

# 2400807

<b>EN</b>	40V Cordless Jet Blower	USER'S MANUAL	1
<b>DE</b>	40V kabelloser Jet-Laubbläser	BEDIENUNGSANLEITUNG	9
<b>ES</b>	Soplador de chorro inalámbrico de V	MANUAL DE UTILIZACIÓN	18
<b>IT</b>	Soffiatore Jet senza cavi da 40V	MANUALE D'USO	27
<b>FR</b>	Souffleur à jet sans fil 40V	MANUE L D'UTILISATION	36
<b>PT</b>	Soprador de jorro sem fios de 40 V	MANUAL DE UTILIZAÇÃO	45
<b>NL</b>	40V draadloze blazer	GEBRUIKERSHANDLEIDING	54
<b>RU</b>	Беспроводная воздуходувка 40 В	РУКОВОДСТВО ПО ЭКСПЛУАТАЦИИ	63
<b>FI</b>	40 V langaton puhallin	KÄYTTÄJÄN KÄSIKIRJA	72
<b>SV</b>	40 V kabelfri jetblåsare	INSTRUKTIONSBOK	80
<b>NO</b>	40V batteridrevet jet-blåser	BRUKSANVISNING	88
<b>DA</b>	40V trådløs havestøvsuger	BRUGERVEJLEDNING	96
<b>PL</b>	Bezprzewodowa dmuchawa strumieniowa 40 V	INSTRUKCJA OBSŁUGI	105
<b>CS</b>	40 V bezdrátový fukar s tryskou	NÁVOD K OBSLUZE	114
<b>SK</b>	40 V akumulátorové prúdové dúchadlo	NÁVOD NA POUŽITIE	123
<b>SL</b>	40 V kabelfri jetblåsare	INSTRUKTIONSBOK	132
<b>HR</b>	Bežična mlazna puhalica od 40 V	KORISNI ČKI PRIRU ČNIK	140
<b>HU</b>	40V Akkumulátoros légfúvó	HASZNÁL ATI ÚTMUTATÓ	148
<b>RO</b>	Aparat de suflat fără fir la 40V	MANUAL DE UTILIZARE	157
<b>BG</b>	Безжичен обдухвател, 40 V	РЪКОВ ОДСТВО ЗА УПОТРЕ БА	166
<b>EL</b>	Ασύρματος φυσητήρας 40V	ΕΓΧΕΙΡΙΔΙΟ ΧΡΗΣΗΣ	175
<b>AR</b>	تلوف 40 ياكل سال ثافن خفان	مدختس مل ل يلد	184
<b>TR</b>	40V Kablosuz Jet Yaprak Üfleme Makinesi	KULLANICI KILAVUZU	192
<b>HE</b>	לבב אלל טלוו 40 מילע חופמ	ממתשמל ירדמ	200
<b>LT</b>	40 V belaidis srautinė orpūtė	NAUDOJIMO VADOVAS	208
<b>LV</b>	40 V bezvadu strūklas pūtējs	LIETOTĀJA ROKASGR ĀMATA	217
<b>ET</b>	Jugapuhur akuga 40 V	KASUTAJAUHEND	225

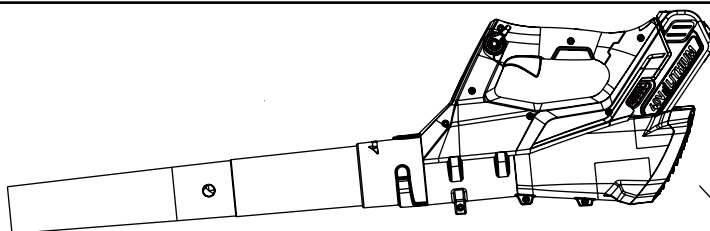

Fig. 1

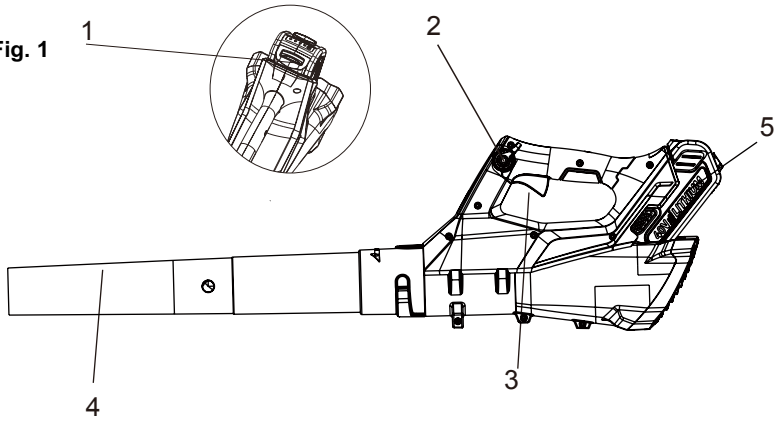

Fig.2

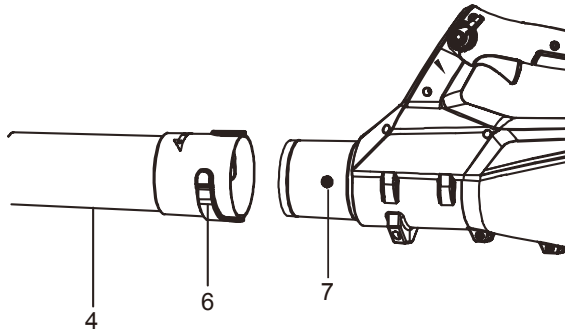

Fig. 3

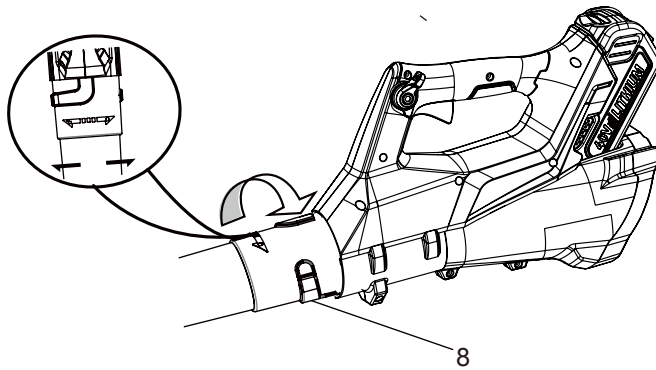

Fig. 4

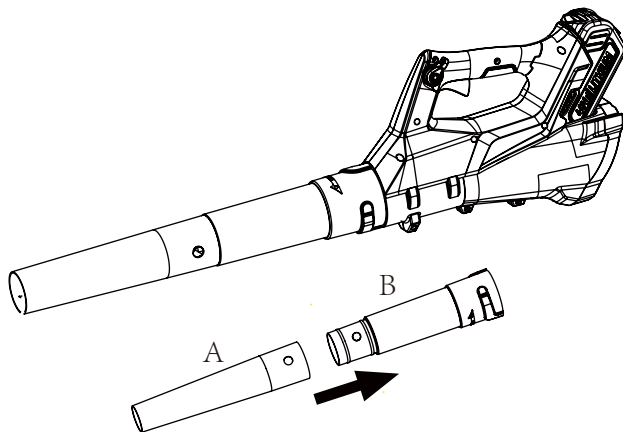

Fig. 5

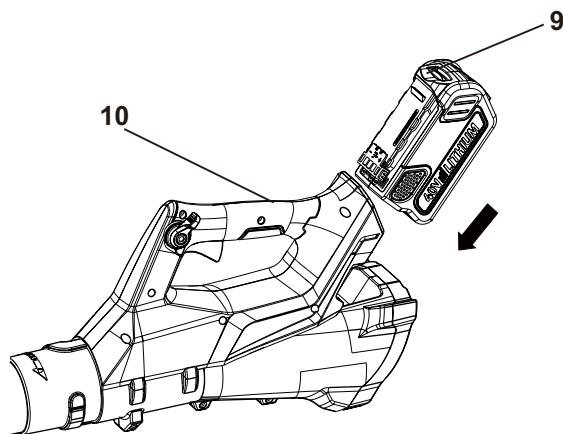
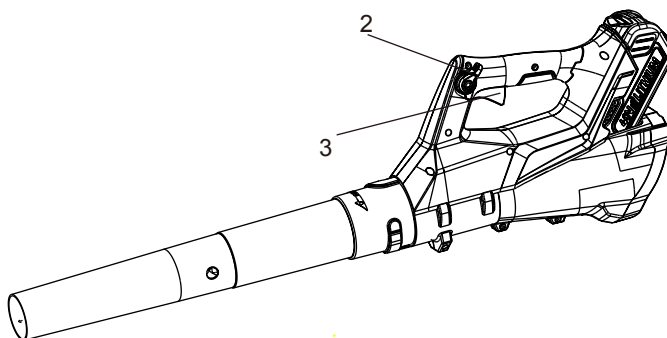

Fig. 6



## English (original instructions)

Your machine has been engineered and manufactured to Greenworks tools's high standard for dependability, ease of operation, and operator safety. When properly cared for, it will give you years of trouble-free performance.

For use with tool only.

This appliance can be used by children aged from 8 years and above and persons with reduced physical, sensory or mental capabilities or lack of experience and knowledge if they have been given supervision or instruction concerning use of the appliance in a safe way and understand the hazards involved. Children shall not play with the appliance. Cleaning and user maintenance shall not be made by children without supervision.

### GENERAL SAFETY RULES

#### ⚠ WARNING

When using battery operated tools basic safety precautions should always be followed to reduce the risk of fire, leaking batteries and personal injury, including the following.

- Do not touch the fan when operating this unit.
- Keep the handles dry and clean.

#### TRAINING

- Read the instructions carefully be familiar with the controls and the proper use of the appliance.
- Never allow children to use the appliance.
- Never allow people unfamiliar with these instructions for use the appliance local regulations may restrict the age of the operator.
- Never operate the appliance while people especially children, or pets are nearby.
- The operator or user is responsible for accidents or hazards occurring to other people or their property.

#### PREPARATION

- While operating the appliance, always wear substantial footwear and long trousers.
- Do not wear loose clothing or jewellery that can be drawn into the air inlet. Keep

long hair away from the air inlets.

- Obtain ear protection and safety glasses. Wear them at all times while operating the machine.
- Wearing a face mask is recommended to prevent dust irritation.
- Operate the machine in a recommended position and only on a firm, level surface.
- Do not operate the machine on a paved or gravel surface where ejected material could cause injury.
- Before using, always visually inspect to see, that the shredding means, shredding means bolts and other fasteners are secure, the housing is undamaged and that guards and screens are in place. Replace worn or damaged components in sets to preserve balance. Replace damaged or unreadable labels.

#### OPERATION

- Operate the appliance only in daylight or in good artificial light.
- Do not overreach and keep your balance at all times.
- Always be sure of your footing on steps.
- Walk, never run.
- Keep all cooling air inlets clear of debris.
- Never blow debris in the direction of bystanders
- Before starting the machine, make certain that the feeding chamber is empty.
- Keep your face and body away from the feed intake opening.
- Do not allow hands or any other part of the body or clothing inside the feeding chamber, discharge chute, or near any moving part.
- When feeding material into the machine be extremely careful that pieces of metal, rocks, bottles, cans or other foreign objects are not included.
- If the cutting mechanism strikes any foreign objects or if the machine should start making any unusual noise or vibration, immediately shut off the power source and allow the machine to stop. Disconnect the machine from the supply and take the following steps before restarting and operating the machine: i)

## English (original instructions)

inspect for damage;

- 1) replace or repair any damaged parts;
  - 2) check for and tighten any loose parts.
- Do not allow processed material to build up in the discharge zone; this may prevent proper discharge and can result in kickback of material through the intake opening.
  - If the machine becomes clogged, shut-off the power source and disconnect the machine from supply before cleaning debris.
  - Never operate the machine with defective guards or shields, or without safety devices, for example debris collector in place.

**NOTE** If a debris collector is not used the text of the example may be deleted.

- Keep the power source clean of debris and other accumulations to prevent damage to the power source or possible fire.
- Do not transport this machine while the power source is running.
- Do not tilt the machine while the power source is running.
- Do not operate the machine when barefoot or wearing open sandals. Avoid wearing clothing that is loose fitting or that has hanging cords or ties.
- Always stand clear of the discharge zone when operating this machine.
- Stop the machine, and remove battery pack. Make sure that all moving parts have come to a complete stop
  - whenever you leave the machine,
  - before clearing blockages or unclogging chute,
  - before checking, cleaning or working on the machine.

### MAINTENANCE AND STORAGE

- Keep all nuts, bolts and screws tight to be sure the appliance is in safe working condition.
- Replace worn or damaged parts.
- Use only genuine replacement parts and accessories.
- Store the appliance only in a dry place.
- When the machine is stopped for servicing, inspection, or storage, or to

change an accessory, shut off the power source, disconnect the machine from the supply and make sure that all moving parts are come to a complete stop. Allow the machine to cool before making any inspections, adjustments, etc. Maintain the machine with care and keep it clean.

- Always allow the machine to cool before storing.
- When servicing the shredding means be aware that, even though the power source is switched off due to the interlock feature of the guard, the shredding means can still be moved.
- Never attempt to override the interlocked feature of the guard.

### ⚠ WARNING

Use only the manufacturer's replacement parts. Failure to do so may cause poor performance, possible injury and may void your warranty.

The term "power tool" in the warnings refers to your mains-operated (corded) power tool or battery-operated (cordless) power tool.

### WORK AREA SAFETY

- Keep work area clean and well lit. Cluttered or dark areas invite accidents.
- Do not operate power tools in explosive atmospheres, such as in the presence of flammable liquids, gases or dust. Power tools create sparks which may ignite the dust or fumes.
- Keep children and bystanders away while operating a power tool. Distractions can cause you to lose control.

### ELECTRICAL SAFETY

- Avoid body contact with earthed or grounded surfaces, such as pipes, radiators, ranges and refrigerators. There is an increased risk of electric shock if your body is earthed or grounded.
- Do not expose power tools to rain or wet conditions. Water entering a power tool will increase the risk of electric shock.

### PERSONAL SAFETY

- Stay alert, watch what you are doing and use common sense when operating a power tool. Do not use a power tool while you are tired or under the influence of

## English (original instructions)

drugs, alcohol or medication. A moment of inattention while operating power tools may result in serious personal injury.

- Use personal protective equipment. Always wear eye protection. Protective equipment such as dust mask, non-skid safety shoes, hard hat, or hearing protection used for appropriate conditions will reduce personal injuries.
- Prevent unintentional starting. Ensure the switch is in the off-position before connecting to power source and/or battery pack, picking up or carrying the tool. Carrying power tools with your finger on the switch or energising power tools that have the switch on invites accidents.
- Remove any adjusting key or wrench before turning the power tool on. A wrench or a key left attached to a rotating part of the power tool may result in personal injury.
- Do not overreach. Keep proper footing and balance at all times. This enables better control of the power tool in unexpected situations.
- Dress properly. Do not wear loose clothing or jewellery. Keep your hair, clothing and gloves away from moving parts. Loose clothes, jewellery or long hair can be caught in moving parts.

### POWER TOOL USE AND CARE

- Do not force the power tool. Use the correct power tool for your application. The correct power tool will do the job better and safer at the rate for which it was designed.
- Do not use the power tool if the switch does not turn it on and off. Any power tool that cannot be controlled with the switch is dangerous and must be repaired.
- Store idle power tools out of the reach of children and do not allow persons unfamiliar with the power tool or these instructions to operate the power tool. Power tools are dangerous in the hands of untrained users.
- Maintain power tools. Check for misalignment or binding of moving parts, breakage of parts and any other condition that may affect the power tool's operation. If damaged, have the power

tool repaired before use. Many accidents are caused by poorly maintained power tools.

- Keep cutting tools sharp and clean. Properly maintained cutting tools with sharp cutting edges are less likely to bind and are easier to control.
- Use the power tool, accessories and tool bits etc. in accordance with these instructions, taking into account the working conditions and the work to be performed. Use of the power tool for operations different from those intended could result in a hazardous situation.

### BATTERY TOOL USE AND CARE

- Recharge only with the charger specified by the manufacturer. A charger that is suitable for one type of battery pack may create a risk of fire when used with another battery pack.
- Use power tools only with specifically designated battery packs. Use of any other battery packs may create a risk of injury and fire.
- When battery pack is not in use, keep it away from other metal objects, like paper clips, coins, keys, nails, screws or other small metal objects, that can make a connection from one terminal to another. Shorting the battery terminals together may cause burns or a fire.
- Under abusive conditions, liquid may be ejected from the battery; avoid contact. If contact accidentally occurs, flush with water. If liquid contacts eyes, additionally seek medical help. Liquid ejected from the battery may cause irritation or burns.

### SERVICE



- Have your power tool serviced by a qualified repair person using only identical replacement parts. This will ensure that the safety of the power tool is maintained.

**SAVE THESE INSTRUCTIONS. REFER TO THEM FREQUENTLY AND USE THEM TO INSTRUCT OTHERS WHO MAY USE THIS UNIT. IF YOU LOAN SOMEONE THIS UNIT, LOAN THEM THESE INSTRUCTIONS ALSO.**

## English (original instructions)

Some of the following symbols may be used on this tool. Please study them and understand their meaning. Proper interpretation of these symbols will allow you to operate the tool better and safer.

SYMBOL	DESCRIPTION/EXPLANATION
	Precautions that involve your safety.
	Read the operation manual and follow all warnings and safety instructions.
	Wear eye protection and ear protection.
	Thrown objects can ricochet and result in personal injury or property damage. Wear protective clothing and boots. Keep bystanders away.
	Keep all bystanders, especially children and pets, at least 15m from the operating area.
	Do not touch the fan when operating this unit.
	Do not expose to rain or damp conditions.
	Failure to keep long hair away from the air inlet could result in personal injury.
	Failure to keep loose clothing from being drawn into air intake could result in personal injury.
	Rotating impeller blades can cause severe injury.
	Double-insulated construction.

The following signal words and meanings are intended to explain the levels of risk associated with this product.		
SYMBOL	SIGNAL	MEANING
	<b>DANGER:</b>	Indicates an imminently hazardous situation, which, if not avoided, will result in death or serious injury.
	<b>WARNING:</b>	Indicates a potentially hazardous situation, which, if not avoided, could result in death or serious injury.
	<b>CAUTION:</b>	Indicates a potentially hazardous situation, which, if not avoided, may result in minor or moderate injury.
	<b>CAUTION:</b>	(Without Safety Alert Symbol) Indicates a situation that may result in property damage.

# English (original instructions)

## SPECIFICATIONS

Type	2400807
Voltage	40V DC
AIR volume	7.62 m <sup>3</sup> /min
Air speed	162 KM/H
Weight (Battery Pack not included)	1.9 kg
Battery Pack	29717/29727
Charger	2904607/2904707
Sound pressure level	LpA: 87.6 dB(A) k: 3 dB(A)
Sound power level	LwA: 99.7 dB(A) K: 3.0dB(A)
Vibration level	ah: <2.5 m/s <sup>2</sup> ; K: <1.5 m/s <sup>2</sup>

## DESCRIPTION

See Figure 1.

1. Battery Release Button
2. Cruise Control Lever
3. Trigger
4. Blower tube
5. 40V Lithium-Ion battery

## ASSEMBLY

### UNPACKING

- Carefully remove the product and any accessories from the box.
- Inspect the product carefully to make sure no breakage or damage occurred during shipping.
- Do not discard the packing material until you have carefully inspected and satisfactorily operated the product.
- If any parts are damaged or missing, please call your Greenworks Tools service centre for assistance.

### ⚠ WARNING

Do not use this product if any parts on the Packing List are already assembled to your product when you unpack it. Parts on this list are not assembled to the product by the manufacturer and require customer installation. Use of a product that may have been improperly assembled could result in serious personal injury.

## ASSEMBLING THE BLOWER TUBE

See Figure 2, 3, 4

### ⚠ WARNING

To prevent accidental starting that could cause serious personal injury, always remove the battery pack from the tool when assembling parts.

- Align either of the grooves (6) on the tube (4) with the tabs (7) on the blower housing. Slide the tube onto the blower housing until the tab engages the grooves.
- Turn the tube in the direction of the arrow until both of the tabs slide into the lock positions (8).
- To install the Front tube (A) to Rear Tube (B), line the hole on the front tube to the tab on the rear tube. Once aligned slide the front tube on to the rear tube until the tube is secured.

## TO INSTALL/REMOVE BATTERY PACK

See Figure 5.

- Align the ribs of the battery pack with the mounting slots in the blower's battery port.
- Insert the battery into the battery opening until the battery release button locks into place.

### ⚠ CAUTION

When placing battery pack in the blower, be sure the raised ribs on the battery pack align with the grooves in the top of the blower. Make sure the battery is fully seated, and it latches into place properly. Improper installation of the battery pack can cause damage to internal components.

## TO REMOVE BATTERY PACK

See Figure 5.

- Press and hold the latch button (9) with firm grip.
- Grasp the trigger handle (10) firmly. Pull the battery pack out of the handle.

### ⚠ WARNING

Always take care of your feet, children, or pets around you when pressing the battery release button. Serious injury could result if the battery pack falls. NEVER remove the battery pack when in a high location.



## English (original instructions)

### ⚠ WARNING

Do not allow familiarity with this product to make you careless. Remember that a careless fraction of a second is sufficient to inflict serious injury.

### ⚠ WARNING

Always wear eye protection with side shields marked to comply with ANSI Z87.1, along with hearing protection. Failure to do so could result in objects being thrown into your eyes and other possible serious injuries.

### ⚠ WARNING

Do not use any attachments or accessories not recommended by the manufacturer of this product. The use of attachments or accessories not recommended can result in serious personal injury. Before each use, inspect the entire product for damaged, missing, or loose parts, such as screws, nuts, bolts, caps, etc. Tighten securely all fasteners and caps and do not operate this product until all missing or damaged parts are replaced.

### APPLICATION

You may use this product for the purposes listed below:

- Clearing hard surfaces such as driveways and walkways.
- Keeping decks and driveways free from leaves and pine needles.

### CHARGE BEFORE FIRST USE.

### ⚠ WARNING

Always remove battery pack from the product when you are assembling parts, making adjustments, cleaning, or when not in use. Removing battery pack will prevent accidental starting that could cause serious personal injury.

### STARTING /STOPPING THE BLOWER ( See figure 6)

- Ensure that the battery is installed in the blower.
- Squeeze the trigger to start the blower.
- Release the trigger to stop.

### ⚠ WARNING

To avoid serious personal injury, wear goggles or safety glasses at all times when operating this unit. Wear a face mask or dust mask in dusty locations.

### ⚠ WARNING

To prevent serious personal injury or damage to the unit, make sure the blower tube is in place before operating the unit.

### CRUISE CONTROL LEVER ( See figure 6)

This blower is equipped with a cruise control function. Please read and understand the function of the Cruise control lever (2).

- Squeeze the trigger (3) to start the unit.
- Once the unit is on, push back the lever clockwise to increase the speed. This will lock the speed at the desired setting.
- To decrease the speed, push the lever counter clockwise to decrease the speed to the desired setting.

**NOTE:** If you decrease the speed all the way, the unit will shut off and step one will need to be repeated.

### OPERATING THE BLOWER

- To keep from scattering debris, blow around the outer edges of a debris pile. Never blow directly into the center of a pile.
- To reduce sound levels, limit the number of pieces of equipment used at any one time.
- Use rakes and brooms to loosen debris before blowing. In dusty conditions, slightly dampen surfaces when water is available.
- Conserve water by using power blowers instead of hoses for many lawn and garden applications, including areas such as gutters, screens, patios, grills, porches, and gardens.
- Watch out for children, pets, open windows, or cars, and blow debris safely away.
- After using blowers or other equipment, clean up. Dispose of debris properly.

# English (original instructions)

## MAINTENANCE

### ⚠ WARNING

In order to avoid personal injury and the risk of fire and electric shock, remove the battery pack before adjusting, inspecting, or cleaning the blower.

### CLEANING

Remove the battery pack.

- Brush or blow dust and debris out of the air vents using compressed air or a vacuum. Keep the air vents free of obstructions, sawdust, and wood chips. Do not spray, wash, or immerse the air vents in water.
- Wipe off the housing and the plastic components using a moist, soft cloth. Do not use strong solvents or detergents on the plastic housing or plastic components. Certain household cleaners may cause damage, and may cause a shock hazard.

### BATTERY PACK

- Store the battery pack charged.
- Once the charging light turns green, remove the battery from the charger and disconnect the charger from the outlet.
- Recharge the battery pack anytime you have notice there is less power. Never let the battery pack become completely discharged.
- After charging, the battery pack may be stored in the charger as long as the charger is not plugged in.

### ⚠ WARNING

When servicing use only identical replacement parts. Use of any other parts may create a hazard or cause product damage.

Avoid using solvents when cleaning plastic parts. Most plastics are susceptible to damage from various types of commercial solvents and may be damaged by their use. Use clean cloths to remove dirt, dust, oil, grease, etc.

### ⚠ WARNING

Do not at any time let brake fluids, gasoline, petroleum based products, penetrating oils, etc. come in contact with plastic parts. They contain chemicals that can damage, weaken or destroy plastic.

### ⚠ WARNING

To avoid serious personal injury, always remove the battery pack from the tool when cleaning or performing any maintenance.

### STORING THE BLOWER

Clean the blower thoroughly before storing. Store the blower in a dry, well-ventilated place that is inaccessible to children. Keep away from corrosive agents such as garden chemicals and de-icing salts.

- Store and charge your batteries in a cool area. Temperatures above or below normal room temperature will shorten battery pack life.
- Once the light on the charger turns solid green, remove the battery from the charger and disconnect the charger from the outlet.
- Do not store the battery pack on the tool.
- Never store batteries in a discharged condition. Wait for battery pack to cool and fully charge immediately.
- All batteries gradually lose their charge. The higher the temperature, the quicker they lose their charge. If you store your unit for long periods of time without using it, recharge the batteries every month or two. This practice will prolong battery pack life.

## DISPOSAL

Waste electrical products should not be disposed of together with household waste. Please recycle where facilities exist. Check with your local authority or retailer for recycling advice.



Separate collection of used products and packaging allows materials to be recycled and used again. Re-use of recycled materials helps prevent environmental pollution and reduces the demand for raw materials.

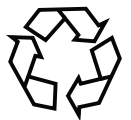

At the end of their useful life, discard batteries with due care for our environment.

The battery contains material which is hazardous to you and the environment. It must be removed and disposed of separately at a facility that accepts lithium-ion batteries.



**English (original instructions)**

**TROUBLESHOOTING**

PROBLEM	POSSIBLE CAUSE	SOLUTION
Unit will not start.	1. Battery is not secure.	1. To secure the battery pack, make sure the battery is fully secured in the blower. Refer to <b>Installing the Battery</b> section in this manual.
	2. Battery is not charged.	2. Charge the battery pack according to the instructions included with your model.
	3. Defective power switch.	3. Call +004922129242919 for technical service.
The unit will start, but air will not flow through the tube.	Blocked tube.	Inspect the intake vent and blower tube for any blockage of air flow. If so, remove the blockage.
Cruise Control Lever doesn't work.	The screw is loose.	Tighten the screw with a phillips head screwdriver.

## Deutsch(Übersetzung der originalen Anleitungen)

Ihr Gebläse wurde nach den Greenworks tools Qualitätsstandards mit höchsten Ansprüchen an Zuverlässigkeit, Benutzerfreundlichkeit und Anwendersicherheit entwickelt und hergestellt. Bei sorgsamer Pflege wird Ihnen das Gerät über viele Jahre zuverlässige und störungsfreie Dienste leisten. Benutzung nur mit Werkzeug. Dieses Gerät kann von Kindern ab 8 Jahren und von Personen mit eingeschränkten physischen, sensorischen oder geistigen Fähigkeiten bzw. ohne Erfahrungen und Kenntnisse benutzt werden, wenn diese beaufsichtigt oder zur sicheren Verwendung des Geräts angeleitet werden und die damit verbundenen Gefahren verstehen. Kinder dürfen nicht mit dem Gerät spielen. Die Reinigung und ordentliche Wartung darf nicht von Kindern ohne Überwachung ausgeführt werden.

### ALLGEMEINE SICHERHEITSGESAMTREGELN

#### ⚠ WARNUNG

Bei der Verwendung von Akku-Geräten müssen die grundlegenden Sicherheitsvorschriften befolgt werden, um das Risiko eines Brandes, einer Körperverletzung und eines Auslaufens von Batterieflüssigkeit zu verringern.

- Berühren Sie bei der Arbeit mit diesem Gerät nicht das Gebläse.
- Achten Sie darauf, dass die Griffe des Geräts stets sauber und trocken sind.

#### EINWEISUNG

- Lesen Sie die Anweisungen sorgfältig durch. Machen Sie sich mit den Bedienelementen und dem ordnungsgemäßen Gebrauch des Geräts vertraut.
- Erlauben Sie niemals Personen, die mit diesen Anweisungen nicht vertraut sind, das Gerät zu benutzen. Regionale Vorschriften können das Alter des Bedieners einschränken.
- Betreiben Sie das Gerät niemals wenn sich Personen, besonders Kinder, oder Tiere in der Nähe befinden.
- Der Bediener bzw. Benutzer trägt die Verantwortung für Unfälle oder Gefahren

gegenüber anderen Personen oder deren Besitz.

#### VORBEREITUNG

- Tragen Sie beim Betrieb des Geräts immer festes Schuhwerk und lange Hosen.
- Tragen Sie keine lose Kleidung oder Schmuck, die in den Lufteinlass gesaugt werden könnten. Halten Sie lange Haare von den Lufteinlässen fern.
- Tragen Sie Gehörschutz und eine Sicherheitsbrille. Tragen Sie diese die ganze Zeit, während Sie die Maschine benutzen.
- Zur Vermeidung von Staubirritationen wird das Tragen einer Gesichtsmaske empfohlen.
- Bedienen Sie die Maschine in der empfohlenen Stellung und nur auf einem festen, ebenen Untergrund.
- Betreiben Sie diese Maschine nicht auf gepflastertem Untergrund oder Schotter, wo ausgeworfenes Material zu Verletzungen führen könnte.
- Führen Sie immer vor der Benutzung eine Sichtprüfung durch, um zu sehen, dass die Schrauben des Häckselwerk und andere Befestigungen fest sitzen, das Gehäuse nicht beschädigt ist und die Schutzabdeckungen und Gitter montiert sind. Ersetzen Sie abgenutzte oder beschädigte Teile satzweise, um das Gleichgewicht zu erhalten. Ersetzen Sie beschädigte oder unleserliche Etiketten.

#### BETRIEB

- Betreiben Sie das Gerät nur bei Tagesslicht oder in gutem künstlichen Licht.
- Überstrecken Sie sich nicht und behalten Sie jederzeit Ihr Gleichgewicht.
- Achten Sie an abhängen auf einen festen Stand.
- Gehen Sie immer, laufen Sie nie.
- Halten Sie alle Lüftungseinlässe von Verunreinigungen frei.
- Blasen Sie Kehrgut niemals dorthin, wo sich außenstehende Personen aufhalten.

## Deutsch(Übersetzung der originalen Anleitungen)

- Stellen Sie vor dem Start der Maschine sicher, dass die Zufuhrkammer leer ist.
  - Halten sie Ihr Gesicht und Körper fern von der Zuführöffnung.
  - Halten Sie nicht Ihre Hände oder andere Körperteile oder Kleidung in die Zufuhrkammer, den Auswurfschacht oder in die Nähe anderer sich bewegender Teile.
  - Achten Sie beim Zuführen von Material in die Maschine besonders darauf, dass sich darin keine Metallteile, Steine, Flaschen, Dosen oder andere Fremdkörper befinden.
  - Wenn der Schneidmechanismus Fremdkörper berührt oder die Maschine ungewöhnliche Geräusche macht, schalten Sie den Motor sofort aus und lassen die Maschine anhalten. Trennen Sie die Maschine von der Stromversorgung und führen folgende Schritte durch, bevor Sie die Maschine wieder starten und benutzen: i) auf Schäden überprüfen; ii) beschädigte Teile ersetzen oder reparieren; iii) auf lockere Teile überprüfen und diese festziehen.
  - Lassen Sie verarbeitetes Material sich nicht in dem Auswurfbereich ansammeln; das kann den ordentlichen Auswurf behindern und zum Rückschlag von Material durch die Einlassöffnung führen.
  - Wenn die Maschine verstopft ist, schalten Sie das Gerät aus und trennen die Maschine von der Stromversorgung, bevor Sie die Verstopfung entfernen.
  - Betreiben Sie die Maschine niemals mit defekten Schutzvorrichtungen oder Abschirmungen, oder ohne Sicherheitsvorrichtungen, wie z.B. angebrachtem Kehrgutfänger.
- HINWEIS Wenn ein Schmutzfänger benutzt wird, kann der Beispielttext gelöscht werden.
- Halten Sie den Motor frei von Fremdkörpern oder anderen Ablagerungen um Schäden an dem Motor oder mögliche Feuer zu verhindern.
  - Kippen Sie die Maschine nicht während der Motor in Betrieb ist.
  - Kippen Sie die Maschine nicht während sie in Betrieb ist.
- Arbeiten Sie mit der Maschine niemals barfuß oder in offenen Sandalen. Vermeiden Sie lockere Kleidung oder Kleidung mit Schnüren oder Bändern zu tragen.
  - Halten Sie sich immer von dem Ausstoßbereich fern, wenn Sie diese Maschine benutzen.
  - Stoppen Sie die Maschine und entfernen den Akkupack. Stellen Sie sicher, dass alle bewegliche Teile vollständig angehalten sind,
    - wenn Sie die Maschine verlassen,
    - vor dem Entfernen von Blockaden oder Verstopfungen in dem Schacht,
    - bevor Sie die Maschine prüfen, reinigen oder daran arbeiten,
- ### PFLEGE UND AUFBEWAHRUNG
- Sorgen Sie um sicherzustellen, dass das Gerät sich in einem sicheren Arbeitszustand befindet, dafür, dass alle Schrauben, Muttern und Bolzen fest angezogen sind.
  - Ersetzen Sie abgenutzte oder beschädigte Teile.
  - Verwenden Sie nur Original-Ersatzteile und Zubehör.
  - Lagern Sie das Gerät immer nur an einem trockenen Ort.
  - Wenn die Maschine zur Wartung, Inspektion oder Aufbewahrung abgestellt ist, oder um ein Zubehörteil zu wechseln, schalten Sie das Gerät aus, trennen die Stromversorgung von der Maschine und stellen sicher, dass alle beweglichen Teile vollständig zum Stillstand gekommen sind. Lassen Sie die Maschine abkühlen, bevor Sie Inspektionen, Einstellungen usw. durchführen. Warten Sie die Maschine sorgfältig und halten Sie sie sauber.
  - Lassen Sie die Maschine vor der Aufbewahrung immer abkühlen.
  - Seien Sie sich bewusst, dass bei der Wartung des Häckselwerks, auch wenn der Motor aufgrund der Sperre der Schutzvorrichtung nicht startet, das Häckselwerk sich immer noch bewegen kann.
  - Versuchen Sie niemals die Verriegelung

## Deutsch(Übersetzung der originalen Anleitungen)

der Schutzvorrichtung außer Kraft zu setzen.

### ⚠️ WARNUNG

Verwenden Sie bei einem Austausch von Elementen nur Original-Ersatzteile. Die Missachtung dieser Vorschrift kann den einwandfreien Betrieb des Geräts beeinträchtigen und schwere Verletzungen verursachen. Außerdem wird dadurch die Garantie ungültig und verfällt.

Unter dem in diesen Sicherheitsvorschriften verwendeten Begriff "elektrisches Gerät" sind sowohl elektrische Geräte zu verstehen, die an eine Netzsteckdose angeschlossen werden, als auch kabellose elektrische Geräte (Akkugeräte).

### ARBEITSUMGEBUNG

- Der Arbeitsbereich muss stets sauber und gut beleuchtet sein. Vollgestellte und dunkle Räume stellen ein Unfallrisiko dar.
- Verwenden Sie elektrische Geräte nicht in einer explosionsgefährdeten Umgebung, z. B. in der Nähe von brennbaren Flüssigkeiten, Gas oder Staub. Die Funken von elektrischen Geräten können diese Elemente in Brand setzen oder zu einer Explosion führen.
- Halten Sie bei der Verwendung eines elektrischen Geräts Kinder, Besucher und Haustiere fern. Diese können Sie ablenken und dazu führen, dass Sie die Kontrolle über Ihr Gerät verlieren.

### SICHERHEITSHINWEISE ZUM ARBEITEN MIT ELEKTRIZITÄT

- Vermeiden Sie Körperkontakt mit geerdeten Oberflächen, wie Rohren, Heizkörpern, Küchenherden und Kühlschränken. Es besteht ein erhöhtes Stromschlagrisiko wenn Ihr Körper geerdet ist.
- Setzen Sie Elektrowerkzeuge nicht nassen oder feuchten Bedingungen aus. Ein Eindringen von Wasser in ein Elektrowerkzeug erhöht die Gefahr eines Stromschlags.

### PERSÖNLICHE SICHERHEIT

- Bleiben Sie stets wachsam. Richten Sie Ihren Blick auf Ihre Arbeit und gehen Sie bei der Verwendung eines elektrischen Geräts stets umsichtig und konzentriert vor. Verwenden Sie Ihr elektrisches Gerät nicht, wenn Sie müde sind, wenn Sie unter dem Einfluss von Alkohol oder Drogen stehen, oder wenn Sie Medikamente einnehmen. Denken Sie daran, dass eine sekundenlange Unkonzentriertheit genügen kann, um eine schwere Verletzung zu verursachen.
- Tragen Sie Schutzausrüstung. Schützen Sie stets Ihre Augen. Tragen Sie je nach Bedingungen auch eine Staubschutzmaske, rutschfeste Schuhe, einen Helm oder Hörschutz, um das Risiko schwerer Verletzungen zu vermeiden.
- Vermeiden Sie ein versehentliches Einschalten. Vergewissern Sie sich, dass der Schalter auf "Aus" steht, bevor Sie Ihr Gerät an eine Steckdose anschließen und/oder den Akku einsetzen. Dies gilt auch, wenn Sie das Gerät transportieren. Zur Vermeidung von Unfallrisiken sollten Sie beim Transport Ihres Geräts den Finger niemals auf dem Ein-/Aus-Schalter halten und das Gerät nicht anschließen, wenn der Schalter auf "Ein" steht.
- Entfernen Sie vor dem Einschalten Ihres Geräts die Spanschlüssel. Ein an einem beweglichen Element des Geräts stecken gebliebener Schlüssel kann schwere Verletzungen verursachen.
- Tragen Sie geeignete Kleidung. Tragen Sie keine weite Kleidung oder Schmuckstücke. Halten Sie Ihre Haare, Kleidung und Hände von den beweglichen Teilen fern. Weite Kleidungsstücke, Schmuckstücke und lange Haare können sich in den rotierenden Teilen verfangen.

### VERWENDUNG UND WARTUNG VON ELEKTRISCHEN GERÄTEN

- Überansprechen Sie Ihr Gerät nicht. Verwenden Sie ein geeignetes Gerät für die von Ihnen durchzuführende Arbeit. Ihr Gerät arbeitet effizienter und sicherer,

## Deutsch(Übersetzung der originalen Anleitungen)

wenn Sie es auf der Stufe verwenden, für die es entwickelt wurde.

- Verwenden Sie ein elektrisches Gerät nicht, wenn der Ein-/Aus-Schalter defekt ist und das Gerät nicht ein- oder ausgeschaltet werden kann. Ein Gerät, das nicht korrekt ein- und ausgeschaltet werden kann, stellt eine Gefährdung dar und muss repariert werden.
- Bewahren Sie Ihre elektrischen Geräte außerhalb der Reichweite von Kindern auf. Lassen Sie das Gerät niemals von Personen verwenden, die das Gerät nicht kennen oder die vorliegenden Sicherheitsvorschriften nicht gelesen haben. Die Benutzung von elektrischen Geräten durch unerfahrene Personen ist gefährlich.
- Warten Sie Ihr Gerät sorgfältig. Kontrollieren Sie die korrekte Position der beweglichen Teile. Vergewissern Sie sich, dass kein Geräteteil beschädigt ist. Kontrollieren Sie die Montage und alle anderen Elemente, die sich auf den Betrieb des Geräts auswirken können. Wenn Teile beschädigt sind, müssen Sie Ihr Gerät vor der Verwendung reparieren lassen. Zahlreiche Unfälle sind auf eine schlechte Wartung der Geräte zurückzuführen.
- Achten Sie darauf, dass Ihre Werkzeuge stets sauber und geschliffen sind. Bei einem gut geschliffenen und sauberen Schnittwerkzeug ist das Risiko, dass es sich verklemmt, geringer, und Sie können besser die Kontrolle darüber behalten.
- Beachten Sie die vorliegenden Sicherheitsvorschriften bei der Verwendung Ihres Geräts, der Zubehörteile, der Einsätze usw. und berücksichtigen Sie dabei die spezifischen Merkmale Ihres Geräts, Ihres Arbeitsbereichs und der auszuführenden Arbeit. Zur Vermeidung von gefährlichen Situationen dürfen Sie Ihr Gerät nur für die Arbeiten verwenden, für die es entwickelt wurde.

### SPEZIFISCHE SICHERHEITS-VORSCHRIFTEN FÜR

#### AKKU-GERÄTE

- Laden Sie den Akku Ihres Geräts nur mit einem vom Hersteller angegebenen Ladegerät auf. Ein für einen bestimmten Akku-Typ geeignetes Ladegerät kann einen Brand verursachen, wenn es mit einem anderen Akku-Typ verwendet wird.
- Für jedes Akku-Gerät muss ein spezifischer Akku-Typ verwendet werden. Die Verwendung jedes anderen Akkus kann zu einem Brand führen.
- Halten Sie einen nicht verwendeten Akku von metallischen Objekten fern, wie beispielsweise Büroklammern, Münzen, Schlüsseln, Schrauben, Nägeln oder allen anderen Objekten, die zu einer Verbindung der Kontakte führen können. Der Kurzschluss der Akkukontakte kann Verbrennungen oder Brände auslösen.
- Vermeiden Sie jeden Kontakt mit der Akkuflüssigkeit auf Grund einer missbräuchlichen Verwendung. Wenn Akkuflüssigkeit verspritzt wurde, muss der betroffene Bereich mit klarem Wasser abgespült werden. Suchen Sie einen Arzt auf, wenn Flüssigkeit in die Augen geraten ist. Verspritzte Akkuflüssigkeit kann zu Reizungen oder Verbrennungen führen.











#### REPARATUR

- Reparaturen müssen von einem qualifizierten Techniker durchgeführt werden, und es dürfen nur Original-Ersatzteile verwendet werden. Dadurch wird gewährleistet, dass die Verwendung Ihres Geräts sicher ist.



**BEWAHREN SIE DIESE ANWEISUNGEN AUF. LESEN SIE REGELMÄSSIG DARIN NACH UND ERKLÄREN SIE SIE JEDER PERSON, DIE DIESES GERÄT EVENTUELL BENUTZEN WILL. WENN SIE DIESES GERÄT VERLEIHEN, GEBEN SIE AUCH DIESE BEDIENUNGSANLEITUNG MIT.**

## Deutsch(Übersetzung der originalen Anleitungen)

Einige der folgenden Symbole könnten mit diesem Produkt verwendet werden. Bitte schauen Sie sich diese an und machen Sie sich mit ihrer Bedeutung vertraut. Ein gutes Verständnis dieser Symbole erlaubt es Ihnen das Produkt besser und sicherer einzusetzen.

SYMBOL	BESCHREIBUNG/ERKLÄRUNG
	Wichtige Sicherheitsmaßnahmen. Hier geht es um Ihre Sicherheit.
	Lesen Sie die Bedienungsanleitung durch und beachten Sie die Warnungen und Sicherheitsvorschriften.
	Tragen Sie Schutzkleidung und Stiefel!
	Objekte können abprallen und Verletzungen oder Sachbeschädigungen verursachen. Zuschauer fernhalten.
	Halten Sie alle Zuschauer, besonders Kinder und Tiere, mindestens 15m vom Arbeitsbereich fern.
	Berühren Sie das Gebläse während des Betriebs nicht.
	Verwenden Sie dieses Gerät nicht im Regen, und lassen Sie es nicht im Freien, wenn es regnet.
	Wenn lange Haare nicht von dem Lufteinlass fern gehalten werden, kann das zu Verletzungen führen.
	Wenn nicht verhindert wird, dass weite Kleidung in den Lufteinlass eingezogen wird, kann das zu Verletzungen führen.
	Rotierende Flügelklingen können schwerste Verletzungen verursachen.
	Doppelt isolierte Konstruktion.

Die folgenden Signalwörter und –bedeutungen sollen den mit diesem Produkt verbundenen Risikograd veranschaulichen.

SYM-BOL	SIGNAL	BEDEUTUNG
	<b>GEFAHR:</b>	Bezeichnet eine unmittelbare Gefahrensituation, die, falls sie nicht vermieden wird, zum Tode oder schweren Verletzungen führen kann.
	<b>WARNUNG:</b>	Bezeichnet eine mögliche Gefahrensituation, die, falls sie nicht vermieden wird, zum Tode oder schweren Verletzungen führen kann.
	<b>ACHTUNG:</b>	Bezeichnet eine mögliche Gefahrensituation, die, falls sie nicht vermieden wird, zu kleineren und mittleren Verletzungen führen kann.
	<b>ACHTUNG:</b>	(ohne Sicherheitswarnsymbol) Bezeichnet eine Situation, die zu Sachschaden führen kann.



# Deutsch(Übersetzung der originalen Anleitungen)

## PRODUKTDATEN

Typ	2400807
Motor	40V DC
Luftmenge	7.62 m³/min
Luftgeschwindigkeit	162 KM/H
Gewicht (Akku nicht im Lieferumfang enthalten)	1.9 kg
Akku pack	29717/29727
Ladegerät	2904607/2904707
Gemessener Schalldruckpegel	LpA: 87.6dB(A) k: 3 dB(A)
Gemessener Schallleistungspegel	LWA: 99.7 dB(A) K: 3.0dB(A)
Vibration	ah: <2.5 m/s²; K: <1.5 m/s²

## BESCHREIBUNG (ABB. 1)

1. Knopf zum Lösen des Akkus
2. Geschwindigkeitsregler
3. Auslöser
4. Blasrohr
5. 40V Lithium-Ionen Akku

## ZUSAMMENBAU

### AUSPACKEN

- Nehmen Sie Produkt und Zubehör vorsichtig aus dem Karton.
- Untersuchen Sie das Produkt sorgfältig und vergewissern Sie sich, dass während des Transports keine Beschädigungen aufgetreten sind.
- Werfen Sie das Verpackungsmaterial nicht fort, bis Sie das Produkt genau untersucht und erfolgreich benutzt haben.
- Sollten Teile beschädigt sein oder fehlen, wenden Sie sich bitte an den Greenworks Tools Kundendienst.

### ⚠️ WARNUNG

Verwenden Sie dieses Produkt nicht, wenn beim Auspacken auf der Packliste aufgeführte Teile bereits an Ihr Produkt montiert sind. Die Teile auf dieser Liste wurden nicht durch den Hersteller am Produkt vormontiert und müssen vom Kunden montiert werden. Die Verwendung eines Produkts, das nicht ordnungsgemäß montiert wurde, kann zu schweren Verletzungen führen.

## MONTAGE ALS MULCHER (Abb. 2)

### ⚠️ WARNUNG

Entfernen Sie beim Anschließen von Teilen immer das Akkupack aus dem Werkzeug um ein versehentliches Einschalten, das schwere Personenschäden verursachen könnte, zu vermeiden.

- Richten Sie eine der Rillen(6) in dem Rohr(4) mit den Laschen(7) an dem Bläsergehäuse aus. Schieben Sie das Rohr auf das Bläsergehäuse, bis die Lasche in den Rillen einrastet ist.
- Drehen Sie das Rohr in die Pfeilrichtung, bis die beiden Laschen in die Lock-Positionen(8) eingerastet sind.
- Zur Montage des vorderen Rohrs (A) an das hintere Rohr (B), richten sie das Loch in dem vorderen Rohr mit der Lasche an dem hinteren Rohr aus. Nachdem es ausgerichtet ist, schieben Sie das vordere Rohr auf das hintere Rohr, bis das Rohr gesichert ist.

## EINSETZEN DES AKKUS (Abb. 5)

- Richten Sie die Stege des Akkupacks mit den Schlitzern in dem Akkufach aus.
- Schieben Sie den Akku in das Akkufach, bis der Knopf zum Lösen des Akkus einrastet.

### ⚠️ WARNUNG

Beim Einsetzen des Akkus in Ihr Blasgerät ist darauf zu achten, dass die Rippen des Akkus korrekt mit den Rillen im Inneren des Geräts ausgerichtet und die Sperrlaschen korrekt eingerastet sind. Ein unsachgemäßes Einschieben des Akkus kann interne Komponenten beschädigen.

## ENTFERNEN DES AKKUS (Abb. 5)

- Drücken Sie den Knopf zum Lösen(9) des Akkus an dem Laubbläser.
- Halten Sie den Laubbläser(10) fest und ziehen den Akku aus dem Griff.

### ⚠️ WARNUNG

Achten Sie immer auf Ihre Füße, oder Kinder oder Tiere in Ihrer Nähe, wenn Sie den Knopf zum Lösen des Akkus drücken. Schwere Verletzungen können entstehen, wenn der Akkupack herunterfällt. Entfernen Sie den Akkupack NIEMALS, wenn Sie sich an einer erhöhten Stelle befinden.

## Deutsch(Übersetzung der originalen Anleitungen)

### ⚠️ WARNUNG

Bleiben Sie stets wachsam, auch nachdem Sie sich mit Ihrem Gerät vertraut gemacht haben. Denken Sie daran, dass eine sekundenlange Unkonzentriertheit genügen kann, um eine schwere Verletzung zu verursachen.

### ⚠️ WARNUNG

Tragen Sie immer Augenschutz mit Seitenschutz, der als ANSI Z87.1 entsprechend gekennzeichnet ist, sowie Gehörschutz. Wenn Sie nicht machen, könnten Fremdkörper in Ihre Augen geraten, oder Sie könnten andere schwere Verletzungen erleiden.

### ⚠️ WARNUNG

Verwenden Sie kein Zubehör, das nicht durch den Hersteller dieses Produkts empfohlen wird. Die Verwendung nicht empfohlener Aufsätze oder nicht empfohlenem Zubehörs kann zur schweren Verletzungen führen. Überprüfen Sie vor dem Gebrauch zunächst das gesamte Produkt auf beschädigte, fehlende oder lockere Teile, wie Schrauben, Muttern, Bolzen, Abdeckungen usw. Ziehen Sie alle Befestigungen und Abdeckungen fest und benutzen Sie das Produkt nicht, bis alle fehlenden oder beschädigten Teile ersetzt wurden.

### ANWENDUNG

Sie können dieses Produkt für die unten aufgeführten Zwecke verwenden:

- Reinigung von harten Oberflächen, wie Einfahrten und Gehwegen.
- Dem Freihalten von Terrassen und Einfahrten von Laub und Tannennadeln.

### VOR DER ERSTEN BENUTZUNG AUFLADEN

### ⚠️ WARNUNG

Entfernen Sie vor der Montage von Teilen, dem Vornehmen von Einstellungen, dem Reinigen oder bei Nichtgebrauch immer erst den Akku aus dem Produkt. Das Entfernen des Akkus verhindert ein unbeabsichtigtes Einschalten, das schwere Verletzungen verursachen könnte.

### STARTEN/STOPPEN DES BÄSERS/MULCHERS (ABB. 6)

- Stellen Sie sicher, dass der Akku in den Laubbläser eingelegt ist.
- Drücken Sie den Auslöser, um den Laubbläser zu starten.
- Lassen Sie zum Stoppen den Auslöser los.

### ⚠️ WARNUNG

Tragen Sie immer eine Schutzbrille, wenn Sie dieses Gerät benutzen. Tragen Sie in staubiger Umgebung eine Gesichts- oder Staubmaske.

### ⚠️ WARNUNG

Stellen Sie, um schwere Verletzungen oder Schäden an dem Gerät zu verhindern, sicher, dass das Blasrohr oder die Mulcherrohre und der Beutel montiert sind, bevor Sie das Gerät benutzen.

### GESCHWINDIGKEITSREGLERS (siehe Abbildung 6)

Dieser Laubbläser ist mit einem Geschwindigkeitsregler ausgestattet.

Bitte lesen und verstehen Sie die Funktion des Geschwindigkeitsreglers(2).

- Drücken Sie den Auslöser(3), um das Gerät zu starten.
- Nachdem das Gerät gestartet ist, drücken Sie den Hebel im Uhrzeigersinn nach hinten, um die Geschwindigkeit zu erhöhen. Das wird die Geschwindigkeit auf die gewünschte Stufe eingestellt.
- Zum Verringern der Geschwindigkeit, drücken Sie den Hebel gegen den Uhrzeigersinn, um die Geschwindigkeit auf die gewünschte Stufe zu verringern

HINWEIS: Wenn Sie die Geschwindigkeit ganz verringern, wird das Gerät ausgeschaltet und der erste Schritt muss wiederholt werden.

### GEBLÄSEBETRIEB

- Blasen Sie um die äußeren Ränder von Kehrghuthaufen herum und vermeiden Sie so, dass Kehrghut verstreut wird. Blasen Sie niemals direkt in die Mitte eines Haufens.
- Begrenzen Sie zur Reduzierung des Geräuschpegels die Anzahl an Geräten, die gleichzeitig eingesetzt werden.
- Verwenden Sie Besen und Rechen um Kehrghut vor dem Blasen zu lockern. Feuchten Sie Oberflächen bei staubigen Bedingungen leicht an sofern Wasser vorhanden ist.
- Sparen Sie Wasser bei vielen Rasen- und Gartenarbeiten, durch die Verwendung von Laubbläsern statt Wasserschläuchen, z.B. für Dachrinnen, Trennwände, Terrassen, Grills, Eingangsbereichen und Gärten.
- Achten Sie auf Kinder, Tiere, geöffnete Fenster oder Autos und blasen Sie Kehrghut auf sichere Weise fort.
- Räumen Sie nach der Verwendung von Gebläsen oder anderen Geräten auf. Beseitigen Sie Kehrghut ordnungsgemäß.

## Deutsch(Übersetzung der originalen Anleitungen)

### WARTUNG UND PFLEGE

#### ⚠️ WARNUNG

Entfernen Sie den Akkupack bevor Sie den Laubbläser einstellen, überprüfen oder reinigen, damit Verletzungen und die Gefahr von Feuer und Stromschlag vermieden werden.

#### REINIGEN DES AUFFANGBEUTELS

Entnehmen Sie den Akku.

- Bürsten oder blasen Sie Staub und Schmutz mit Druckluft oder Unterdruck aus den Lufteinlässen. Halten Sie die Lufteinlässe frei von Verstopfung, Sägemehl und Holzspänen. Besprühen oder waschen Sie die Lufteinlässe nicht, oder tauchen sie unter Wasser.
- Wischen Sie das Gehäuse und die Kunststoffteile mit einem feuchten Tuch ab. Verwenden Sie keine starken Lösungsmittel oder Reinigungsmittel an dem Kunststoffgehäuse oder Kunststoffteilen. Bestimmte Haushaltsreiniger können Schäden verursachen und zur Gefahr von Stromschlag führen.

#### AKKUPACK

- Lagern Sie den Akkupack in geladenem Zustand.
- Nachdem die Lampe des Ladegerätes grün leuchtet, entfernen Sie den Akku aus dem Ladegerät und trennen das Ladegerät von dem Stromnetz.
- Laden Sie den Akkupack jederzeit, wenn Sie bemerken, dass weniger Leistung vorhanden ist. Entladen Sie den Akkupack niemals vollständig.
- Nach dem Aufladen kann der Akkupack in dem Ladegerät aufbewahrt werden, solange das Ladegerät nicht an das Stromnetz angeschlossen ist.

#### ⚠️ WARNUNG

Bei einem Austausch von Teilen dürfen nur Originalersatzteile verwendet werden. Die Verwendung von anderen Teilen kann zu einer Gefährdung führen oder Ihr Gerät beschädigen.

Verwenden Sie keine Lösemittel zum Reinigen der Kunststoffteile. Die meisten Kunststoffe können durch im Handel erhältliche Lösemittel beschädigt werden. Verwenden Sie einen sauberen Lappen für die Entfernung von Schmutz, Staub, Öl, Fett usw.

#### ⚠️ WARNUNG

Lassen Sie niemals Bremsflüssigkeit, Benzin, Produkte auf Petroleumbasis, eindringende Öle usw. mit den Kunststoffelementen in Kontakt kommen. Diese chemischen Produkte enthalten Substanzen, die den Kunststoff beschädigen, schwächen oder zerstören können.

#### ⚠️ WARNING

Zur Vermeidung von schweren Verletzungen müssen Sie vor der Reinigung oder jeder anderen Wartungsoperation stets den Akku aus dem Gerät entfernen.

#### LAGERN DES BLASGERÄTS

Reinigen Sie Ihr Blasgerät gründlich, bevor Sie es wegräumen. Lagern Sie Ihr Blasgerät an einem trockenen, gut belüfteten Ort und außerhalb der Reichweite von Kindern. Lagern Sie es nicht in der Nähe von ätzenden Stoffen, wie z. B. chemischen Gartenprodukten oder Salzen zum Enteisen.

- "Lagern und laden Sie den Akku an einem Ort mit normaler Umgebungstemperatur. Bei Temperaturen unter oder über einer normalen Umgebungstemperatur reduziert sich die Lebensdauer eines Akkus."
- Nachdem die Lampe des Ladegerätes grün leuchtet, entfernen Sie den Akku aus dem Ladegerät und trennen das Ladegerät von dem Stromnetz.
- Bewahren Sie den Akku nicht auf dem Werkzeug auf.
- Lagern Sie den Akku niemals in entladem Zustand. Warten Sie nach der Verwendung des Geräts, bis der Akku abgekühlt ist und laden Sie ihn dann sofort auf.
- Die Aufladekapazität von Akkus verringert sich im Laufe der Zeit. Je höher die Temperatur ist, umso schneller verliert der Akku seine Aufladekapazität. Wenn Sie Ihr Gerät während längerer Zeiträume nicht verwenden, sollten Sie den Akku jeden Monat oder alle zwei Monate aufladen. Dadurch verlängert sich die Lebensdauer des Akkus. Das verlängert die Lebensdauer des Akkus.

### ENTSORGUNG DES GERÄTS

Werfen Sie elektrische Geräte nicht in den Hausmüll. Geben Sie diese Geräte bei Recyclingzentren ab. Wenden Sie sich an die entsprechenden Behörden oder an Ihren Händler, um Auskünfte darüber.



Getrennte Sammlung gebrauchter Produkte und Verpackungen erlaubt die Wiederverwertung von Materialien. Die Wiederverwertung von Materialien hilft Umweltverschmutzung zu verhindern und reduziert den Bedarf an Rohmaterialien.



Entsorgen Sie Akkus am Ende der Nutzungsdauer und achten auf unsere Umwelt. Der Akku enthält Material, das für Sie und die Umwelt schädlich ist. Er muss daher separat in einer Einrichtung, die Lithium-Ionen Batterien annimmt, entsorgt werden.



## Deutsch(Übersetzung der originalen Anleitungen)

### FEHLERBEHEBUNG

PROBLEM	MÖGLICHE URSACHE	LÖSUNG
Gerät startet nicht.	1. Akku ist nicht gesichert.	1. Stellen Sie sicher, dass der Akku ganz in dem Laubbläser eingerastet ist. Lesen Sie den Abschnitt über das Einlegen des Akkus in dieser Bedienungsanleitung.
	2. Akku ist nicht geladen.	2. Akkupack gemäß der mit Ihrem Modell mitgelieferten anleitung aufladen.
	3. Defekter Netzschalter.	3. Rufen Sie +004922129242919 für technische Service an.
Das Gerät startet, aber die Luft fließt nicht durch das Rohr.	Verstopftes Rohr.	Überprüfen Sie die Einlassöffnung und das Gebläserohr auf Blockierungen des Luftstroms. Entfernen Sie in diesem Fall die Blockierung.
Geschwindigkeitsregler funktioniert nicht.	Das Kabel ist lose.	Ziehen Sie die Schraube mit einem Philips Schraubendreher fest.

## Español(Traducción de las instrucciones originales)

Su soplador ha sido diseñado y fabricado para cumplir con el alto nivel de fiabilidad, sencillez y seguridad de Greenworks tools. Si se utiliza de forma adecuada, le dará años de buen rendimiento y un funcionamiento sin problemas.

Sólo para uso con herramienta.

El aparato puede ser utilizado por niños mayores de 8 años y por personas con reducidas capacidades físicas, sensoriales o mentales o sin experiencia y conocimiento, si están vigilados o instruidos sobre el uso seguro del aparato y comprendan los peligros que comporta. Los niños no deben jugar con el equipo. La limpieza y mantenimiento ordinario no deben ser efectuados por niños sin vigilancia.

### NORMAS GENERALES DE SEGURIDAD

#### ⚠ ADVERTENCIA

Cuando se trabaja con herramientas eléctricas inalámbricas es indispensable seguir las instrucciones de seguridad básicas para reducir así los riesgos de incendio, heridas corporales y fugas de líquido de batería.

- No toque el ventilador mientras el aparato esté en funcionamiento.
- Mantenga las asas del aparato limpias y secas.

### FORMACIÓN

- Lea las instrucciones con atención. Familiarícese con los controles y el uso adecuado del aparato.
- No permita que los niños utilicen el aparato.
- No permita que personas no familiarizadas con estas instrucciones utilicen el aparato. La Normativa Local puede restringir la edad del operario.
- No haga funcionar el aparato mientras haya cerca personas, especialmente niños, o animales.
- El operario o usuario es responsable de accidentes o peligros que ocurran a otras personas o sus bienes.

### PREPARACIÓN

- Mientras esté manipulando el aparato, use siempre calzado sólido y pantalones largos
- No vista ropa floja ni joyas que puedan introducirse en la toma de aire. Mantenga el pelo largo alejado de las tomas de aire.
- Utilice protección para los oídos y gafas de seguridad. Úselos en todo momento durante el funcionamiento de la máquina.
- Se recomienda utilizar una mascarilla para evitar la irritación producida por el polvo.
- Haga funcionar la máquina en una posición recomendada y sólo sobre una superficie firme y nivelada.
- No haga funcionar la máquina en una superficie pavimentada o con grava donde el material expulsado podría causar daños.
- Antes de usar la herramienta, realice siempre una inspección visual para comprobar que los medios de trituración, los pernos y otros dispositivos de fijación son seguros, que la carcasa está en buen estado y que las cubiertas y pantallas están en su lugar. Reemplace los componentes desgastados o dañados en grupos para preservar el equilibrio. Sustituya las etiquetas estropeadas o ilegibles.

### FUNCIONAMIENTO

- Utilice el aparato sólo a la luz del día o con luz artificial.
- No fuerce el aparato y siempre mantenga el equilibrio.
- Asegúrese siempre de mantener el equilibrio y de no situarse en pendientes.
- Camine, nunca corra.
- Mantenga todos los orificios de refrigeración libres de cualquier residuo.
- Mantenga las asas del aparato limpias y secas.
- Nunca sople en los orificios obstruidos en dirección a las personas que estén cerca.
- Antes de encender la máquina compruebe que la cámara de

## Español(Traducción de las instrucciones originales)

alimentación está vacía.

- Mantenga la cara y el cuerpo lejos de la abertura de entrada de alimentación.
- No coloque las manos ni ninguna otra parte del cuerpo o de la ropa en el interior de la cámara de alimentación, el canal de descarga, o cerca de cualquier parte móvil.
- Tenga cuidado al introducir material en la herramienta para no incluir piezas de metal, piedras, botellas, latas u otros objetos extraños.
- Si el mecanismo de corte golpea algún objeto extraño o si la máquina empieza a hacer algún ruido o vibración inusual, apague la fuente de alimentación y deje que la herramienta se detenga. Desenchufe la máquina y realice los pasos siguientes antes de reiniciar y volver a utilizar la máquina: i) verifique si hay algún daño; ii) cambie o repare las piezas dañadas; iii) compruebe si hay alguna pieza suelta y apriétela.
- Evite que el material procesado se acumule en la zona de descarga; esto puede obstaculizar una descarga adecuada y provocar el retorno del material a través de la abertura de entrada.
- Si la herramienta se atasca, apague la fuente de alimentación y desconecte la máquina del suministro eléctrico antes de limpiar los desechos.
- No haga funcionar la máquina con cubiertas o protecciones defectuosas, o sin dispositivos de seguridad, por ejemplo, sin el colector de desechos en su lugar.

NOTA : Si no se utiliza un colector de desechos, puede eliminarse el texto del ejemplo.

- Mantenga la fuente de alimentación limpia de desechos y otras acumulaciones para prevenir daños a la fuente de alimentación o un posible incendio.
- No transporte esta máquina mientras esté en funcionamiento la alimentación eléctrica.
- No incline la máquina mientras esté en

funcionamiento la alimentación eléctrica.

- No utilice la máquina si está descalzo o lleva sandalias. Evite llevar ropa suelta o que tengan cuerdas o lazos que puedan engancharse.
- Manténgase siempre alejado de la zona de descarga al utilizar esta herramienta.
- Detenga la herramienta y retire la batería. Asegúrese de que todas las partes móviles se han detenido por completo
- cada vez que deje la herramienta,
- antes de eliminar bloqueos o desatascar la tolva,
- antes de inspeccionar, limpiar o trabajar con el cortacésped.

### MANTENIMIENTO Y ALMACENAMIENTO

- Mantenga las tuercas, pernos y tornillos apretados para asegurarse de que el aparato está en óptimas condiciones de funcionamiento.
- Sustituya las piezas dañadas o gastadas.
- Utilice únicamente piezas de repuesto y accesorios originales.
- Guarde el aparato en un lugar seco.
- Cuando la herramienta se detiene para mantenimiento, inspección o almacenamiento, o para cambiar un accesorio, apague la fuente de alimentación, desenchufe la máquina y asegúrese de que todas las piezas móviles se han detenido por completo. Deje que la máquina se enfríe antes de realizar cualquier inspección, ajuste, etc. Realice un mantenimiento adecuado a la herramienta y manténgala limpia.
- Deje siempre enfriar la máquina antes de guardarla.
- Al realizar operaciones de reparación o mantenimiento a los medios de trituración tenga en cuenta que, aunque la fuente de alimentación esté apagada debido a la característica de bloqueo de la cubierta, los medios de trituración todavía se pueden mover.
- No intente anular la función de bloqueo de la cubierta.

## Español(Traducción de las instrucciones originales)

### **⚠ ADVERTENCIA**

Si debe substituir algún accesorio, utilice exclusivamente piezas de recambio originales. El incumplimiento de esta instrucción podría perjudicar el buen funcionamiento del aparato y causar heridas. Además, anularía y cancelar la garantía.

El término "máquina o herramienta eléctrica" que se emplea en las instrucciones de seguridad que se indican a continuación designa tanto las herramientas eléctricas que se conectan a la red de alimentación eléctrica como las herramientas inalámbricas.

### **ZONA DE TRABAJO**

- El lugar de trabajo debe estar limpio y bien iluminado. Los lugares de trabajo atestados y oscuros son propicios para que se produzcan accidentes.
- No utilice herramientas eléctricas en presencia de elementos explosivos, por ejemplo en lugares donde haya líquidos, gases o polvo inflamables. Las chispas generadas por las herramientas eléctricas pueden producir un incendio o provocar una explosión.
- Cuando se utiliza una herramienta eléctrica, los niños, las demás personas y los animales deben permanecer lejos de la zona de trabajo. De lo contrario, podrían distraerle y hacerle perder el control de la máquina.

### **SEGURIDAD ELÉCTRICA**

- Evite el contacto corporal con superficies conectadas a tierra, como tuberías, radiadores, estufas y refrigeradores. Existe un mayor riesgo de descargas eléctricas si su cuerpo está conectado a tierra.
- No exponga las herramientas eléctricas a la lluvia ni humedad. Si entra agua en una herramienta eléctrica podría aumentar el riesgo de descargas eléctricas.

### **SEGURIDAD PERSONAL**

- No se descuide. Preste mucha atención a lo que está haciendo y aplique el

sentido común al utilizar una herramienta eléctrica. No use una herramienta eléctrica cuando esté cansado o bajo los efectos del alcohol o de drogas, o si toma medicamentos. No olvide nunca que basta con un segundo de inatención para herirse gravemente.

- Utilice elementos de protección adecuados. Protéjase siempre la vista. De acuerdo a las condiciones de trabajo, lleve también una mascarilla antipolvo, calzado antideslizante, un casco o elementos de protección auditiva para evitar heridas graves.
- Evite que la herramienta se ponga en marcha accidentalmente. Compruebe que el interruptor está en la posición "parada" antes de enchufar la herramienta a una toma de corriente y/o de colocar la batería, y antes de coger o transportar la herramienta. Para evitar la posibilidad de accidentes, no desplace la máquina con el dedo en el gatillo ni la enchufe cuando el interruptor esté en la posición "marcha".
- Retire las llaves de apriete antes de poner en marcha la herramienta. Si deja una llave de apriete en uno de los elementos móviles de la herramienta, se puede producir un accidente con heridas corporales graves.
- No extienda demasiado el brazo. Afírmese bien en sus piernas. Una posición de trabajo estable permite controlar mejor la máquina en caso de producirse algún imprevisto.
- Utilice ropa adecuada. No utilice prendas amplias ni joyas. Mantenga el cabello, la ropa y las manos lejos de las piezas móviles. Las prendas amplias, las joyas y el cabello largo pueden engancharse en los elementos que están en movimiento.

### **UTILIZACIÓN Y MANTENIMIENTO DE LAS HERRAMIENTAS ELÉCTRICAS**

- No fuerce la herramienta. Utilice la herramienta que mejor se adecue al trabajo que desee realizar. Tendrá un rendimiento más eficaz y trabajará con más seguridad si la utiliza al régimen para el que ha sido diseñada.

## Español(Traducción de las instrucciones originales)

- No utilice una herramienta eléctrica si el interruptor no funciona correctamente. Una herramienta que no se puede poner en marcha y apagar correctamente es peligrosa y debe repararse obligatoriamente.
- Guarde las herramientas eléctricas fuera del alcance de los niños. No deje que esta máquina sea utilizada por personas que desconozcan su funcionamiento o las instrucciones de seguridad indicadas en este manual de instrucciones. Las herramientas eléctricas son peligrosas cuando están en manos de personas inexperimentadas.
- Efectúe cuidadosamente el mantenimiento de las herramientas. Controle la alineación de las piezas móviles. Cerciórese de que ninguna pieza esté rota. Controle el montaje y todos los elementos que puedan afectar el funcionamiento de la máquina. Si una pieza se encuentra dañada, hágala reparar antes de utilizar la máquina. Muchos accidentes se producen porque no se ha realizado un mantenimiento adecuado de la herramienta.
- Mantenga sus herramientas limpias y bien afiladas. Si la herramienta de corte está bien afilada y limpia, es menos probable que se bloquee y podrá controlarla mejor.
- Beachten Sie die vorliegenden Sicherheitsvorschriften bei der Verwendung Ihres Geräts, der Zubehörteile, der Einsätze usw. und berücksichtigen Sie dabei die spezifischen Merkmale Ihres Geräts, Ihres Arbeitsbereichs und der auszuführenden Arbeit. Zur Vermeidung von gefährlichen Situationen dürfen Sie Ihr Gerät nur für die Arbeiten verwenden, für die es entwickelt wurde.

### INSTRUCCIONES DE SEGURIDAD ESPECÍFICAS PARA LAS HERRAMIENTAS INALÁMBRICAS

- Cargue la batería exclusivamente con el cargador recomendado por el fabricante. Un cargador adaptado a determinada clase de batería puede producir un incendio si se lo emplea con una batería diferente.
- Sólo se debe emplear una clase de batería específica con una herramienta inalámbrica. La utilización de cualquier otra batería puede provocar un incendio.
- Cuando no utilice la batería, manténgala alejada de objetos metálicos como clips, monedas, llaves, tornillos, clavos o cualquier otro objeto que podría conectar los contactos entre sí. Un cortocircuito en los contactos de la batería puede provocar quemaduras o incendios.
- Evite todo contacto con el líquido de la batería en caso de pérdida debida a una utilización incorrecta. Si llegara a producirse, enjuague inmediatamente con agua la zona afectada. Si sus ojos se ven afectados, consulte a un médico. El líquido proyectado de una batería puede provocar irritaciones o quemaduras.

### MANTENIMIENTO

- Las reparaciones deben quedar en manos de un técnico cualificado, utilizando únicamente piezas de recambio originales. De este modo podrá utilizar su herramienta eléctrica sin peligro.



**CONSERVE ESTAS INSTRUCCIONES. CONSÚTELAS A MENUDO Y EXPLÍQUELAS A OTROS POSIBLES USUARIOS . SI PRESTA LA HERRAMIENTA , ENTREGUE TAMBIÉN ESTE MANUAL DE INSTRUCCIONES.**



## Español(Traducción de las instrucciones originales)

Algunos de los siguientes símbolos pueden ser utilizados en este producto. Por favor, estudie y aprenda su significado. La interpretación correcta de estos símbolos le permitirá utilizar el producto de un modo mejor y más seguro.

SÍM-BOLO	DENOMINACIÓN/EXPLI-CACIÓN
	Estas medidas conciernen a su seguridad.
	Lea atentamente este manual de utilización y cumpla todas las advertencias y consignas de seguridad.
	Utilice botas y ropa de seguridad.
	Los objetos arrojados pueden rebotar y causar lesiones personales o daños materiales.
	Mantenga a todos los espectadores, especialmente a los niños y las mascotas, por lo menos a 15 metros de la zona de trabajo. Mantenga los espectadores lejos.
	No toque las ranuras de ventilación.
	No utilice la máquina bajo la lluvia y no la deje al aire libre cuando llueva.
	Mantenga el cabello largo alejado de la toma de aire para evitar lesiones personales.
	Mantenga la ropa holgada alejada de la toma de aire para evitar lesiones personales.
	Las aspas de rotación del impulsor pueden causar lesiones graves.
	Construcción con doble aislamiento.

Las siguientes señales y sus significados pretenden explicar los niveles de riesgo asociados a este producto.		
SÍM-BOLO	SEÑAL	SIGNIFICADO
	<b>PELIGRO:</b>	Indica una situación peligrosa inminente que, de no ser evitada, podría provocar daños graves o incluso la muerte.
	<b>ADVER-TENCIA:</b>	Indica una situación potencialmente peligrosa que, de no ser evitada, podría provocar daños graves o incluso la muerte.
	<b>PRECAU-CIÓN:</b>	Indica una situación potencialmente peligrosa que, de no ser evitada, podría provocar daños moderados o leves.
	<b>PRECAU-CIÓN:</b>	(Sin símbolo de seguridad) Indica una situación que podría provocar daños materiales.

## Español(Traducción de las instrucciones originales)

### ESPECIFICACIONES

Tipo	2400807
Motor	40V DC
Volumen de aire	7.62 m³/min
Velocidad del aire	162 KM/H
Gewicht (batería no incluida)	1.9 kg
Compartimiento de la batería	29717/29727
Cargador	2904607/2904707
Nivel de presión sonora	LpA: 87.6dB(A) k: 3 dB(A)
Nivel de potencia acústica	LWA: 99.7dB(A) K: 3.0dB(A)
Vibración	ah: <2.5 m/s²; K: <1.5 m/s²

### DESCRIPTION

1. Botón de liberación de la batería
2. Control de velocidad
3. Gatillo
4. Tubo del soplador
5. Batería de iones de litio de 40v

### MONTAJE

#### DESEMBALAJE

- Retire con cuidado el producto y los accesorios de la caja.
- Revise el producto con atención para asegurarse de que no se produjeron daños o roturas durante el transporte.
- No tire el material de embalaje hasta que haya revisado con atención y haya utilizado el producto de manera satisfactoria.
- Si cualquier pieza está dañada llame al centro de servicio autorizado Greenworks Tools de su localidad.

#### ⚠ AVISO

No utilice este producto si ya está montado en el producto algún elemento de la lista del paquete de embalaje cuando lo desembale. El fabricante no ha montado los elementos de esta lista en el producto y requieren de la instalación del cliente. Usar un producto que puede haber sido mal montado podría provocar graves daños personales.

### MONTAJE COMO UNA TRITURADORA (Fig. 2)

#### ⚠ AVISO

Para evitar un arranque accidental que podría causar lesiones corporales serias, retire siempre la batería de la herramienta al ensamblar las piezas.

- Alinee cada uno de los surcos(6) en el tubo(4) con las lengüetas(4) en la carcasa del soplador. Empuje el tubo hacia la carcasa del soplador hasta que la lengüeta se enganche en los surcos.
- Gire el tubo en el sentido de la flecha hasta que ambas las lengüetas deslicen para las posiciones de bloqueo(8).
- Para instalar el Tubo Frontal (A) al Tubo Trasero (B), alinee el agujero en el tubo frontal al guía en el tubo posterior. Una vez alineado deslice el tubo frontal al trasero hasta fijar el tubo.

### COLOCAR LA BATERÍA (Fig. 5)

- Alinee las ranuras de la batería con las ranuras de montaje en el puerto de la batería del soplador.
- Inserte la batería en el hueco de la batería hasta que el botón de liberación de la batería encaje en su lugar.

#### ⚠ AVISO

When placing battery pack in the blower, be sure the raised ribs on the battery pack align with the grooves in the top of the blower. Make sure the battery is fully seated, and it latches into place properly. Improper installation of the battery pack can cause damage to internal components.

### RETIRAR LA BATERÍA (Fig. 5)

- Pulse el botón de liberación(9) de la batería del soplador.
- Sujete el soplador(10) con firmeza y retire la batería de la empuñadura.

#### ⚠ ADVERTENCIA

Tenga cuidado con los pies, los niños o las mascotas a su alrededor al pulsar el botón de liberación de la batería. Si la batería cae, pueden producirse lesiones graves. NUNCA retire la batería cuando se encuentre en un lugar alto.

## Español(Traducción de las instrucciones originales)

### ⚠ AVERTISSEMENT

Aun cuando esté familiarizado con el aparato no deje de estar atento. No olvide nunca que basta con un segundo de inatención para herirse gravemente.

### ⚠ AVERTISSEMENT

Use siempre gafas de protección con protección lateral que cumplan la normas ANSI Z87.1, junto con protección auditiva. Si no sigue estas recomendaciones, podrían entrar objetos extraños en los ojos y podría sufrir otras lesiones graves.

### ⚠ AVERTISSEMENT

No utilice conexiones ni accesorios que no estén recomendados por el fabricante de este producto. El uso de conexiones o accesorios no recomendados podría causar graves daños personales. Antes de cada uso, inspeccione todo el producto para comprobar si hay piezas dañadas, extraviadas o sueltas como tornillos, tuercas, pernos, tapas, etc. Apriete bien todos los tornillos y las tapas y no haga funcionar el producto hasta que todas las partes que faltan o dañadas sean reemplazadas.

### APLICACIÓN

Puede usar este producto para los fines enumerados a continuación:

- Mantenga despejadas las superficies duras, como entradas para coches y senderos.
- Mantenga siempre las cubiertas y orificios de entrada libres de hojas y agujas de pino.

### CÁRGUELO ANTES DE USARLO POR PRIMERA VEZ.

### ⚠ AVERTISSEMENT

Retire siempre la batería del producto cuando esté instalando piezas, haciendo ajustes, limpiándolo o cuando no esté en uso. Retirar la batería evitará un arranque accidental que puede provocar lesiones personales graves.

### ARRANCAR/PARAR EL SOPLADOR/LA TRITURADORA (FIG.6)

- Asegúrese de que la batería está instalada en el soplador.
- Apriete el botón para arrancar el soplador.
- Suelte el botón para pararlo.

### ⚠ AVERTISSEMENT

Pour éviter de vous blesser gravement, portez des lunettes de sécurité en tout temps lorsque vous utilisez cette souffleuse. Portez un écran facial ou un masque antipoussière dans les endroits poussiéreux.

### ⚠ AVERTISSEMENT

Pour éviter de vous blesser gravement ou d'endommager l'appareil, assurez-vous que les tubes de soufflage ou d'aspiration et le sac sont bien en place avant de démarrer l'appareil.

### USAR LA PALANCA DE CONTROL DE VELOCIDAD

(Ver Figura 6)

Este soplador dispone de un dispositivo de control de velocidad.

Por favor lea las instrucciones de la función de control(2) de velocidad.

- Apriete el botón(3) para arrancar la unidad.
- Una vez encendido, gire hacia atrás el interruptor en el sentido de las agujas del reloj para aumentar la velocidad. De este modo fijará la velocidad en el grado deseado.
- Para reducir la velocidad, gire el interruptor en el sentido contrario a las agujas del reloj hasta el nivel deseado.

NOTA: si disminuye la velocidad de todo, el soplador se apagará y tendrá que repetir el paso uno.

### FUNCIONAMIENTO DEL SOPLADOR

- Para evitar la dispersión de los escombros, dirija el soplador hacia los bordes exteriores de un montón de escombros. Nunca dirija el soplador directamente al centro de un montón de escombros.
- Para reducir los niveles de ruido, limite el número de piezas del equipo que se utilicen al mismo tiempo.
- Use rastrillos y escobas para esparcir los desechos antes de utilizar el soplador. En condiciones de polvo, humedezca ligeramente la superficie cuando haya agua disponible.
- Ahorre agua utilizando sopladores en lugar de mangueras para muchas aplicaciones de césped y jardín, incluyendo áreas tales como canalones, pantallas, enrejados, barbacoas, porches y jardines.
- Preste especial atención a los niños, mascotas, ventanas abiertas, o coches, cuando vaya a utilizar el soplador.
- Después de usar sopladores u otros equipos, limpie la zona. Deshágase de los desechos adecuadamente.

## Español(Traducción de las instrucciones originales)

### MANTENIMIENTO

#### ⚠ ADVERTENCIA

Con el fin de evitar daños personales y el riesgo de incendios y descargas eléctricas, retire la batería antes de ajustar, inspeccionar o limpiar el ventilador.

#### LIMPIEZA DE LA BOLSA DE RECOGIDA

Extraiga la batería.

- Cepille o sople el polvo y la suciedad de las rejillas de ventilación con aire comprimido o una aspiradora. Mantenga los orificios de ventilación libres de obstrucciones, aserrín y astillas de madera. No rocíe, lave ni sumerja las salidas de aire en agua.
- Limpie la carcasa y los componentes de plástico con un paño húmedo y suave. No utilice disolventes fuertes ni detergentes sobre la carcasa o los componentes de plástico. Algunos productos de limpieza del hogar pueden causar daños y también puede causar un riesgo de electrocución.

#### BATERÍA

- Guarde la batería recargada.
- Cuando las luces de recarga se pongan verdes, retire la batería del cargador y desconecte el cargador de la toma.
- Recargue la batería siempre que note que hay menos potencia. Nunca deje que la batería se agote completamente.
- Después de la carga, se puede guardar la batería en el cargador, siempre que el cargador no esté enchufado.

#### ⚠ ADVERTENCIA

Si fuera preciso cambiar alguna pieza, sólo se deben utilizar recambios originales. La utilización de cualquier otra pieza puede resultar peligrosa o deteriorar el producto.

No utilice disolventes para limpiar las piezas de plástico. La mayor parte de los plásticos pueden resultar dañados con los disolventes que se venden en el comercio. Utilice un paño limpio para retirar las impurezas, el polvo, el aceite, la grasa, etc.

#### ⚠ ADVERTENCIA

Los elementos de plástico no deben estar jamás en contacto con líquido de frenos, gasolina, productos derivados de petróleo, aceites penetrantes, etc. Estos productos químicos contienen sustancias que pueden dañar, debilitar o destruir los elementos de plástico.

#### ⚠ ADVERTENCIA

Para evitar el riesgo de sufrir heridas graves, retire la batería de la herramienta cuando vaya a limpiarla o cuando efectúe cualquier operación de mantenimiento.

#### GUARDAR EL SOPLADOR

Limpie cuidadosamente el soplador antes de guardarlo. Guarde el soplador en un lugar seco, bien ventilado y fuera del alcance de los niños. No lo guarde cerca de agentes corrosivos como productos químicos de jardinería o sales antiescarcha.

- Guarde y ponga a cargar la batería en un lugar fresco. Las temperaturas inferiores o superiores a la temperatura ambiente normal reducen la vida útil de la batería.
- Cuando las luces de recarga se pongan verde fijo, retire la batería del cargador y desconecte el cargador de la toma.
- No coloque la batería en la herramienta.
- No guarde nunca una batería descargada. Después de utilizar la herramienta, espere que la batería se enfríe y vuelva a cargarla de inmediato.
- Todas las baterías pierden su capacidad de carga al cabo de cierto tiempo. Cuanto mayor sea la temperatura, más rápidamente perderá su capacidad de carga. Si no utiliza la herramienta durante un período prolongado, cargue la batería una vez al mes o cada dos meses. De este modo, prolongará la vida útil de la batería.

#### ELIMINACIÓN

No tire las herramientas eléctricas con los residuos domésticos. Recíclelas en centros de reciclado. Contacte con las autoridades o con su distribuidor para informarse sobre el procedimiento de reciclado adecuado.



La recogida selectiva de productos usados y embalajes permite que los materiales se reciclen y vuelvan a utilizarse. La reutilización de los materiales reciclados ayuda a prevenir la contaminación medioambiental y reduce la demanda de materias primas.



Al final de su vida útil, tire las baterías con el debido cuidado para nuestro medio ambiente. La batería contiene material que es peligroso para usted y el medio ambiente. Deberá extraerla y desecharla por separado en una instalación que acepte baterías de ión-litio.



## Español(Traducción de las instrucciones originales)

### RESOLUCIÓN DE PROBLEMAS

PROBLEMA	CAUSAS POSIBLES	SOLUCIONES COMUNES
La unidad no arranca.	1. La batería no está bien colocada.	1. Asegúrese de que la batería está bien colocada en el soplador. Consulte la sección de Instalación de la batería mencionada anteriormente en este manual.
	2. La batería no tiene carga.	2. Cargue el paquete de baterías de acuerdo a las instrucciones que se incluyen con su modelo.
	3. Interruptor de alimentación defectuoso.	3. Llame al +004922129242919 para asistencia técnica.
La herramienta arrancará, pero no fluirá aire a través del tubo.	Tubo bloqueado.	Inspeccione la entrada de aire y el tubo del soplador para ver si el flujo de aire está bloqueado. Si es así, retire el bloqueo.
La Palanca de Velocidad Crucero no funciona.	El tornillo está suelto.	Apretar el tornillo con un destornillador.

## Italiano (Traduzione dalle istruzioni originali)

Questo soffiatore è stato disegnato e prodotto rispettando gli alti standard di produzione Greenworks tools per garantire ottime prestazioni, comodo utilizzo e sicurezza dell'operatore. Se utilizzato con la massima cura, questo prodotto garantirà anni di eccellenti prestazioni.

Da utilizzare solo con l'utensile.

L'apparecchio può essere utilizzato da bambini di età non inferiore a 8 anni e da persone con ridotte capacità fisiche, sensoriali o mentali, o prive di esperienza o della necessaria conoscenza, purché sotto sorveglianza oppure dopo che le stesse abbiano ricevuto istruzioni relative all'uso sicuro dell'apparecchio e alla comprensione dei pericoli ad esso inerenti. I bambini non devono giocare con l'apparecchio. La pulizia e la manutenzione destinata ad essere effettuata dall'utilizzatore non deve essere effettuata da bambini senza sorveglianza.

### NORME DI SICUREZZA

#### ⚠ AVVERTENZA

Durante l'utilizzo di apparecchi elettrici a batteria, è indispensabile rispettare le norme di sicurezza di base onde ridurre i rischi di incendi, di lesioni fisiche e di fuoriuscita di liquido dalla batteria.

- Non toccare la ventola quando l'utensile è in funzione.
- Verificare che le impugnature dell'apparecchio siano sempre pulite ed asciutte.

### FORMAZIONE

- Leggere tutte le istruzioni attentamente. Familiarizzare con i controlli per essere in grado di utilizzare correttamente l'utensile.
- Non permettere che i bambini mettano in funzione l'utensile.
- Non permettere a persone che non conoscano le istruzioni di utilizzare l'utensile. Norme locali potranno indicare limiti all'età dell'operatore.
- Non mettere in funzione nelle vicinanze di persone, soprattutto bambini, o animali.
- L'operatore o l'addetto all'utilizzo dell'utensile sarà responsabile di eventuali incidenti e rischi a persone o cose.

### PREPARAZIONE

- Mentre si utilizza l'utensile, indossare sempre calzature adatte e pantaloni lunghi.
- Non indossare indumenti con parti svolazzanti o gioielli dal momento che potranno rimanere impigliati nella griglia dell'aria. Tenere i capelli lunghi lontani dalle ventole dell'aria.
- Indossare cuffie di protezione ed occhiali di sicurezza. Indossarli sempre quando si mette in funzione il dispositivo.
- Indossare una maschera per il volto per prevenire eventuali irritazioni da polvere.
- Mettere in funzione il dispositivo in una posizione corretta e attivarlo su una superficie solida e ben equilibrata.
- Non mettere in funzione il dispositivo su una superficie pavimentata o coperta di ghiaia, che presenti quindi materiali che se espulsi dall'utensile potranno causare lesioni.
- Prima di utilizzare l'utensile, controllarlo per individuare se i dispositivi di taglio, i bulloni dei dispositivi di taglio e altri dispositivi di chiusura siano assicurati, la sede non sia danneggiata e gli schermi e i paralame siano correttamente inseriti. Sostituire componenti consumati o danneggiati per preservare il corretto bilanciamento. Sostituire etichette danneggiate o illeggibili.

### FUNZIONAMENTO

- Mettere in funzione l'utensile solo alla luce del sole o con una buona illuminazione artificiale.
- Non protendersi e mantenere sempre l'equilibrio.
- Mantenere sempre un appoggio saldo e l'equilibrio su pendii.
- Camminare, non correre mai.
- Rimuovere eventuali detriti dalle ventole dell'aria.
- Non soffiare le macerie nella direzione di eventuali osservatori.
- Prima di avviare l'utensile, accertarsi che la camera di aspirazione sia vuota.
- Tenere volto e corpo lontani dalle aperture.

## Italiano (Traduzione dalle istruzioni originali)

- Non lasciare che mani o altre parti del corpo o dei vestiti vengano risucchiate dalla camera di aspirazione, dal tubo di scarico o da qualsiasi altra parte in movimento.
  - Fare estrema attenzione quando si inserisce materiale nella macchina per evitare che pezzi di metallo, rocce, bottiglie, lattine od altri oggetti estranei non siano inclusi.
  - Nel caso in cui il meccanismo di taglio colpisca oggetti estranei o se la macchina si avvia emettendo rumori inusuali o vibrazioni, spegnere immediatamente la fonte di alimentazione e lasciare che l'utensile si arresti. Scollegare l'utensile dall'alimentazione e prendere le seguenti precauzioni prima di riavviare e mettere in funzione la macchina: i) ispezionarla per individuare danni; ii) sostituire o riparare parti danneggiate; iii) controllare e serrare parti allentate.
  - Non lasciare che materiali trattati si accumulino nella zona di scarico; ciò non permetterà uno scarico corretto e potrà causare un ritorno di materiali attraverso le aperture di ingresso.
  - Nel caso in cui la macchina si blocchi, spegnere l'alimentazione e scollegare la macchina dall'alimentazione prima di rimuovere i detriti.
  - Non mettere in funzione l'utensile con schermi o paralame difettosi o senza dispositivi di sicurezza, per esempio con l'accessorio raccoglitore di detriti montato.
- NOTA Se un accessorio raccoglitore di detriti non viene utilizzato il testo dell'esempio potrà essere cancellato.
- Tenere la sede dell'alimentazione pulita rimuovendo eventuali accumuli di materiale e detriti per evitare danni all'utensile o eventuali incendi.
  - Non trasportare l'utensile quando l'alimentazione è attivata.
  - Non inclinare l'utensile quando è in funzione.
  - Non mettere in funzione l'utensile scalzi o con sandali aperti. Evitare di indossare abiti con parti svolazzanti o con cordoni o lacci pendenti.

- Allontanarsi dalla zona di scarico quando si mette in funzione questo utensile.
- Arrestare la macchina, e rimuovere il gruppo batterie. Assicurarsi che tutte le parti in movimento si siano arrestate completamente
  - quando si lascia l'utensile,
  - prima di rimuovere blocchi o tubi bloccati,
  - prima di svolgere operazioni di controllo, pulizia o manutenzione sull'utensile.

### MANUTENZIONE E RIMESSAGGIO

- Assicurare tutti i dadi, i bulloni e le viti per fare in modo che l'utensile sia in condizioni perfette di funzionamento.
- Sostituire parti usurate o danneggiate.
- Utilizzare solo parti di ricambio e accessori originali.
- Riporre in un luogo asciutto.
- Quando l'utensile è fermo per operazioni di manutenzione, controllo o riponimento o per cambiare un accessorio, spegnere l'alimentazione, scollegare l'utensile dall'alimentazione e assicurarsi che tutte le parti in movimento si siano arrestate. Lasciare raffreddare l'utensile prima di svolgere le adeguate operazioni di controllo, regolazione, ecc. Svolgere le operazioni di controllo e manutenzione.
- Lasciare raffreddare la macchina prima di riparla.
- Quando si svolge la manutenzione sulle parti di taglio fare attenzione dal momento che quando l'alimentazione si arresta a causa del dispositivo di interblocco, le parti di taglio continuano a muoversi.
- Non tentare mai di sovraccaricare il dispositivo di interblocco dello schermo.

### ▲ AVVERTENZA

In caso di sostituzione, utilizzare solo parti di ricambio originali. La mancata osservanza di questa norma potrebbe compromettere il corretto funzionamento dell'apparecchio e provocare lesioni. Inoltre, invaliderebbe la garanzia rendendola nulla.

## Italiano (Traduzione dalle istruzioni originali)

Il termine "apparecchio elettrico" utilizzato nelle norme di sicurezza seguenti indica sia gli apparecchi elettrici da collegare alla rete di alimentazione sia gli apparecchi elettrici a batteria.

### AMBIENTE DI LAVORO

- Mantenere pulito e ben illuminato l'ambiente di lavoro. Gli spazi ingombri e ombreggiati sono fonte di incidenti.
- Non utilizzare apparecchi elettrici in un ambiente in cui vi siano sostanze esplosive, ad esempio in prossimità di liquidi, di gas o di polveri infiammabili. Le scintille provocate dagli apparecchi elettrici possono appiccare il fuoco o farle esplodere.
- Quando si utilizza un apparecchio elettrico, tenere bambini, estranei ed animali domestici lontani dall'area di lavoro. Potrebbero infatti essere causa di distrazione e fare perdere il controllo dell'apparecchio.

### SICUREZZA ELETTRICA

- Evitare che il corpo entri in contatto con superfici con messa a terra come tubi dell'acqua, radiatori, piani cottura e refrigeratori. Il rischio di scosse elettriche aumenta se il proprio corpo è a contatto con apparecchi con messa a terra.
- Non esporre attrezzi elettrici a pioggia o umidità. Il rischio di scosse elettriche aumenterà se l'apparecchio entrerà in contatto con l'acqua.

### SICUREZZA PERSONALE

- Rimanere sempre vigili. Durante l'utilizzo di un apparecchio elettrico, prestare molta attenzione a ciò che si fa e agire con buon senso. Non utilizzare l'apparecchio elettrico quando si è stanchi, sotto l'effetto di alcol o di droghe oppure se si stanno assumendo medicinali. Non dimenticare mai che basta un secondo di distrazione per ferirsi in modo grave.
- Indossare un'attrezzatura di protezione. Proteggere sempre gli occhi. A seconda delle situazioni, indossare anche una maschera antipolvere, calzature

antiscivolo, un casco o protezioni uditive, onde evitare i rischi di lesioni fisiche gravi.

- Evitare qualunque avvio involontario. Assicurarsi che l'interruttore sia in posizione di "arresto" prima di collegare l'apparecchio ad una presa e/o di inserire la batteria, nonché quando si intende afferrare o trasportare l'apparecchio. Onde evitare i rischi di incidenti, non spostare l'apparecchio mantenendo il dito sul grilletto e non collegarlo all'alimentazione elettrica se l'interruttore si trova in posizione di "marcia".
- Togliere le chiavi di serraggio prima di mettere in funzione l'apparecchio. Una chiave di serraggio che rimane inserita in un elemento mobile dell'apparecchio può provocare gravi lesioni fisiche.
- Non distendere troppo lontano le braccia. Rimanere saldamente in appoggio sulle gambe. Una posizione di lavoro stabile consente di avere un maggiore controllo dell'apparecchio nel caso in cui si verifichi una situazione improvvisa.
- Indossare un abbigliamento adatto. Non indossare indumenti ampi o gioielli. Mantenere i capelli, gli indumenti e le mani a distanza dai componenti mobili. Gli abiti ampi, i gioielli e i capelli lunghi potrebbero rimanere impigliati nelle parti in movimento dell'apparecchio.

### UTILIZZO E MANUTENZIONE DEGLI APPARECCHI ELETTRICI

- Non forzare l'apparecchio. Utilizzare l'apparecchio adeguato al lavoro da effettuare. L'apparecchio offrirà migliori prestazioni e sarà più sicuro se utilizzato al regime per il quale è stato concepito.
- Non utilizzare un apparecchio elettrico se l'interruttore non ne consente l'avvio e l'arresto. Un apparecchio che non può essere acceso e spento correttamente è pericoloso e pertanto deve essere assolutamente riparato.
- Riporre gli apparecchi elettrici fuori dalla portata dei bambini. Non consentire l'utilizzo dell'apparecchio a persone che non lo conoscono o che non sono venute a conoscenza delle presenti norme



## Italiano (Traduzione dalle istruzioni originali)

di sicurezza. Gli apparecchi elettrici diventano strumenti pericolosi nelle mani di persone che non sanno utilizzarli.

- Trattare gli apparecchi con cura. Controllare l'allineamento dei componenti mobili. Verificare che non vi siano componenti rotti. Controllare il montaggio ed altri eventuali fattori importanti per il corretto funzionamento dell'apparecchio. In caso di componenti danneggiati, fare riparare l'apparecchio prima di utilizzarlo. Molti incidenti sono dovuti ad una cattiva manutenzione degli apparecchi.
- Mantenere gli apparecchi sempre puliti ed affilati. Se un utensile di taglio viene mantenuto pulito e adeguatamente affilato, le probabilità che si blocchi saranno inferiori e l'utilizzatore potrà conservare un maggiore controllo dell'apparecchio.
- Durante l'utilizzo dell'apparecchio, degli accessori, delle punte, ecc., attenersi alle presenti norme di sicurezza, tenendo conto delle particolarità dell'apparecchio, dello spazio di lavoro e delle operazioni da eseguire. Onde evitare situazioni di pericolo, utilizzare l'apparecchio elettrico solo per i lavori per cui è stato concepito.

### **NORME DI SICUREZZA SPECIFICHE PER GLI APPARECCHI A BATTERIA**

- Per ricaricare la batteria dell'apparecchio, utilizzare esclusivamente il caricabatteria raccomandato dal produttore. Un caricabatteria adatto ad un certo tipo di batteria potrebbe provocare un incendio se utilizzato con un altro tipo di batteria.
- Con un apparecchio a batteria deve essere utilizzato esclusivamente un tipo di batteria specifico. L'impiego di una batteria non conforme può provocare un incendio.
- Quando la batteria non viene utilizzata, conservarla a distanza da oggetti

metallici, come ad esempio fermagli, monete, chiavi, viti, chiodi o qualunque altro oggetto che potrebbe fare da ponte tra i due poli. Il cortocircuito dei poli della batteria può provocare ustioni o incendi.

- Evitare qualunque contatto con il liquido della batteria in caso di fuoriuscite dovute ad un utilizzo improprio. Qualora si verificasse questo tipo di situazione, risciacquare con acqua pulita la zona interessata. In caso di contatto con gli occhi, consultare un medico. Il liquido fuoriuscito dalla batteria può provocare irritazioni o ustioni.











### **MANUTENZIONE**



- Eventuali riparazioni devono essere effettuate da un tecnico qualificato, che utilizzerà solo parti di ricambio originali. In questo modo sarà possibile utilizzare l'apparecchio elettrico in totale sicurezza.

**CONSERVARE LE PRESENTI ISTRUZIONI. CONSULTARLE REGOLARMENTE ED ILLUSTRARLE A CHIUNQUE POTREBBE UTILIZZARE.**

## Italiano (Traduzione dalle istruzioni originali)

Si potranno individuare alcuni dei seguenti simboli sul prodotto. Leggere i simboli e comprendere i loro significati. Una corretta interpretazione di questi simboli vi permetterà di mettere in funzione questo prodotto in modo migliore e più sicuro.

SIMBOLO	SIGNIFICATO/SPIEGAZIONE
	Indica precauzioni sulla sicurezza dell'operatore.
	Leggere il manuale d'uso e rispettare le avvertenze e le norme di sicurezza.
	Indossare equipaggiamento e calzature anti-infortunistici.
	Oggetti scagliati dall'utensile possono rimbalzare e causare gravi lesioni alla persona o danni alla proprietà. Tenere eventuali osservatori lontani.
	Tenere eventuali osservatori, soprattutto bambini ad almeno 15 m di distanza dalla zona di lavoro.
	Non toccare le aperture di aerazione.
	Non utilizzare questo apparecchio sotto la pioggia e non lasciarlo all'esterno quando piove.
	Si potranno riportare gravi lesioni alla persona se non si tengono i capelli lontani dall'ingresso dell'aria.
	Si potranno riportare gravi lesioni alla persona se non si tengono vestiti con parti svolazzanti lontani dall'ingresso dell'aria.
	Il girante a lame rotanti può causare gravi lesioni
	Costruzione a doppio isolamento

I seguenti simboli indicano i livelli di rischio associati a questo prodotto.		
SIMBOLO	SEGNALE	SIGNIFICATO
	<b>PERICOLO:</b>	Indica una situazione pericolosa che, se non evitata attentamente, potrà causare gravi lesioni alla persona o morte.
	<b>AVVERTENZE:</b>	Indica una situazione potenzialmente pericolosa che, se non evitata attentamente, potrà causare gravi lesioni alla persona o morte.
	<b>ATTENZIONE:</b>	Indica una situazione potenzialmente pericolosa che, se non evitata attentamente, potrà causare lesioni minori o moderate alla persona.
	<b>ATTENZIONE:</b>	(Senza Simbolo di Pericolo) Indica una situazione che potrà causare danni a cose.

## Italiano (Traduzione dalle istruzioni originali)

### CARATTERISTICHE DEL PRODOTTO

Tipo	2400807
Motore	40V DC
Volume dell'aria	7.62 m <sup>3</sup> /min
Velocità dell'aria	162KM/H
Peso (batteria non inclusa)	1.9 kg
Gruppo batteria	29717/29727
Caricabatteria	2904607/2904707
Livello di pressione acustica misurato	LpA: 87.6dB(A) k: 3 dB(A)
Livello di pressione acustica garantito	LWA: 99.7dB(A) K: 3.0dB(A)
livello di vibrazioni	ah: <2.5 m/s <sup>2</sup> ; K: <1.5 m/s <sup>2</sup>

### DESCRIZIONE1.

1. Tasto di rilascio batteria
2. Leva di regolazione automatica della velocità
3. Grilletto
4. Tubo soffiatore
5. Batteria agli ioni di litio 40 V

### MONTAGGIO

#### RIMOZIONE IMBALLO

- Rimuovere attentamente il prodotto e i suoi accessori dalla scatola.
- Ispezionare il prodotto attentamente per assicurarsi che non si siano verificate rotture o danni durante il trasporto.
- Non smaltire il materiale dell'imballo fino a che il prodotto non sia stato attentamente controllato e messo correttamente in funzione.
- In caso di parti danneggiate o mancanti, chiamare il centro servizi Greenworks Tools per assistenza.

#### ⚠ AVVERTENZA

Non utilizzare il prodotto se le parti sulla lista involucro sono già state montate sul prodotto. Le parti su questa lista non sono montate sul prodotto dalla ditta produttrice e richiedono l'installazione da parte del cliente. L'utilizzo di un prodotto non correttamente montato potrà causare gravi lesioni alla persona.

### MONTAGGIO ACCESSORIO DI TRITURAZIONE (Fig.2.3.4)

#### ⚠ AVVERTENZA

Per prevenire l'avvio accidentale che potrà causare gravi lesioni alla persona, rimuovere sempre il gruppo batterie dall'utensile quando si montano delle parti.

- Allineare i solchi(6) nel tubo(4) con le alette(7) sulla sede del soffiatore. Spingere il tubo sulla sede del soffiatore fino a che le alette non rimangano bloccate nei solchi
- Girare il tubo nella direzione della freccia fino a che entrambe le linguette non siano nella posizione di blocco.
- Per montare il Tubo Anteriore (A) al Tubo Posteriore (B), allineare il foro sul tubo anteriore con la linguetta sul tubo posteriore. Una volta allineate le due parti, far scorrere il tubo anteriore sul tubo posteriore fino ad assicurare le due parti assieme.

### INSTALLAZIONE DELLA BATTERIA (Fig. 5)

- Allineare le costole sul gruppo batteria con le fessure di montaggio sulla porta della batteria del soffiatore.
- Inserire la batteria sull'apertura della batteria fino a che il tasto di rilascio batteria non scatti al suo posto.

#### ⚠ AVVERTENZA

Durante l'inserimento della batteria nel soffiatore, accertarsi che le nervature della batteria stessa si allineino correttamente rispetto alle scanalature poste all'interno dell'apparecchio e che le linguette di bloccaggio si inseriscano adeguatamente. Un cattivo inserimento della batteria potrebbe danneggiare i componenti interni.

### RIMOZIONE DELLA BATTERIA (Fig. 5)

- Premere il tasto di rilascio batteria(9) sul soffiatore.
- Afferrare saldamente il soffiatore(10) ed estrarre la batteria dal manico.

#### ⚠ AVVERTENZA

Fare sempre attenzione a piedi, bambini o animali quando si preme il tasto di rilascio batteria. Si potranno verificare gravi lesioni se il gruppo batterie non funziona correttamente. Non rimuovere MAI il gruppo batterie se ci si trova su una posizione rialzata.

## Italiano (Traduzione dalle istruzioni originali)

### ⚠ AVVERTENZA

Fare sempre attenzione, anche dopo avere acquisito dimestichezza con l'apparecchio. Non dimenticare mai che basta un secondo di distrazione per ferirsi in modo grave.

### ⚠ AVVERTENZA

Indossare sempre protezioni per gli occhi con schermi laterali contrassegnati con lo standard ANSI Z87.1, assieme a cuffie di protezione. La mancata osservanza di queste norme potrà trasformare oggetti in proiettili che potranno colpire occhi e causare altre possibili lesioni gravi.

### ⚠ AVVERTENZA

Non utilizzare accessori e altre parti non raccomandate dalla ditta produttrice di questo prodotto. L'utilizzo di accessori non raccomandati potrà causare gravi lesioni a persone. Prima di ogni utilizzo, controllare il dispositivo per individuare eventuali danni al prodotto, parti mancanti o allentate come viti, dadi, bulloni, tappi, ecc. Assicurare tutte le chiusure e i tappi e non mettere in funzione il prodotto fino a che tutte le parti mancanti o danneggiate non siano state sostituite.

### APPLICAZIONI

Il prodotto può essere utilizzato per gli scopi indicati di seguito:

- Pulire superfici dure come viali e vialetti.
- Rimuovere foglie e aghi di pino da vialetti e pedane.

### CARICARE PRIMA DELL'UTILIZZO.

### ⚠ AVVERTENZA

Rimuovere sempre il gruppo batterie dal prodotto mentre si montano parti, svolgono le dovute regolazioni, pulizie o quando il dispositivo non è in uso. Rimuovere il gruppo batterie eviterà l'avvio accidentale che potrà causare gravi lesioni alla persona.

### AVVIARE/ARRESTARE L'ASPIRATORE/ TRITURATORE (FIG. 6)

- Assicurarsi che la batteria sia installata nel soffiatore.
- Premere il grilletto per avviare il soffiatore.
- Rilasciare il grilletto per arrestarlo.

### ⚠ AVVERTENZA

Per evitare gravi lesioni personali, indossare occhiali o visiere di protezione tutte le volte che si mette in funzione questa unità. Indossare una maschera per il volto o per la polvere in luoghi polverosi.

### ⚠ AVVERTENZA

Per evitare gravi lesioni alla persona o danni all'unità, assicurarsi che il tubo dell'aspiratore o del tritratore e il sacchetto siano stati installati correttamente prima di mettere in funzione l'unità.

### LEVA DI REGOLAZIONE AUTOMATICA DELLA VELOCITA' (Vedere la Figura 6)

Questo soffiatore è dotato della funzione leva di regolazione automatica della velocità.

Leggere e comprendere la funzione della leva di regolazione automatica della velocità(2).

- Premere il grilletto(3) per avviare l'unità.
- Quando il dispositivo è acceso, tirare indietro la leva in senso orario per aumentare la velocità. Questa azione bloccherà la velocità all'impostazione desiderata.
- Per diminuire la velocità, spingere la leva in senso antiorario per diminuire la velocità all'impostazione desiderata.

**NOTA:** Se si diminuisce la velocità completamente, l'unità si spegnerà e si dovrà ripetere la prima fase di cui sopra.

### METTERE IN FUNZIONE IL SOFFIATORE

- Per evitare di spargere detriti, soffiare attorno alle estremità esterne di una pila di detriti. Non soffiare mai direttamente nel centro di una pila di detriti.
- Per ridurre i livelli sonori, limitare il numero di accessori utilizzati allo stesso tempo.
- Utilizzare rastrelli e scope per liberare i detriti prima di soffiare i detriti. In caso di polvere, inumidire leggermente le superfici se vi è dell'acqua disponibile.
- Conservare l'acqua utilizzando soffiatori invece di pompe per acqua per lavori di manutenzione prati e aree verdi, comprese zone come canali, divisori, patio, griglie, porticati, e giardini.
- Fare sempre attenzione a bambini, animali, finestre aperte o automobili e soffiare via i detriti in maniera sicura.
- Dopo aver utilizzato soffiatori ed altri utensili, rassettare. Smaltire i detriti correttamente.

## Italiano (Traduzione dalle istruzioni originali)

### MANUTENZIONE

#### ⚠ AVVERTENZA

Per evitare lesioni alla persona e rischio di incendi o scosse elettriche, rimuovere il gruppo batterie prima di regolare, controllare o pulire il soffiatore.

### CLEANING THE COLLECTION BAG

#### Rimuovere il gruppo batterie.

- Rimuovere polvere e detriti con una spazzola o soffiarle via dalle ventole dell'aria utilizzando aria compressa o un aspirapolvere. Eliminare eventuali ostruzioni, segatura o schegge di legno dalle ventole dell'aria. Non spruzzare, lavare o immergere le ventole dell'aria in acqua.
- Pulire la sede e i componenti in plastica utilizzando un panno soffice e umido. Non utilizzare solventi o detergenti aggressivi sulla sede in plastica o sui componenti in plastica. Alcuni detergenti possono causare danni che potranno causare scosse elettriche.

### GRUPPO BATTERIE

- Riporre il gruppo batterie caricato.
- Quando la luce di carica diventa verde, rimuovere la batteria dal caricatore e scollegare il caricatore dalla presa.
- Ricaricare il gruppo batterie quando si perde la carica. Non lasciare mai che il gruppo batterie si scarichi completamente.
- Dopo aver svolto le operazioni di ricarica, il gruppo batterie potrà essere riposto nel caricatore purché il caricatore non sia collegato alla presa.

#### ⚠ AVVERTENZA

In caso di sostituzione, utilizzare solo parti di ricambio originali. L'impiego di altri componenti potrebbe rappresentare un pericolo o danneggiare l'apparecchio.

Non utilizzare solventi per pulire le parti in plastica. La maggior parte dei materiali plastici rischia di essere danneggiata dall'uso dei solventi disponibili in commercio. Utilizzare un panno pulito per rimuovere lo sporco, la polvere, l'olio, il grasso, ecc.

#### ⚠ AVVERTENZA

Gli elementi in plastica non devono mai entrare a contatto con liquido dei freni, benzina, prodotti a base di petrolio, oli penetranti, ecc. Tali prodotti chimici contengono sostanze che possono danneggiare, indebolire o distruggere la plastica.

#### ⚠ AVVERTENZA

Onde evitare i rischi di gravi lesioni, rimuovere sempre la batteria dall'apparecchio quando lo si pulisce o si esegue un qualsiasi intervento di manutenzione.

### RIPONIMENTO DEL SOFFIATORE

Prima di riporre il soffiatore, pulirlo con cura. Riporre il soffiatore in un luogo asciutto, ben aerato, lontano dalla portata dei bambini. Non riporlo in prossimità di agenti corrosivi quali i prodotti chimici da giardinaggio o i sali per sciogliere la neve.

- Riporre e ricaricare la batteria in un luogo fresco. Le temperature inferiori o superiori ad una temperatura ambiente normale riducono la durata della batteria.
- Quando si accende una luce verde fissa sul caricatore, rimuovere la batteria dal caricatore e scollegare il dispositivo dalla presa.
- Non riporre il gruppo batterie sull'utensile.
- Non riporre mai una batteria scarica. Dopo l'uso dell'apparecchio, attendere che la batteria si raffreddi e ricaricarla immediatamente.
- Tutte le batterie, nel tempo, perdono la loro capacità di carica. Più la temperatura è elevata, più la batteria perde la sua capacità di carica. Nel caso in cui l'apparecchio non venga utilizzato per un periodo prolungato, procedere alla ricarica della batteria tutti i mesi o ogni due mesi. Questa operazione ha per effetto di prolungare la durata della batteria.

### SMALTIMENTO

Non gettare gli apparecchi elettrici tra i rifiuti domestici. Provvedere invece a riciclarli portandoli in appositi centri di riciclaggio. Contattare le autorità competenti o il proprio rivenditore per conoscere la procedura di riciclaggio



La raccolta separata dei prodotti usati e degli involucri permette di riciclare e riutilizzare materiali. Il riutilizzo di materiali riciclati aiuta prevenire l'inquinamento ambientale e riduce la necessità di materiali grezzi.



Alla fine della loro durata, smaltire le batterie rispettando l'ambiente. La batteria contiene materiali pericolosi per le persone e l'ambiente. Deve essere rimossa e smaltita separatamente presso un riciclatore autorizzato che accetti batterie agli ioni di litio.



## Italiano (Traduzione dalle istruzioni originali)

### RISOLUZIONE DEI PROBLEMI

PROBLEMA	PROBABILE CAUSA	SOLUZIONE
L'unità non si avvia.	1. Il gruppo batterie non è assicurato.	1. Accertarsi che la batteria sia assicurata nel soffiatore. Far riferimento alla sezione di installazione batteria nel presente manuale.
	2. La batteria non è carica.	2. Caricare il gruppo batterie seguendo le istruzioni incluse con il proprio utensile.
	3. Interruttore alimentazione difettoso.	3. Chiamare il numero +004922129242919 per mettersi in contatto con il servizio di assistenza tecnica.
L'unità si avvia, ma l'aria non scorre attraverso il tubo.	Tubo bloccato.	Controllare la ventola di entrata e il tubo del soffiatore per eventuali blocchi nel flusso dell'aria. In caso di blocco, rimuoverlo.
La leva di regolazione automatica della velocità non funziona	La vite è allentata.	Serrare la vite con un giravite phillips.

## Français (Traduction à partir du mode d'emploi d'origine)

Votre souffleur a été conçu et fabriqué selon les hauts standards de Greenworks tools en matière de fiabilité, de facilité d'utilisation et de sécurité. Si vous en prenez soin, vous pourrez l'utiliser sans problème durant des années. Pour l'emploi seulement avec l'outil. Cet appareil peut être utilisé par des enfants âgés de plus de 8 ans et par des personnes ayant des capacités physiques, sensorielles ou mentales limitées ou sans expérience et connaissance, à condition qu'elles soient surveillées ou informées sur la manière dont utiliser la machine en toute sécurité et qu'elles comprennent les dangers encourus. Cet appareil n'est pas un jouet. Le nettoyage et l'entretien ne doivent pas être effectués par les enfants sans surveillance.

### CONSIGNES DE SÉCURITÉ

#### ⚠ AVERTISSEMENT

Lors de l'utilisation d'outils électriques sans fil, il est indispensable de suivre les consignes de sécurité de base pour réduire les risques d'incendie, de blessures corporelles et de fuites de liquide de batterie.

- Ne touchez pas à la soufflerie lorsque vous utilisez cet appareil.
- Veillez à maintenir les poignées de l'appareil propres et sèches.

### ENTRAÎNEMENT

- Lisez attentivement le mode d'emploi. Familiarisez-vous avec les commandes de l'appareil ainsi qu'avec son fonctionnement.
- Ne laissez jamais les enfants se servir de l'appareil
- Ne laissez jamais des personnes non familiarisées avec ce mode d'emploi utiliser l'appareil. Les réglementations locales sont susceptibles d'imposer un âge minimum à l'utilisateur.
- N'utilisez jamais l'appareil si des personnes (en particulier des enfants) ou des animaux se trouvent à proximité.
- L'opérateur ou l'utilisateur est responsable des accidents et des risques encourus par les autres personnes et leurs biens.

### PRÉPARATION

- Lorsque vous utilisez l'appareil, portez toujours des chaussures adéquates ainsi que des pantalons longs.
- Ne portez pas de vêtements amples ou de bijoux qui pourraient être attirés vers l'entrée d'air. Eloignez les cheveux longs de l'entrée d'air.
- Ayez la protection auditive et les lunettes protectrices. Les portez à tout moment en exploitant la machine.
- Il est recommandé de porter un masque antipoussières pour éviter toute irritation due aux poussières.
- Exploitez la machine dans une position conseillée et seulement sur une surface plane et dure.
- N'exploitez pas la machine sur une surface pavée ou en gravier où le matériel expulsé peut entraîner des blessures.
- Avant d'usage, toujours contrôlez visuellement pour assurer que les moyens de déchetage, boulons des moyens de déchetage et autres agrafes sont bien placés, le boîtier est intact et que les carters de protection et les écrans sont en place. Remplacez les composants usés ou endommagés dans les ensembles pour maintenir l'équilibre. Remplacez les étiquettes endommagées ou non-lisibles.

### UTILISATION

- N'utilisez l'appareil qu'en plein jour ou sous des conditions d'éclairage correctes.
- Ne travaillez pas en extension et gardez un bon équilibre en permanence.
- Gardez un bon appui dans les pentes.
- Marchez, ne courez jamais.
- Gardez toutes les entrées d'air de refroidissement exemptes de débris.
- Ne soufflez jamais les débris en direction d'autres personnes.
- Avant de démarrer la machine, s'assurez que la chambre d'alimentation est vide.
- Gardez votre visage et corps éloignés de l'ouverture d'alimentation.

## Français (Traduction à partir du mode d'emploi d'origine)

- Ne permettez pas les mains ou toute autre partie du corps ou vêtement dans la chambre d'alimentation, chute de décharge ou à proximité de toute pièce mobile.
- Pendant l'alimentation du matériel dans la machine soyez extrêmement prudent et assurez que les pièces en métal, roche, bouteilles, cannettes ou autres objets étrangers ne sont pas inclus.
- Si le mécanisme de coupe heurte tout objet étranger ou si la machine commence faire le bruit ou vibration inhabituelle, coupez l'alimentation d'électricité immédiatement et laissez la machine arrêter et prenez les mesures suivants avant de redémarrage et d'exploitation de machine : i) contrôlez pour les dégâts ; ii) remplacez ou réparez toute pièce endommagée ; iii) recherchez et serrez toutes les pièces détachées.
- Ne laissez pas les matériaux traités s'accumuler dans la zone de déchargement ; ceci peut empêcher la décharge correcte et peut provoquer un rebond des matériaux par l'ouverture d'admission.
- Si la machine se bouche, coupez l'alimentation d'électricité et débranchez la machine de l'alimentation électrique avant d'enlever les débris.
- Ne jamais opérer la machine avec les gardes ou écrans de protection défectueux, ou sans les dispositifs de sécurité, par exemple un récipient de débris en place.

NOTE : Si un récipient de débris n'est pas employé, on peut supprimer le texte de l'exemple.

- Gardez l'alimentation d'électricité libre de débris et autres entassements à prévenir tout dégât à l'alimentation d'électricité ou l'incendie éventuelle.
- Ne transportez pas cette machine lorsqu'elle est sous tension.
- Ne jamais pencher la machine lorsqu'elle est sous tension.
- N'opérez pas la machine lorsque vous êtes pieds-nus ou portez des sandales ouvertes. Évitez de porter les vêtements lâches ou qui ont les cordons ou attaches suspendus.

- Tenez-vous toujours à l'écart de la zone de décharge en exploitant cette machine.
- Arrêter la machine et enlevez le bloc pile. Assurez-vous que toutes les pièces mobiles sont arrêtées complètement
  - lorsque vous quittez la machine,
  - avant de nettoyer les blocages ou de débloquer la chute,
  - avant de contrôler, nettoyer ou opérer sur la machine

### ENTRETIEN ET STOCKAGE

- Gardez tous les écrous, boulons et vis bien serrés pour assurer un fonctionnement sûr à l'appareil.
- Remplacez les éléments usés ou endommagés.
- N'utilisez que des accessoires et pièces détachées d'origine.
- Ne rangez l'appareil que dans un endroit sec.
- Quand la machine est arrêtée pour l'entretien, examen ou stockage ou pour changer un accessoire, coupez l'alimentation d'électricité, débranchez la machine de l'alimentation et assurez-vous que toutes les pièces mobiles sont arrêtées complètement. Permettez la machine de se refroidir avant d'entreprendre tout examen, rajustement, etc. Entretenez la machine soigneusement et la gardez propre.
- Laissez toujours la machine refroidir avant de la remiser.
- Pendant l'entretien des moyens de déchiquetage, soyez conscients que même si l'alimentation d'électricité est coupée à raison du trait d'enclenchement de la garde, les moyens de déchiquetage peuvent toujours être mobiles.
- Ne jamais tenter de contourner le trait d'enclenchement de la garde.

**▲ AVERTISSEMENT**



## Français (Traduction à partir du mode d'emploi d'origine)

En cas de remplacement, n'utilisez que des pièces de rechange d'origine. Le non-respect de cette consigne pourrait nuire au bon fonctionnement de l'appareil et provoquer des blessures. En outre, cela rendrait votre garantie nulle et caduque.

Le terme "outil électrique" utilisé dans les consignes de sécurité ci-après désigne aussi bien les outils électriques qui se branchent au secteur que les outils électriques sans fil.

### ENVIRONNEMENT DE TRAVAIL

- Veillez à maintenir votre espace de travail propre et bien éclairé. Les espaces encombrés et sombres sont propices aux accidents.
- N'utilisez pas d'outils électriques dans un environnement explosif, par exemple à proximité de liquides, gaz ou poussière inflammables. Les étincelles provenant des outils électriques peuvent mettre le feu ou les faire exploser.
- Maintenez enfants, visiteurs et animaux domestiques à l'écart lorsque vous utilisez un outil électrique. Ils pourraient vous distraire et vous faire perdre le contrôle de l'outil.

### SÉCURITÉ ÉLECTRIQUE

- Evitez tout contact du corps avec des surfaces reliées à la terre, telles que tuyaux, radiateurs, cuisinières et réfrigérateurs. Le risque de décharge électrique est accru si votre corps est électriquement relié à la terre.
- N'exposez pas les outils électriques à la pluie ou à des conditions humides. La pénétration d'eau dans un outil électrique augmente le risque de décharge électrique.

### SÉCURITÉ PERSONNELLE

- Restez vigilant. Regardez bien ce que vous faites et faites preuve de bon sens lorsque vous utilisez un outil électrique. N'utilisez pas votre outil électrique lorsque vous êtes fatigué, si vous êtes sous l'emprise de l'alcool ou de drogues, ou si vous prenez des médicaments. N'oubliez jamais qu'il suffit d'une seconde d'inattention pour vous blesser gravement.

- Portez un équipement de protection. Protégez toujours vos yeux. Selon les conditions, portez également un masque anti-poussière, des chaussures antidérapantes, un casque ou des protections auditives pour éviter les risques de blessures corporelles graves.
- Evitez tout démarrage involontaire. Assurez-vous que l'interrupteur est sur "arrêt" avant de brancher votre outil à une prise et/ou d'insérer la batterie, de même que lorsque vous prenez ou transportez l'outil. Pour éviter les risques d'accidents, ne déplacez pas votre outil en ayant le doigt sur la gâchette et ne le branchez pas si l'interrupteur est sur "marche".
- Retirez les clés de serrage avant de mettre votre outil en marche. Une clé de serrage restée attachée à un élément mobile de l'outil peut provoquer des blessures corporelles graves.
- Ne tendez pas le bras trop loin. Prenez bien appui sur vos jambes. Une position de travail stable permet de mieux contrôler son outil en cas d'événement fortuit.
- Portez des vêtements adéquats. Ne portez pas de vêtements amples ou de bijoux. Veillez à maintenir vos cheveux, vos vêtements et vos mains éloignés des pièces mobiles. Les vêtements amples, les bijoux et les cheveux longs peuvent se prendre dans les éléments en mouvement.

### UTILISATION ET ENTRETIEN DES OUTILS ÉLECTRIQUES

- Ne forcez pas l'outil. Utilisez l'outil adapté au travail que vous voulez effectuer. Votre outil électrique sera plus efficace et plus sûr si vous l'utilisez au régime pour lequel il a été conçu.
- N'utilisez pas un outil électrique si l'interrupteur ne permet pas de le mettre en marche et de l'arrêter. Un outil qui ne peut pas être allumé et éteint correctement est dangereux et doit impérativement être réparé.

## Français (Traduction à partir du mode d'emploi d'origine)

- Rangez vos outils électriques hors de portée des enfants. Ne laissez pas des personnes ne connaissant pas l'outil ou n'ayant pas pris connaissance des consignes de sécurité utiliser l'outil. Les outils électriques sont dangereux entre les mains de personnes inexpérimentées.
- Entretenez vos outils avec soin. Contrôlez l'alignement des pièces mobiles. Vérifiez qu'aucune pièce n'est cassée. Contrôlez le montage et tout autre élément pouvant affecter le fonctionnement de l'outil. Si des pièces sont endommagées, faites réparer votre outil avant de l'utiliser. De nombreux accidents sont dus au mauvais entretien des outils.
- Veillez à maintenir vos outils propres et aiguisés. Un outil de coupe bien aiguisé et propre risquera moins de bloquer et vous pourrez mieux en garder le contrôle.
- Respectez les présentes consignes de sécurité lorsque vous utilisez votre outil, les accessoires, les embouts, etc. et tenez compte des spécificités de votre outil, de votre espace de travail et du travail à effectuer. Pour éviter les situations dangereuses, n'utilisez votre outil électrique que pour les travaux pour lesquels il a été conçu.

### CONSIGNES DE SÉCURITÉ SPÉCIFIQUES AUX OUTILS SANS FIL

- Ne rechargez la batterie de votre outil qu'avec le chargeur indiqué par le fabricant. Un chargeur adapté à un certain type de batterie peut déclencher un incendie s'il est utilisé avec un autre type de batterie.
- Seul un type de batterie spécifique doit être utilisé avec un outil sans fil. L'utilisation de toute autre batterie peut provoquer un incendie.
- Lorsque la batterie n'est pas utilisée, maintenez-la éloignée d'objets métalliques tels que des trombones, pièces de monnaie, clés, vis, clous ou tout autre objet susceptible de connecter les contacts entre eux. Le court-circuitage des contacts de la batterie peut provoquer

des brûlures ou des incendies.

- Évitez tout contact avec le liquide de batterie en cas de fuite de la batterie due à une utilisation abusive. Si cela se produit, rincez la zone touchée à l'eau claire. Si vos yeux sont atteints, consultez également un médecin. Le liquide projeté d'une batterie peut provoquer des irritations ou des brûlures.

### ENTRETIEN



- Les réparations doivent être effectuées par un technicien qualifié et avec des pièces de rechange d'origine uniquement. Vous pourrez ainsi utiliser votre outil électrique en toute sécurité.

**CONSERVEZ CES CONSIGNES. CONSULTEZ-LES RÉGULIÈREMENT ET EXPLIQUEZ-LES À TOUTE PERSONNE SUSCEPTIBLE D'UTILISER CET OUTIL. SI VOUS PRÊTEZ CET OUTIL, PRÊTEZ ÉGALEMENT CE MANUEL D'UTILISATION.**

## Français (Traduction à partir du mode d'emploi d'origine)

Certains des symboles ci-après sont susceptibles de figurer sur cet appareil. Etudiez-les et apprenez leur signification. Une interprétation correcte de ces symboles vous permettra d'utiliser votre appareil dans de meilleures conditions de sécurité et de manière plus adéquate.

SYM-BOLE	DÉSIGNATION/EXPLICATION
	Précautions impliquant votre sécurité.
	Lisez le manuel d'utilisation et respectez les avertissements et les consignes de sécurité.
	Portez des vêtements et bottes de protection.
	Les objets projetés peuvent faire ricochet et provoquer de graves blessures ou des dommages matériels. Maintenir les spectateurs à l'écart.
	Gardez tout visiteur (en particulier les enfants et les animaux) à une distance d'au moins 15m de la zone de travail.
	Ne touchez pas les fentes d'aération.
	N'utilisez pas cet outil sous la pluie et ne le laissez pas à l'extérieur quand il pleut.
	Echec d'écarter les cheveux longs de l'entrée d'air qui peut entraîner des blessures.
	Echec de garder les vêtements lâches à l'écart de l'entrée d'air qui peut entraîner des blessures.
	Aubes rotatives de ventilateur peut entraîner des blessures sévères.
	Construction à double isolation

Les signaux et mots suivants sont destinés à indiquer le niveau de risque associé à cette machine.		
SYM-BOLE	SIGNAL	SIGNIFICATION
	<b>DANGER:</b>	Imminence d'un danger qui, si l'on n'y prend garde, peut entraîner la mort ou de graves blessures.
	<b>AVERTISSEMENT:</b>	Situation potentiellement dangereuse qui, si l'on n'y prend garde, peut entraîner la mort ou des blessures graves.
	<b>ATTENTION:</b>	Situation potentiellement dangereuse qui, si l'on n'y prend garde, peut entraîner des blessures moyennes ou légères.
	<b>ATTENTION:</b>	(Sans symbole d'alerte de sécurité) Indique une situation pouvant entraîner des dommages matériels.

# Français (Traduction à partir du mode d'emploi d'origine)

## CARACTÉRISTIQUES PRODUIT

Type	2400807
Moteur	40V DC
Volume d'air	7.62m <sup>3</sup> /min
Vitesse de l'air	162KM/H
Poids (batterie non compris)	1.9 kg
Pack batterie	29717/29727
Chargeur	2904607/2904707
Niveau de pression sonore mesuré	LpA: 87.6 dB(A) k: 3 dB(A)
Niveau de puissance mesuré	LWA: 99.7dB(A) K: 3.0dB(A)
Vibration	ah: <2.5 m/s <sup>2</sup> ; K: <1.5 m/s <sup>2</sup>

## DESCRIPTION (FIG. 1)

1. Ejecteur de batterie
2. Levier de contrôle de la vitesse
3. Gâchette
4. Tube de souffleur
5. Batterie Lithium-Ion 40V

## ASSEMBLEERÉ

### DÉBALLAGE

- Sortez délicatement le produit ainsi que tous ses accessoires de la boîte.
- Vérifiez le produit avec soin afin de vous assurer qu'il n'a pas été cassé ou endommagé durant le transport.
- Ne jetez pas les emballages avant d'avoir vérifié et utilisé avec succès le produit.
- Si une pièce quelconque est manquante ou abîmée, veuillez appeler votre service clientèle Greenworks Tools pour obtenir de l'aide.

### ⚠ AVERTISSEMENT

Ne jamais opérer ce produit si tout élément figurant sur le bordereau d'expédition est déjà assemblé sur votre produit quand vous le désexpédez. Le fabricant n'assemble pas les éléments de cette liste dans le produit mais sont requis pour l'installation par le client. L'emploi d'un produit qui n'est pas bien assemblé peut entraîner des blessures graves.

## MONTAGE EN TANT QUE BROYEUR (Fig. 2.3.4)

### ⚠ AVERTISSEMENT

A empêcher un démarrage accidentel qui peut entraîner des blessures graves, enlevez toujours le bloc de piles de l'outil pour assembler les éléments.

- Alignez une des rainures(6) dans le tube(4) avec les languettes(7) du boîtier de ventilateur. Poussez le tube sur le boîtier du ventilateur jusqu'à ce que la languette enclenche les rainures.
- Tournez le tube dans la direction de flèche jusqu'à ce que les deux des languettes glissent dans les positions de verrouillage(8).
- Pour installer le tube avant (A) sur le tube arrière (B), alignez les orifices situés sur le tube avant avec les loquets du tube arrière. Une fois les tubes alignés, faites glisser le tube avant dans le tube arrière jusqu'à ce que le tube soit fixé.

## INSTALLATION DE LA BATTERIE(Fig. 5)

- Alignez les baleines d' bloc de piles avec les rainures de montage dans l'orifice batterie du souffleur.
- Insérez la batterie dans l'ouverture de batterie jusqu'à ce que le déclencheur de batterie se verrouille en place.

### ⚠ MISE EN GARDE

Lorsque vous insérez la batterie dans votre souffleur, assurez-vous que les nervures de la batterie s'alignent correctement avec les rainures situées à l'intérieur de l'outil et que les languettes de verrouillage s'enclenchent bien. Une mauvaise insertion de la batterie pourrait endommager les composants internes.

## RETRAIT DE LA BATTERIE (Fig. 5)

- Appuyez sur le déclencheur de batterie(9) sur le souffleur. Ceci entraînera la batterie sort légèrement de l'outil.
- Saisissez le souffleur fermement et tirez la batterie hors de la poignée(10).

### ⚠ AVERTISSEMENT

En appuyant le déclencheur de batterie, toujours prenez soins de vos pieds, enfants ou animaux domestiques qui vous entourent. De sérieuses blessures pourraient en résulter si le bloc de piles tombe. NE JAMAIS enlever le bloc de piles dans un endroit élevé.

## Français (Traduction à partir du mode d'emploi d'origine)

### ⚠ AVERTISSEMENT

Ne relâchez pas votre vigilance une fois familiarisé avec votre appareil. N'oubliez jamais qu'il suffit d'une seconde d'inattention pour vous blesser gravement.

### ⚠ AVERTISSEMENT

Portez toujours des lunettes de protection munies d'écrans latéraux et conformes à la norme ANSI Z87.1 ainsi qu'une protection auditive. Ne pas porter de protection peut entraîner des projections d'objets vers les yeux ainsi que d'autres types de blessures.

### ⚠ AVERTISSEMENT

N'utilisez jamais de pièces ou d'accessoires non recommandés par le fabricant de ce produit. L'utilisation de pièces ou d'accessoires non recommandés par le fabricant peut entraîner de graves blessures corporelles. Avant chaque utilisation, inspectez le produit afin de déceler tout dommage, absence ou desserrage de pièces comme des vis, écrous, boulons, capuchons, etc. Serrez fermement les fixations et les capuchons, n'utilisez pas ce produit avant le remplacement des pièces manquantes ou endommagées.

### APPLICATIONS

Vous pouvez utiliser l'appareil aux fins spécifiées ci-dessous :

- Nettoyer des surfaces rigides telles que les allées et les chemins.
- Nettoyer les feuilles et les aiguilles de pin présentes sur les terrasses et des allées.

### CHARGEZ LA BATTERIE AVANT TOUTE UTILISATION.

### ⚠ AVERTISSEMENT

Retirez toujours la batterie du produit avant tout assemblage de pièces, réglages, nettoyage ou période de non utilisation. Retirer la batterie permet de prévenir tout démarrage accidentel de l'outil pouvant causer de graves blessures corporelles.

### MISE EN MARCHÉ/ARRÊT DU SOUFFLEUR/BROYEUR (FIG. 6)

- Vérifiez que la batterie est installée dans le souffleur.
- Appuyez plusieurs fois sur la gâchette pour démarrer le souffleur.
- Relâchez la gâchette pour arrêter l'outil.

### ⚠ AVERTISSEMENT

Pour éviter de vous blesser gravement, portez des lunettes de sécurité en tout temps lorsque vous utilisez cette souffleuse. Portez un écran facial ou un masque antipoussière dans les endroits poussiéreux.

### ⚠ AVERTISSEMENT

Pour éviter de vous blesser gravement ou d'endommager l'appareil, assurez-vous que les tubes de soufflage ou d'aspiration et le sac sont bien en place avant de démarrer l'appareil.

### LEVIER DE CONTRÔLE DE LA VITESSE

(voir la figure 6)

Cette souffleuse est équipée d'une fonction de réglage de la vitesse. Lisez et comprenez le fonctionnement du levier de contrôle de la vitesse(2).

- Appuyez plusieurs fois sur la gâchette(3) pour démarrer la souffleuse.
- Une fois l'unité en marche, tournez le levier dans le sens horaire pour augmenter la vitesse. Cela permet de verrouiller la vitesse sur la position désirée.
- Pour diminuer la vitesse, tournez le levier dans le sens horaire pour diminuer la vitesse.

**REMARQUE :** si vous diminuez entièrement la vitesse, l'unité s'éteindra et vous devrez recommencer la procédure à l'étape 1.

### MODE OPÉRATOIRE DE LA SOUFFLERIE

- Pour éviter d'éparpiller les débris, soufflez autour des bords d'un tas de débris. Ne soufflez jamais directement vers le centre d'un tas de débris.
- Pour réduire le niveau de bruit, limitez le nombre d'équipements en cours d'utilisation.
- Utilisez un râteau et un balai pour détacher les débris avant le soufflage. En présence de poussière, humidifiez légèrement les surfaces lorsque de l'eau est disponible.
- Conservez l'eau en utilisant de puissantes souffleuses au lieu de tuyaux lors de travaux dans le jardin, cela inclut des zones comme les gouttières, les grillages, les terrasses, les grilles, les vérandas et les jardins.
- Faites particulièrement attention aux enfants, animaux de compagnie, aux fenêtres ouvertes et aux voitures, soufflez les débris dans une direction ne présentant aucun danger.
- Nettoyez le souffleur ou tout autre équipement après utilisation. Éliminez les débris en respectant les réglementations locales.

## Français (Traduction à partir du mode d'emploi d'origine)

### ENTRETIEN

#### ⚠ AVERTISSEMENT

Pour prévenir toute blessure corporelle, risque d'incendie ou électrocution, retirez la batterie avant tout réglage, vérification ou nettoyage de l'outil.

### NETTOYAGE DU SAC COLLECTEUR

Enlevez le bloc de piles.

- Brossez ou soufflez la poussière et les débris hors des bouches d'aération en employant l'air comprimé ou un aspirateur. Gardez les bouches d'aération libre des obstructions, sciure de bois et copeaux de bois. Ne vaporisez, nettoyez ou plongez pas les bouches d'aération dans l'eau.
- Essuyez le boîtier et les composants en plastique par l'emploi d'un chiffon doux et humide. N'utilisez pas de solvants ou de détergents forts sur le boîtier en plastique ou les composants en plastique. Certains produits ménagers peuvent entraîner des dégâts et peuvent présenter des risques d'électrocution.

### BLOC-BATTERIE

- Rangez le bloc-batterie une fois celui-ci entièrement chargé.
- Une fois le témoin de charge allumé en vert, retirez la batterie du chargeur et déconnectez le chargeur de la prise de courant.
- Rechargez le bloc-batterie lorsque vous remarquez une baisse de puissance. Il est également déconseillé de laisser la batterie se décharger complètement.
- Une fois la charge terminée, le bloc-batterie peut être rangé sur son chargeur, du moment que celui-ci n'est pas raccordé à une prise de courant.

#### ⚠ AVERTISSEMENT

Seules des pièces de rechange d'origine doivent être utilisées en cas de remplacement. L'utilisation de toute autre pièce peut présenter des dangers ou endommager le produit.

N'utilisez pas de solvants pour nettoyer les pièces en plastique. La plupart des plastiques sont susceptibles d'être endommagés par les solvants disponibles dans le commerce. Utilisez un chiffon propre pour nettoyer les impuretés, la poussière, l'huile, la graisse, etc.

#### ⚠ AVERTISSEMENT

Ne laissez jamais du liquide de frein, de l'essence, des produits à base de pétrole, des huiles pénétrantes, etc entrer en contact avec les éléments en plastique. Ces produits chimiques contiennent des substances qui peuvent endommager, détériorer ou détruire le plastique.

#### ⚠ AVERTISSEMENT

N'essayez pas de modifier votre outil ou d'ajouter des accessoires dont l'utilisation n'est pas recommandée. De telles transformations ou modifications relèvent de l'utilisation abusive et risquent de créer des situations dangereuses pouvant entraîner des blessures corporelles graves.

### RANGEMENT DU SOUFFLEUR

Nettoyez soigneusement votre souffleur avant de le ranger. Rangez votre souffleur dans un endroit sec, bien aéré et hors de portée des enfants. Ne le rangez pas à proximité d'agents corrosifs tels que des produits chimiques de jardinage ou des sels de dégel.

- Rangez et rechargez la batterie dans un endroit frais. Les températures inférieures ou supérieures à une température ambiante normale réduisent la durée de vie d'une batterie.
- Une fois la lumière sur le chargeur devient vert continu, enlevez la batterie du chargeur et coupez le chargeur de la prise.
- Ne rangez pas le bloc de piles sur l'outil.
- Ne rangez jamais une batterie déchargée. Après utilisation de l'outil, attendez que la batterie refroidisse et rechargez-la immédiatement.
- Toutes les batteries perdent de leur capacité de charge avec le temps. Plus la température est élevée, plus vite la batterie perd de sa capacité de charge. Si vous n'utilisez pas votre outil pendant des périodes prolongées, rechargez la batterie tous les mois ou tous les deux.

### MISE AU REBUT

Ne jetez pas les appareils électriques avec les ordures ménagères. Faites-les recycler dans des centres de recyclage. Contactez les autorités ou votre revendeur pour connaître la procédure de recyclage adéquate.



La collecte séparée des produits usés et le conditionnement permettent les matériaux à recycler et réutiliser. Réutilisation des matériaux recyclés aide prévenir la pollution environnementale et réduire la demande pour les matériaux premiers.

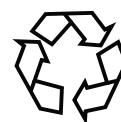

Au bout de leur vie utile, il faut mettre les batteries au rebut avec diligence pour notre environnement. La batterie contient le matériel qui est dangereux à vous et l'environnement. Il doit être écarté et mettre au rebut séparément par une facilité qui accepte les batteries lithium-ion.



## Français (Traduction à partir du mode d'emploi d'origine)

### DÉPANNAGE

PROBLÈME	CAUSE POSSIBLE	SOLUTION
L'unité ne démarre pas.	1. La batterie n'est pas bien en place.	1. Assurez que la batterie est bien sécurisée dans le souffleur. Voir le chapitre de l'Installation de Batterie dans ce manuel.
	2. La batterie est déchargée.	2. Chargez le pack batterie en respectant les instructions fournies avec votre modèle.
	3. Prise d'alimentation défectueuse.	3. Appelez-nous au +004922129242919 pour toute assistance technique.
L'unité démarre, mais l'air n'écoule pas à travers du tube.	Tube bouché.	Inspectez la prise d'air et le tube de la souffeuse pour déceler toute obstruction du flux d'air. Retirez toute obstruction présente.
Le levier de vitesses ne fonctionne pas.	La vis est desserrée.	Serrez le vis à l'aide d'un tournevis cruciforme.

## Portugues (Tradução das instruções originais)

O seu aparelho foi concebido e fabricado de acordo com os altos padrões da Greenworks no que se refere a fiabilidade, facilidade de funcionamento e segurança do operador. Quando devidamente cuidado irá proporcionar-lhe anos de desempenho sem problemas.

Para usar apenas com ferramenta.

Este aparelho pode ser utilizado por crianças de 8 anos ou mais e por pessoas com incapacidade física, sensorial ou mental ou falta de experiência e conhecimento, caso tenham sido supervisionadas ou instruídas sobre o uso do aparelho de forma segura e compreendam os riscos envolvidos. As crianças não devem brincar com o aparelho. A limpeza e manutenção pelo utilizador não deve ser feita por crianças sem.

### AVISOS DE SEGURANÇA GERAL

#### ▲ AVISO

Ao usar as ferramentas com a bateria a funcionar, deve seguir sempre as precauções básicas de segurança para reduzir o risco de incêndio, fugas da bateria e danos corporais, incluindo as seguintes.

- Não toque na ventoinha com a unidade em funcionamento.
- Mantenha as pegas secas e limpas.

### FORMAÇÃO

- Leia as instruções cuidadosamente e esteja familiarizado com os controlos e a utilização adequada do aparelho.
- Nunca deixe que as crianças utilizem este aparelho.
- Nunca permita que pessoas não familiarizadas com estas instruções utilizem o aparelho. Os regulamentos locais podem limitar a idade dos operadores.
- Nunca ponha o aparelho a funcionar quando pessoas, especialmente crianças ou animais de estimação estão por perto.
- O operador ou o utilizador é responsável por acidentes ou riscos que ocorram a outras pessoas ou à sua propriedade.

### PREPARAÇÃO

- Durante o funcionamento do aparelho, use sempre calçado forte e calças longas.
- Não use roupa larga nem joias que possam ficar presas na entrada de ar. Mantenha o cabelo comprido afastado das entradas de ar.
- Utilize proteção para os ouvidos e óculos de segurança. Use-os em todos os momentos que opera a máquina.
- É recomendado usar uma máscara facial para evitar a irritação do pó.
- Opere a máquina numa posição recomendada e apenas sobre uma superfície firme e nivelada.
- Não opere máquina numa superfície pavimentada ou com gravilha onde o material ejetado poderia causar lesões.
- Antes de usar a ferramenta, realize sempre uma inspeção visual para verificar se os meios de trituração, os respetivos parafusos e outros dispositivos de fixação estão seguros, se a estrutura não tem danos e se as proteções e redes estão instaladas. Substitua componentes desgastados em conjunto de modo a preservar o equilíbrio. Substitua as etiquetas danificadas ou ilegíveis.

### FUNCIONAMENTO

- Pôr o aparelho a funcionar apenas com a luz do dia ou com boa luz artificial.
- Não se estique para alcançar objectos e mantenha o equilíbrio em todas as ocasiões.
- Tenha sempre certeza onde põe os pés em degraus.
- Ande e nunca corra.
- Mantenha as entradas de ar para arrefecimento sem obstruções.
- Nunca ventile os detritos na direcção de outras pessoas.
- Antes de iniciar a máquina, certifique-se que a câmara de alimentação está vazia.
- Mantenha o seu rosto e corpo afastados da abertura de admissão de alimentação.



## Portugues (Tradução das instruções originais)

- Não deixe que as mãos ou qualquer outra parte do corpo ou da roupa dentro da câmara de alimentação, da descarga ou de qualquer outra peça móvel.
- Tenha muito cuidado ao introduzir material na ferramenta para não incluir peças de metal, pedras, garrafas, latas ou outros objetos estranhos.
- Se o mecanismo de corte embater em qualquer objeto estranho ou caso a máquina comece a fazer algum ruído ou vibração invulgar, desligue de imediato a fonte de alimentação e deixe que a máquina pare. Desconecte a máquina da fonte de alimentação e execute os seguintes passos antes de reiniciar e operar a máquina: i) inspecione para ver se existe alguma dano; ii) substitua ou repare quaisquer peças danificadas; iii) confirme e aperte quaisquer peças soltas.
- Não deixe que o material processado se acumule na zona de descarga; isto pode impedir uma descarga adequada e resultar no retorno do material através da abertura de admissão.
- Caso a máquina fique entupida, desligue a fonte de alimentação e desconecte a máquina da tomada antes de limpar os resíduos.
- Nunca coloque a máquina a funcionar com protecções ou defesas defeituosas ou sem dispositivos de segurança, por exemplo colector de detritos no sítio.

NOTA - Caso não seja utilizado um coletor de resíduos, o texto do exemplo pode ser eliminado.

- Mantenha a fonte de alimentação limpa de detritos e quaisquer outras acumulações para prevenir danos na fonte de alimentação ou um possível incêndio.
- Não transporte a máquina enquanto a fonte de alimentação estiver a funcionar.
- Não incline a máquina enquanto a fonte de alimentação estiver a funcionar.
- Não opere a máquina se estiver descalço ou se usar sandálias. Evite usar roupa que seja larga ou tenha fios ou cordões perdurados.

- Mantenha-se sempre afastado da zona de descarga ao utilizar esta máquina.
- Pare a máquina e retire a bateria. Certifique-se de que todas as peças em movimento pararam completamente
  - cada vez que deixe a máquina,
  - antes de libertar bloqueios ou desentupir as quedas,
  - antes de verificar, limpar ou funcionar com o cortador.

### MANUTENÇÃO E ARMAZENAMENTO

- Mantenha todas as porcas e parafusos apertados para ter a certeza de que o aparelho está em boas condições de trabalho.
- Substitua as peças gastas ou danificadas.
- Utilize apenas peças e acessórios de substituição genuínos.
- Guarde a máquina num lugar seco.
- Quando a máquina é parada para efeitos de manutenção, inspeção ou armazenamento, ou para mudar um acessório, desligue a fonte de alimentação, desconecte a máquina da tomada e certifique-se de que todas as peças móveis pararam completamente. Deixe que a máquina arrefeça antes de realizar quaisquer inspeções, ajustes, etc. Realize uma manutenção adequada da máquina e mantenha-a limpa.
- Deixe sempre a máquina arrefecer antes de a guardar.
- Ao realizar operações de assistência nos meios de trituração, tenha em atenção que, apesar da fonte de alimentação estar desligada devido à funcionalidade de interbloqueio da proteção, os meios de trituração ainda se podem mover.
- Nunca tente invalidar a funcionalidade de interbloqueio da proteção.

### ⚠ AVISO

Use somente peças de substituição do fabricante. A inobservância desta indicação pode causar um fraco desempenho, possíveis lesões e poderá anular a sua garantia.

## Portugues (Tradução das instruções originais)

O termo "ferramenta eléctrica" nos avisos refere-se à ferramenta operada através de ligação à rede eléctrica (com fios) ou à ferramenta operada através de bateria (sem fios).

### SEGURANÇA DA ÁREA DE TRABALHO

- Mantenha a área de trabalho limpa e bem iluminada. As áreas desordenadas ou escuras são um convite para acidentes.
- Não opere ferramentas eléctricas em atmosferas explosivas, tais como na presença de líquidos inflamáveis, gases ou poeira. As ferramentas eléctricas criam faíscas que podem causar a inflamação de poeiras ou vapores.
- Ao operar esta ferramenta eléctrica, mantenha as crianças e as pessoas presentes afastadas. Distracções podem fazer com que perca o controlo.

### SEGURANÇA ELÉCTRICA

- Evite o contacto do corpo com superfícies com ligação terra ou enterradas, tais como tubos, radiadores, fogões e frigoríficos. Há um aumento do risco de choque eléctrico se o seu corpo estiver ligado à terra.
- Não exponha as ferramentas eléctricas à chuva ou humidade elevada. A entrada de água na ferramenta eléctrica aumentará o risco de choque eléctrico.

### SEGURANÇA PESSOAL

- Ao operar esta ferramenta eléctrica, permaneça alerta, tenha em atenção ao que está a fazer e use o bom senso. Não utilize a ferramenta eléctrica quando se sentir cansado ou se se encontrar sob a influência de drogas, álcool ou medicamentos. Um momento de desatenção enquanto opera estas ferramentas eléctricas pode resultar em ferimentos graves.
- Use equipamento de protecção pessoal. Use sempre protecção para os olhos. O equipamento de protecção tal como a máscara contra pó, calçado antiderrapante de segurança, capacete, ou protecção para os ouvidos, usado para condições apropriadas irá reduzir a probabilidade de ferimentos.
- Evite o arranque involuntário. Assegure-se de que o interruptor se encontra na

posição de desligado antes de o ligar à fonte de energia e/ou bateria, levantando ou transportando a ferramenta.

Transportar ferramentas eléctricas com o seu dedo no interruptor ou ligar à corrente ferramentas eléctricas que têm o interruptor ligado são um convite a acidentes.

- Remova qualquer chave de ajuste antes de ligar a ferramenta eléctrica. Uma chave-inglesa ou uma chave colocada numa peça móvel da ferramenta eléctrica pode causar lesões pessoais.
- Não se aproxime em demasia. Mantenha sempre o equilíbrio e a posição dos pés adequada. Isto possibilita um melhor controlo da ferramenta eléctrica em situações inesperadas.
- Vista-se adequadamente. Não use roupa larga ou acessórios de jóias. Mantenha o seu cabelo, roupa e luvas longe das peças móveis. A roupa larga, jóias ou cabelo comprido podem ficar presos nas peças móveis.

### UTILIZAÇÃO E MANUTENÇÃO DA FERRAMENTA ELÉCTRICA

- Não force a ferramenta eléctrica. Use a ferramenta eléctrica correcta para a sua aplicação. A ferramenta fará o seu trabalho melhor e de forma mais segura trabalhando ao ritmo para que foi concebida.
- Não use uma ferramenta caso o interruptor não ligue e desligue a ferramenta eléctrica correctamente. Qualquer ferramenta eléctrica que não possa ser controlada com o interruptor é perigosa e deve ser reparada.
- Armazene as ferramentas eléctricas fora do alcance das crianças e não permita que pessoas não familiarizadas com a ferramenta eléctrica ou com estas instruções utilizem a ferramenta eléctrica. As ferramentas eléctricas são perigosas nas mãos de utilizadores inexperientes.
- Realize a manutenção das ferramentas eléctricas. Verifique se existe desalinhamento ou emperramento das peças móveis, ruptura das peças e

## Portugues (Tradução das instruções originais)

qualquer outra condição que possa ter afectado o funcionamento da ferramenta eléctrica. Se danificado, mande a ferramenta eléctrica para ser reparada antes de a utilizar. Muitos acidentes são causados por ferramentas eléctricas com fracas manutenções.

- Mantenha as ferramentas de corte afiadas e limpas. É menos provável que as ferramentas de corte com uma correcta manutenção e com pontas de corte afiadas fiquem presas e são mais fáceis de controlar.
- Utilize a ferramenta, acessórios, peças eléctricas, etc., de acordo com estas instruções, tendo em conta as condições de trabalho e o trabalho que se vai realizar. O uso da ferramenta eléctrica para as operações diferentes daquelas a que se destina podem causar uma situação perigosa.

### UTILIZAÇÃO E MANUTENÇÃO DA BATERIA

- Recarregue apenas com o carregador especificado pelo fabricante. Um carregador que seja adequado para um tipo de bateria pode causar risco de incêndio, quando utilizado com outra bateria.
- Use ferramentas eléctricas somente com baterias, especificamente concebidas. O uso de qualquer outro tipo de bateria pode causar risco de lesões e incêndio.
- Quando a bateria não estiver a ser utilizada, mantenha-a afastada de outros objectos metálicos como clipes de papel, moedas, chaves, pregos, parafusos, ou outros pequenos objectos metálicos que podem fazer a ligação de um terminal para outro. Ligar os terminais da bateria em conjunto pode causar queimaduras ou um incêndio.
- Sob circunstâncias abusivas, o líquido pode ser ejectado da bateria, evite o contacto. Se o contacto ocorrer acidentalmente, limpe com água

abundante. Se o líquido entrar em contacto com os olhos, procure adicionalmente assistência médica. O líquido ejectado da bateria pode causar irritação ou queimaduras.











### ASSISTÊNCIA



- A manutenção da sua ferramenta eléctrica deve ser efectuada por uma pessoa qualificada para reparações, utilizando apenas peças de substituição idênticas. Isto assegurará que a segurança da ferramenta eléctrica é mantida.

**GUARDE ESTAS INSTRUÇÕES  
CONSULTE-AS COM FREQUÊNCIA E  
UTILIZE-AS PARA ENSINAR OUTROS  
A USAREM ESTA UNIDADE. SE EM-  
PRESTAS ESTA UNIDADE A ALGUÉM,  
EMPRESTE-LHE IGUALMENTE AS  
INSTRUÇÕES.**

## Portugues (Tradução das instruções originais)

Alguns dos seguintes símbolos podem ser usados neste produto. Observe-os e aprenda o seu significado. Uma correcta interpretação destes símbolos permitir-lhe-á utilizar melhor o produto e de uma forma mais segura.

SÍMBOLO	TERMINOLOGIA E EXPLICAÇÃO
	Precauções que envolvem a sua segurança.
	Leia o manual de utilização e siga todos os avisos e instruções de segurança.
	Utilize protecção ocular e auditiva.
	Os objectos lançados podem fazer ricochete e resultar em danos pessoais ou prejuízos patrimoniais. Use vestuário de protecção e botas. Mantenha as pessoas afastadas.
	Mantenha todos os espectadores, especialmente crianças e animais de estimação, a pelo menos 15m da área de funcionamento.
	Não toque na ventoinha com a unidade em funcionamento.
	Não o exponha à chuva ou a condições de humidade.
	Não manter o cabelo comprido afastado da entrada de ar poderia resultar em lesões pessoais.
	Não prevenir que a roupa larga seja puxada para admissão de ar poderia resultar em lesões pessoais.
	As pás impulsoras em rotação podem provocar lesões graves.
	II Construção com duplo isolamento.

As seguintes palavras de sinal e significados destinam-se a explicar os níveis de risco associados a este produto.		
SÍMBOLO	SINAL	SIGNIFICADO
	<b>PERIGO:</b>	Indica uma situação perigosa iminente, que, se não evitada, poderá resultar em morte ou ferimentos graves.
	<b>AVISO:</b>	Indica uma situação potencialmente perigosa, que, se não evitada, poderá conduzir à morte ou graves lesões.
	<b>CUIDADO:</b>	Indica uma situação potencialmente perigosa, que, se não evitada, poderá resultar em pequenas ou moderadas lesões.
	<b>CUIDADO:</b>	(Sem Símbolo de Alerta de Segurança) Indica uma situação que poderá resultar em danos materiais.

## Portugues (Tradução das instruções originais)

### ESPECIFICAÇÕES DO PRODUTO

Tipo	2400807
Motor	40V DC
Volume de ar	7.62m <sup>3</sup> /min
Velocidade do ar	162KM/H
Peso (bateria não incluída)	1.9 kg
Tipo de Bateria	29717/29727
Carregador	2904607/2904707
Nível da pressão sonora	LpA: 87.6 dB(A) k: 3 dB(A)
Nível de potência do som	LWA: 99.7dB(A) K: 3.0dB(A)
Nível de vibração	ah: <2.5 m/s <sup>2</sup> ; K: <1.5 m/s <sup>2</sup>

### DESCRIÇÃO (FIG.1)

1. Botão de libertação da bateria
2. Alavanca de controlo de cruzeiro
3. Gatilho
4. Tubo de sopro
5. Bateria de íões de lítio de 40V

### MONTAGEM

#### DESEMBALAR

- Remova cuidadosamente o produto e quaisquer acessórios da caixa.
- Inspeccione o produto cuidadosamente para se certificar que não houve quebra ou danos durante o transporte.
- Não deite fora o material da embalagem até ter inspeccionado cuidadosamente o produto e o ter posto a trabalhar.
- Caso falte alguma peça ou alguma peça esteja danificada, por favor contacte o seu centro de serviço Greenworks Tools para ter assistência.

#### ⚠ AVISO

Não use este produto caso alguma das peças na Lista da embalagem já se encontre montada no seu produto ao desembalar. As peças nesta lista não são montadas no produto pelo fabricante e requerem a instalação por parte do cliente. O uso de um aparelho que tenha sido montado de forma inadequada poderá causar lesões pessoais graves.

### MONTAR O TUBO DO SOPRADOR

Observe a Figura 2.

#### ⚠ AVISO

To prevent accidental starting that could cause serious personal injury, always remove the batterypack from the tool when assembling parts.

- Alinha as ranhuras(6) no tubo(4) com as abas(7) no revestimento do ventilador. Empurre o tubo no revestimento do ventilador até que as abas se encaixem nas ranhuras.
- Rode o tubo na direção da seta até que ambas as abas deslizem para as posições de bloqueio(8).
- Para instalar o Tubo frontal (A) para o Tubo Traseiro (B), alinhe o buraco no tubo frontal para o guia no tubo traseiro. Uma vez alinhados deslize o tubo frontal no tubo traseiro até o tubo ficar fixo.

### INSTALAR / REMOVER A BATERIA

Observe a Figura 5.

- Alinhe as ranhuras da bateria com as ranhuras de montagem na porta de bateria do soprador.
- Introduza a bateria na abertura da bateria até que os botões de libertação da bateria se encaixem no lugar.

#### ⚠ CUIDADO

Ao colocar a bateria no ventilador, assegure-se que as nervuras da bateria ficam alinhadas com as ranhuras no topo do ventilador. Assegure-se que a bateria assenta bem e que se mantém corretamente no lugar. Uma instalação incorrecta da bateria pode causar danos aos componentes internos.

### PARA RETIRAR A BATERIA

Observe a Figura 5.

- Pressione o botão de libertação(9) da bateria do soprador. Isto fará com que a bateria saia ligeiramente da ferramenta.
- Segure firmemente no soprador(10) e retire a bateria da pega.

#### ⚠ AVISO

Tenha sempre cuidado com os seus pés, crianças ou animais de estimação à sua volta ao pressionar o botão de libertação da bateria. Caso a bateria caia, isso poderia resultar em ferimentos graves. NUNCA retire a bateria quando se encontra num lugar alto.

## Portugues (Tradução das instruções originais)

### ⚠ AVISO

Não diminua a sua vigilância mesmo depois de se ter familiarizado com o seu aparelho. Nunca se esqueça que basta um segundo de falta de atenção para se ferir gravemente.

### ⚠ AVISO

Use sempre proteção para os olhos com os protetores laterais com a marcação que cumpre com ANSI Z87.1, juntamente com proteção para os ouvidos. Não cumprir com esta prática pode fazer com que os objetos sejam projetados para os seus olhos, causando outras eventuais lesões graves.

### ⚠ AVISO

Não utilize quaisquer equipamentos complementares ou acessórios não recomendados pelo fabricante deste produto. O uso de equipamentos complementares ou acessórios não recomendados pode provocar graves ferimentos físicos. Antes de cada utilização, verifique todo o aparelho de forma a ver se existem peças danificadas, em falta ou soltas, tais como parafusos, porcas, cavilhas, tampas, etc. Aperte firmemente todos os grampos e tampas e não utilize o aparelho até que as peças danificadas ou em falta sejam substituídas.

### APLICAÇÃO

Deve utilizar este produto para os fins indicados a seguir:

- Limpar superfícies duras, como calçadas e passeios.
- Manter os patamares e as rampas de entrada livres de folhas e agulhas de pinheiro.

### ANTES DA PRIMEIRA UTILIZAÇÃO

### ⚠ AVISO

Retire sempre a bateria do seu produto quando estiver a colocar peças, a efetuar ajustes, limpar ou quando não estiver a ser utilizado. A remoção da bateria evitará o funcionamento acidental da ferramenta que poderá provocar ferimentos graves.

### LIGAR/DESLIGAR O SOPRADOR (OBSERVE A FIGURA 5.)

- Certifique-se de que a bateria está instalada no soprador.
- Aperte o gatilho para dar início ao funcionamento do soprador.
- Solte o gatilho para parar.

### ⚠ AVISO

Para evitar ferimentos graves, use óculos de segurança em todos os momentos, quando opera este aparelho. Use uma máscara facial ou máscara contra o pó em locais empoeirados.

### ⚠ AVISO

Para evitar lesões graves ou danos à unidade assegure-se que o tubo do ventilador está colocado antes de colocar a unidade em funcionamento.

### ALAVANCA DE CONTROLO DE CRUZEIRO

(Ver figura 6)

Este ventilador está equipado com uma função de controlo de cruzeiro.

Por favor leia e compreenda a função da alavanca de controlo de cruzeiro(2).

- Aperte o gatilho(3) para dar início ao funcionamento da unidade.
- Uma vez que o aparelho está ligado, empurre a alavanca no sentido horário para aumentar a velocidade. Isto irá bloquear a velocidade com a configuração desejada.
- Para diminuir a velocidade, empurre o contador de alavanca no sentido horário para diminuir a velocidade para a configuração desejada.

**NOTA:** Se diminuir a velocidade por todo o caminho, a unidade irá desligar e um passo terá de ser repetido.

### OPERAR COM O SOPRADOR

- Para evitar espalhar detritos, direcione o soprador à volta das extremidades exteriores de uma pilha de detritos. Nunca sobre diretamente para o centro de uma pilha.
- Para reduzir os níveis do som, limite o número de peças de equipamento utilizadas a uma determinada hora.
- Use ancinhos e vassouras para dispersar os detritos antes de soprar. Em condições de poeira, humedeça ligeiramente as superfícies quando existe água disponível.
- Poupe água usando sopradores elétricos em vez de mangueiras para muitas aplicações de relvado e jardim, incluindo áreas tais como goteiras, painéis, pátios, grades, alpendres, e jardins.
- Tenha em atenção no que se refere a crianças, animais de estimação, janelas abertas, ou automóveis e sobre os detritos afastando-os a uma distância segura.
- Depois de ter utilizado sopradores ou outro equipamento, limpe. Deite fora os detritos de forma correta.

## Portugues (Tradução das instruções originais)

### LÂMINAS DE MANUTENÇÃO

#### ⚠ AVISO

A fim de evitar danos pessoais e o risco de incêndio e choque elétrico, remova a bateria antes de ajustes, inspeção e limpeza do ventilador.

### LIMPEZA

Retire a bateria.

- Varra ou sopre o pó e detritos das saídas de ar usando um compressor de ar ou um aspirador. Mantenha as saídas de ar livres de obstruções, serrim e lascas de madeira. Não pulverize, lave nem mergulhe as saídas de ar na água.
- Limpe a estrutura e os componentes de plástico com um pano húmido e macio. Não utilize dissolventes fortes nem detergentes sobre a estrutura ou os componentes de plástico. Alguns produtos de limpeza podem causar danos e podem também causar um risco de choque elétrico.

### BATERIA

- Armazenar a bateria carregada.
- Quando a luz de carregamento fica verde, retire a bateria do carregador e desconecte o carregador da tomada.
- Recarregue a bateria sempre que notar que tem menos energia. Nunca deixe a bateria ficar completamente descarregada.
- Após o carregamento, a bateria pode ser armazenada no carregador, desde que o carregador não esteja ligado.

#### ⚠ AVISO

Ao realizar a manutenção utilize apenas peças de substituição idênticas. O uso de quaisquer outras peças pode criar perigo ou causar danos ao aparelho.

Evite usar solventes ao limpar as peças de plástico. A maioria dos plásticos é susceptível de sofrer danos de vários tipos de solventes comerciais e podem ser danificados pelo seu uso. Use panos limpos para remover a sujidade, a poeira, o óleo, a gordura, etc.

#### ⚠ AVISO

Nunca, em qualquer momento, deixe que fluidos de travagem, gasolina, produtos petrolíferos, óleos de perfuração, etc., entrem em contacto com as peças de plástico. Contêm químicos que podem danificar, enfraquecer ou destruir plástico.

#### ⚠ AVISO

Para evitar graves lesões pessoais, remova sempre a bateria da ferramenta ao limpar ou ao realizar qualquer manutenção.

### ARMAZENAR O SOPRADOR

Limpe muito bem o ventilador antes de o guardar. Guarde o soprador num local seco, bem ventilado que seja inacessível a crianças. Mantenha-o afastado de agentes corrosivos tais como produtos químicos de jardim e sais de remoção de gelo.

- Guarde e carregue as baterias numa área fresca. As temperaturas superiores ou inferiores à normal temperatura ambiente encurtarão o tempo de vida da bateria.
- Quando a luz no carregador fica verde fixa, retire a bateria do carregador e desconecte o carregador da tomada.
- Não armazene a bateria na ferramenta.
- Nunca armazene as baterias descarregadas. Espere que a bateria arrefeça antes de voltar a carregar.
- Todas as baterias perdem gradualmente a sua carga. Quanto mais elevada for a temperatura, mais rapidamente esta perderá a carga. Se guardar a unidade durante longos períodos de tempo sem a utilizar, recarregue as baterias mensalmente ou a cada dois meses. Esta prática irá prolongar a vida da bateria.

### ELIMINAÇÃO

Os produtos eléctricos a deitar fora não devem ser descartados juntamente com o lixo doméstico. Por favor, proceda à reciclagem onde existam instalações. Consulte as suas autoridades locais ou o seu revendedor para conselhos de reciclagem.



A recolha seletiva de produtos usados e embalagens permite que os materiais se reciclem e voltem a utilizar. A reutilização dos materiais reciclados ajuda a prevenir a poluição ambiental e reduz a procura de matérias primas.

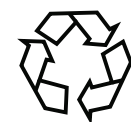

No final da sua vida útil, retire as baterias com o devido cuidado para o ambiente. A bateria contém material perigoso para si e para o ambiente. Deve ser retirada e eliminada separadamente numa instalação que aceite baterias de íões de lítio.



## Portugues (Tradução das instruções originais)

### RESOLUÇÃO DE PROBLEMAS

PROBLEMA	POSSÍVEL CAUSA	SOLUÇÃO
A unidade não arranca.	1. A bateria não está fixa.	1. Certifique-se de que a bateria está totalmente colocada no soprador. Consulte a secção Instalar a bateria anteriormente neste manual.
	2. A bateria não está carregada.	2. Carregue a bateria de acordo com as instruções incluídas no seu modelo de máquina.
	3. Interruptor de alimentação com defeito.	3. Ligue +004922129242919 para assistência técnica.
A unidade arrancará, mas o ar não fluirá através do tubo.	Tubo obstruído.	Inspeccione a entrada de ventilação e tubo de sopro para qualquer bloqueio do fluxo de ar. Se assim for, remova o bloqueio.
A Alavanca de Controlo Cruzeiro não funciona.	O parafuso está solto.	Aperte o parafuso com uma chave Philips.



## Nederlands (Vertaling van de originele instructies)

Uw product werd ontworpen en geproduceerd om te voldoen aan Greenworks tools' hoge normen inzake betrouwbaarheid, gebruiksgemak en bedienveiligheid. Wanneer u deze goed onderhoudt, zal hij jarenlang probleemloos stevige prestaties leveren. Obrigada por ter adquirido um produto Greenworks tools. Bewaar deze gebruiksaanwijzing voor toekomstige referentie. Het apparaat mag gebruikt worden door kinderen van minstens 8 jaar oud en door personen met verminderde lichamelijke, sensoriele of mentale vaardigheden, of zonder ervaring en zonder de nodige kennis, op voorwaarde dat dit onder toezicht gebeurt of na de nodige instructies verkregen te hebben voor een veilig gebruik van het apparaat en voor het begrijpen van de erbij horende gevaren. De kinderen mogen niet met het toestel spelen. De reiniging en het onderhoud die door de gebruiker moeten uitgevoerd worden, mogen niet uitgevoerd worden door kinderen die niet onder toezicht staan.

### VEILIGHEIDSVOORSCHRIFTEN

#### **⚠ WAARSCHUWING**

Tijdens het gebruik van accu-gevoed gereedschap moet u altijd elementaire veiligheidsvoorschriften in acht nemen om gevaar voor brand, lichamenlijk letsel en lekkende accuvloeistof te beperken.

- Raak de ventilator niet aan terwijl u het toestel gebruikt.
- Houd de handgrepen van het apparaat goed schoon en droog.

#### OPLEIDING

- Lees zorgvuldig de instructies om vertrouwd te worden met de bediening en het correct gebruik van het apparaat.
- Laat nooit toe dat kinderen het apparaat gebruiken.
- Laat nooit toe dat mensen die niet met deze instructies vertrouwd zijn het toestel gebruiken. Er kunnen plaatselijke reglementen gelden die de leeftijd van de gebruiker van het toestel beperken.
- Gebruik dit apparaat nooit terwijl mensen, in het bijzonder kinderen, en huisdieren in de buurt zijn.

- De gebruiker is verantwoordelijk voor ongevallen of gevaren die ontstaan voor andere personen of hun eigendom.

#### VOORBEREIDING

- Terwijl u het apparaat gebruikt, moet u altijd degelijke schoenen en een lange broek dragen.
- Draag geen losse kleding of juwelen die in de luchtinlaat kunnen worden getrokken. Houd lang haar weg van de luchtinlaten.
- Draag gehoorbescherming en een veiligheidsbril. Draag ze voortdurend terwijl u de machine gebruikt.
- Het is aangewezen om een gezichtsmasker te dragen om stofirritatie te vermijden.
- Bedien de machine in een aangewezen positie en uitsluitend op een vast, vlak oppervlak.
- Bedien de machine niet op een grind- of asfaltoppervlak waar uitgeworpen materiaal verwondingen kan veroorzaken.
- Voor gebruik moet u altijd een visuele controle uitvoeren om te zien of de verhaxselmiddelen, de bouten en andere verbinders van de verhaxselmiddelen stevig zijn vastgemaakt, de behuizing niet is beschadigd en de beschermers en schermen op hun plaats zijn gemonteerd. Vervang versleten of beschadigde onderdelen in sets om het evenwicht te bewaren. Vervang beschadigde of onleesbare etiketten.

#### WERKING

- Gebruik het apparaat uitsluitend bij daglicht of bij een goede kunstmatige verlichting.
- Strek u niet uit en houd altijd uw evenwicht.
- Wanneer u op een trap staat, moet u er altijd voor zorgen dat u stevig op de grond staat.
- Stap altijd, loop nooit.
- Houd alle koelluchtinlaten vrij van afval.
- Blaas nooit afval in de richting van omstanders.

## Nederlands (Vertaling van de originele instructies)

- Voor u de machine opstart, zorgt u ervoor dat de voedingskamer leeg is.
  - Houd uw lichaam en gezicht weg van de voedingsinlaatopening.
  - Vermijd dat uw handen of een ander lichaamsdeel of kledingsstuk zich binnen de voedingskamer, uitlaatklep of in de buurt van een bewegend onderdeel bevindt.
  - Wanneer u materiaal in de machine voedt, moet u bijzonder voorzichtig zijn dat stukken metaal, steen, fles, blik of andere vreemde voorwerpen niet mee worden ingebracht.
  - Als het snijmechanisme in contact komt met een vreemd voorwerp of als de machine een ongewoon geluid of trilling begint te maken, schakelt u de stroombron onmiddellijk uit en laat u de machine stilvallen. Ontkoppel de machine van de stroombron en neem de volgende stappen voor u herstart en de machine opnieuw gebruikt: i) controleer op schade; ii) vervang of laat beschadigde onderdelen herstellen; iii) controleer alle losse onderdelen.
  - Voorkom dat het verwerkt materiaal zich in de uitwerpzone opstapelt; dit kan ervoor zorgen dat het materiaal niet correct wordt uitgestoten en kan leiden tot terugslag van materiaal voor de inlaatopening.
  - Als de machine geklemd raakt, schakelt u de stroom uit en ontkoppelt u de machine van de stroomtoevoer voor u het afval opruimt.
  - Bedien nooit een machine met defecte bescherming, schilden of zonder veiligheidsvoorzieningen, bijvoorbeeld een puinruimer ter plaatse.
- OPMERKING** Als de afvalverzamelaar niet wordt gebruikt, dan moet geen rekening worden gehouden met de tekst in het voorbeeld.
- Houd de krachtbron vrij van afval en andere opstapelingen om schade aan de krachtbron of mogelijke brand te vermijden.
  - Transporteer deze machine niet terwijl de stroombron in werking is.
  - Kantel de machine niet terwijl de machine in werking is.
  - Bedien de machine niet wanneer u blootsvoets bent of open sandalen draagt. Voorkom dat u kledij draagt die los langs het lichaam hangt en van waaruit losse snoeren of koorden hangen.
  - Sta altijd weg van de uitwerpzone wanneer u de machine bedient.
  - Leg de machine stil en verwijder het batterijpack. Zorg ervoor dat alle bewegende delen volledig zijn stilgevallen:
    - wanneer u de machine onbeheerd achterlaat.
    - u een blokkering of geblokkeerde uitlaat vrijmaakt
    - voor u de machine controleert, onderhoudswerken uitvoert of reinigt.
- ONDERHOUD EN OPSLAG**
- Zorg ervoor dat alle moeren, bouten en schroeven goed zijn aangespannen om zeker te zijn dat het apparaat zich in een veilige werktoestand bevindt.
  - Vervang versleten of beschadigde onderdelen.
  - Gebruik uitsluitend originele vervangonderdelen en accessoires.
  - Bewaar het apparaat uitsluitend op een droge plaats.
  - Wanneer de machine stil ligt voor onderhoud, inspectie, om te worden opgeborgen of om een accessoire te vervangen schakelt u de stroomtoevoer uit, ontkoppelt u de machine van de stroomtoevoer en zorgt u ervoor dat alle bewegende onderdelen volledig zijn stilgevallen. Laat de machine afkoelen voor u ze inspecteert of afstelt, etc. onderhoud de machine zorgvuldig en houd deze schoon.
  - Laat de machine altijd eerst afkoelen voor u ze opbergt.
  - Wanneer u de verhaxelmiddelen onderhoudt, dient u er zich van bewust te zijn dat zelfs als de stroombron is uitgeschakeld de verhaxelmiddelen omwille van de interlockeigenschap van de beschermer, nog steeds kunnen worden bewogen.
  - Probeer de interlockeigenschap van de beschermer nooit te overbruggen.

## Nederlands (Vertaling van de originele instructies)

### ⚠ WAARSCHUWING

Gebruik uitsluitend originele reservedelen als er iets wordt vervangen. Niet naleving van dit voorschrift zou schadelijk kunnen zijn voor de goede werking van het apparaat en lichamelijk letsel veroorzaken. Bovendien verliest uw garantie zijn geldigheid.

Lees aandachtig alle waarschuwingen en alle voorschriften. Als u onderstaande voorschriften niet in acht neemt, kan dit leiden tot ongelukken zoals brand, elektrische schokken en/of ernstig lichamelijk letsel.

### WERKOMGEVING

- Zorg dat uw werkruimte opgeruimd en goed verlicht is. Rommelige en donkere werkplekken werken ongelukken in de hand.
- Gebruik elektrische apparaten nooit in een explosieve atmosfeer, bijvoorbeeld in de buurt van ontvlambare vloeistoffen, van gassen of van stofdeeltjes. Door de vonken van elektrische apparaten kunnen deze in brand raken of ontploffen.
- Houd kinderen, omstanders en huisdieren op afstand als u een elektrisch apparaat gebruikt. Zij zouden u kunnen afleiden, waardoor u de macht over het apparaat verliest.

### ELEKTRISCHE VEILIGHEID

- Vermijd lichaamscontact met geaarde oppervlakken, zoals buizen, radiatoren, kookfornuizen en koelkasten. Er is een verhoogd risico op elektrische schok als uw lichaam geaard is.
- Stel elektrisch gereedschap niet bloot aan regen of vochtige omstandigheden. Wanneer water in het gereedschap binnendringt zal dit het risico op elektrische schok verhogen.

### PERSOONLIJKE VEILIGHEID

- Blijf waakzaam. Kijk goed naar wat u doet en gebruik uw gezonde verstand als u een elektrisch apparaat gebruikt. Gebruik het elektrische apparaat niet wanneer u vermoeid bent of onder invloed bent van drank of drugs, of wanneer u

medicijnen gebruikt. Vergeet niet dat één seconde onoplettendheid voldoende is om ernstig letsel te veroorzaken.

- Draag een veiligheidsuitrusting. Bescherm altijd uw ogen. Draag afhankelijk van de omstandigheden ook een stofmasker, schoenen met antislipzolen, een veiligheidshelm of gehoorbeschermers om gevaar voor ernstig lichamelijk letsel te beperken.
- Zorg dat het apparaat niet ongewild in werking kan treden. Zorg ervoor dat de schakelaar op "uit" staat voordat u het apparaat op de stroom aansluit en/ of het accupak in het apparaat steekt of wanneer u het apparaat meeneemt of vervoert. Verplaats uw apparaat nooit terwijl u uw vinger op de schakelaar hebt en steek de stekker niet in het stopcontact wanneer de schakelaar op "aan" staat om gevaar voor ongelukken te beperken.
- Verwijder de stelsleutels voordat u het apparaat in werking zet. Een achtergebleven stelsleutel die aan een bewegend onderdeel vastzit, kan ernstig lichamelijk letsel veroorzaken.
- Houd uw arm niet te ver vooruit. Zorg dat u stevig op uw benen staat. Door een stabiele werkpositie bent u beter in staat om uw gereedschap in bedwang te houden als er iets onverwachts gebeurt.
- Draag geschikte kleding. Draag geen wijde kleding of sieraden. Houd uw haren, kleding en handen uit de buurt van de bewegende delen. Wijde kleding, sieraden of lange haren kunnen beklemd raken in de bewegende delen.

### GEBRUIK EN ONDERHOUD VAN APPARATEN MET SNOER

- Forceer het apparaat niet. Gebruik een apparaat dat geschikt is voor het werk dat u gaat doen. Uw elektrisch apparaat zal veiliger en zekerder werken als u het gebruikt op het toerental waarvoor het berekend is.
- Gebruik een elektrisch apparaat niet als u het niet meer met de schakelaar aan en uit kunt zetten. Een apparaat dat niet meer op de normale manier aan- en

## Nederlands (Vertaling van de originele instructies)

uitgezet kan worden, is gevaarlijk en moet absoluut worden gerepareerd.

- Berg elektrische apparaten weg buiten bereik van kinderen. Laat het apparaat niet gebruiken door personen die het apparaat niet kennen of geen kennis hebben genomen van de veiligheidsvoorschriften. Elektrische apparaten zijn gevaarlijk in handen van onervaren personen.
- Houd uw gereedschap in goede staat van werking. Controleer de uitlijning van de bewegende delen. Kijk of er geen onderdelen zijn gebroken. Controleer de montage en alle andere elementen die de goede werking van het gereedschap kunnen beïnvloeden. Als er iets beschadigd is, dient u uw apparaat eerst te laten herstellen voordat u het weer gebruikt. Ongelukken zijn vaak te wijten aan de slechte staat van onderhoud van het gereedschap.
- Houd uw gereedschap altijd scherp en schoon. Als het mes van uw snijgereedschap goed scherp en schoon is, bestaat er minder kans dat het geblokkeerd raakt en kunt u uw apparaat beter in uw macht houden.
- Neem deze veiligheidsvoorschriften in acht als u het apparaat, de accessoires en eventuele hulpstukken gebruikt. Houd rekening met de bijzondere eigenschappen van uw apparaat, de plek waar u werkt en het soort werk dat u doet. Gebruik een elektrisch apparaat uitsluitend voor de toepassingen waarvoor het bestemd is om gevaarlijke situaties te vermijden.

### **SPECIFIEKE VEILIGHEIDSVOORSCHRIFTEN VOOR APPARATEN ZONDER SNOER**

- Laad het accupak van uw apparaat alleen op met behulp van de lader die door de fabrikant is aangegeven. Een laadapparaat dat voor een bepaald type accu bedoeld is, kan brand veroorzaken als het voor een ander type accu wordt gebruikt.

- Met accugereedschap mag alleen een bepaald type accu's worden gebruikt. Het gebruik van andere accu's kan brand veroorzaken.
- Houd de accu, wanneer deze niet gebruikt wordt, uit de buurt van metalen voorwerpen zoals paperclips, geldstukken, sleutels, spijkers, schroeven en andere metalen voorwerpen die verbinding tussen de klemmen zouden kunnen maken. Kortsluiting van de klemmen van de accu kan brandwonden of brand veroorzaken.
- Zorg dat u niet met accuvloeistof in aanraking komt als dit uit de accu is gelekt bij verkeerd gebruik. Mocht dit gebeuren, dan dient u de betreffende plekken met helder water te spoelen. Raadpleeg ook een arts als er vloeistof in uw ogen is gekomen. De uit een accu gestoten vloeistof kan irritaties of brandwonden veroorzaken.

### **ONDERHOUD**

- Eventuele reparaties mogen alleen door een bekwame vakman worden uitgevoerd met gebruik van originele reservedelen. Zo kunt u uw elektrisch apparaat veilig gebruiken.

**BEWAAR DEZE HANDLEIDING. RAADPLEEG DIT DOCUMENT GEREGELD EN GEEF DE VOORSCHRIFTEN DOOR AAN EEN IEDER DIE DIT APPARAAT EVENTUEEL GAAT GEBRUIKEN. ALS U DIT APPARAAT UITLEENT, GEEF ER DAN OOK DEZE GEBRUIKERSHANDLEIDING BIJ.**

## Nederlands (Vertaling van de originele instructies)

Sommige van de volgende symbolen kunnen bij dit toestel worden gebruikt. Bestudeer ze en leer hun betekenis. Een correcte interpretatie van deze symbolen zal het gebruik van dit toestel veiliger en beter maken.

SYM-BOOL	BETEKENIS/UITLEG
	Voorzorgsmaatregelen die betrekking hebben op uw veiligheid.
	Lees de gebruikershandleiding, let op de waarschuwingen en houd u aan de veiligheidsvoorschriften.
	Draag beschermkledij en laarzen.
	Opgeworpen voorwerpen kunnen teruggeslagen worden, wat kan leiden tot letsels of materiële schade. Houd omstanders op afstand.
	Houd alle omstanders, vooral kinderen en huisdieren, op tenminste 15 m afstand van het werkbereik.
	Raak de ventilatieopeningen niet aan.
	Gebruik dit apparaat niet als het regent en laat het ook niet buiten liggen wanneer het regent.
	Als u lang haar niet van de luchtinlaat weghoudt, kan dit leiden tot ernstige verwondingen.
	Als u niet kunt voorkomen dat losse kledij in de machine wordt getrokken, kan dit leiden tot ernstige verwondingen.
	Het draaien van de waaierschoppen kan ernstige verwondingen veroorzaken.
	Dubbel geïsoleerde constructie

De volgende en verklaringen zijn bedoeld om de gevaarniveaus die op dit toestel betrekking hebben, te verklaren.

SYM-BOOL	SIGNAAL	BETEKENIS
	<b>GEVAAR:</b>	Wijst op een gevaarlijke situatie die, als ze niet wordt voorkomen, dodelijk kan zijn of ernstige verwondingen kan veroorzaken.
	<b>WAARSCHUWING:</b>	Wijst op een mogelijks gevaarlijke situatie die, als ze niet wordt voorkomen, dodelijk kan zijn of ernstige verwondingen kan veroorzaken.
	<b>LET OP:</b>	Wijst op een mogelijks gevaarlijke situatie die, als ze niet wordt voorkomen, lichte of middelmatige verwondingen kan veroorzaken.
	<b>LET OP:</b>	(Zonder veiligheidssymbool) Wijst op een situatie die kan resulteren in materiële schade.

## Nederlands (Vertaling van de originele instructies)

### PRODUCTGEGEVENS

Type	2400807
Motor	40V DC
Luchtvolume	7.62 m <sup>3</sup> /min
Luchtsnelheid	162 KM/H
Gewicht (accu niet inbegrepen)	1.9 kg
Accupack	29717/29727
Laadapparaat	2904607/2904707
Gemeten geluidsdrukkniveau	LpA: 87.6 dB(A) k: 3 dB(A)
Gemeten geluidsniveau	LwA: 99.7 dB(A) K: 3.0dB(A)
vibrasjonsnivå	ah: <2.5 m/s <sup>2</sup> ; K: <1.5 m/s <sup>2</sup>

### BESCHRIJVING (FIG.1)

1. Batterijontgrendelknop
2. Hendel snelheidsregelaar
3. Aan-/uitknop
4. Blazerbuis
5. 40V lithium-ion batterij

### MONTAGE

#### VERPAKKING VERWIJDEREN

- Haal het product en alle accessoires voorzichtig uit de doos.
- Inspecteer het product zorgvuldig om te zien of het product geen schade heeft opgelopen tijdens het transport.
- Gooi het verpakkingsmateriaal niet weg tot u het product zorgvuldig hebt gecontroleerd en met succes hebt gebruikt.
- Als er een onderdeel is beschadigd of ontbreekt, bel dan uw Greenworks Tools servicecentrum op voor hulp.

#### ⚠ WAARSCHUWING

Gebruik dit product niet als er onderdelen op de verpakkinglijst reeds op het product zijn gemonteerd wanneer u het uitpakt. De onderdelen op deze lijst zijn niet door de fabrikant gemonteerd en moeten door de klant worden geïnstalleerd. Het gebruik van een product dat misschien foutief werd gemonteerd, kan leiden tot ernstige verwondingen.

#### ALS MULCHER MONTEREN (afb. 2)

#### ⚠ WAARSCHUWING

Om te vermijden dat het apparaat ongewild start en ernstige verwondingen veroorzaakt, verwijdert u altijd het batterijpack van het werktuig wanneer u onderdelen monteert.

- Lijn een van beide groeven(6) in de buis(4) af met de tab(7) op de blazerbehuizing. Druk de buis op de blazerbehuizing tot de tab zich in de groeven vastklikt.
- Draai de buis in de richting van de pijl tot beide tabs in de vergrendelde positie schuiven(8).
- Om de voorste buis (A) met de achterste buis (B) te verbinden, lijnt u de opening aan de voorste buis af met de knipsluiting op de achterste buis. Eens afgelijnd, schuift u de voorste buis op de achterste tot de buis vast zit.

#### ACCUPAK INZETTEN (afb. 5)

- Lijn de ribben van het batterijpack af met de montageopeningen in de batterijpoort van de blazer.
- Plaats de batterij in de batterijopening tot de batterijontgrendelknop op zijn plaats klikt.

#### ⚠ LET OP

Let er bij het plaatsen van de accu in de bladblazer op dat de uitstekende randen op het accupak precies in de groeven binnen in het apparaat terechtkomen en dat de vergrendellippen goed in werking treden. Als u de accu verkeerd in de houder zet, kunt u inwendige onderdelen beschadigen.

#### ACCUPAK VERWIJDEREN (afb. 5)

- Druk op de batterijontgrendelknop(9) op de blazer.
- Neem de blazer(10) stevig vast en trek de batterij uit het handvat.

#### ⚠ WAARSCHUWING

Let er bij het plaatsen van de accu in de bladblazer op dat de uitstekende randen op het accupak precies in de groeven binnen in het apparaat terechtkomen en dat de vergrendellippen goed in werking treden. Als u de accu verkeerd in de houder zet, kunt u inwendige onderdelen beschadigen.

## Nederlands (Vertaling van de originele instructies)

### ⚠ WAARSCHUWING

Laat uw waakzaamheid niet verslappen als u eenmaal vertrouwd bent geraakt met het apparaat. Vergeet niet dat één seconde onoplettendheid voldoende is om ernstig letsel te veroorzaken.

### ⚠ WAARSCHUWING

Draag altijd gezichtsbescherming met zijdelingse bescherming in overeenstemming met ANSI Z87.1 in combinatie met gehoorbescherming. Wanneer u dit niet doet kan het gebeuren dat er rondvliegende voorwerpen in de ogen terechtkomen of dat er andere mogelijke letsels worden veroorzaakt.

### ⚠ WAARSCHUWING

Gebruik geen voorzetstukken of accessoires die niet door de fabrikant van dit product worden aangeraden. Het gebruik van niet-aangewezen voorzetstukken of accessoires kan leiden tot ernstige verwondingen. Voor elk gebruik controleert u het hele product op beschadigde, ontbrekende of losse onderdelen, zoals schroeven, moeren, bouten, doppen, etc. Maak alle verbinders en doppen vast en gebruik dit product niet tot alle ontbrekende of beschadigde onderdelen zijn vervangen.

### TOEPASSING

U mag dit product gebruiken voor de onderstaande doelstellingen:

- Het ruimen van harde oppervlakken, zoals opritten en voetpaden.
- Het vrijhouden van terrassen en opritten van bladeren en dennennaalden.

### OPLADEN VOOR EERSTE GEBRUIK

### ⚠ WAARSCHUWING

Verwijder altijd het batterijpack van het product wanneer u onderdelen monteert, het product afstelt, reinigt of wanneer het niet wordt gebruikt. Wanneer u het batterijpack verwijdert, voorkomt u dat het product ongewild wordt opgestart, wat tot ernstige verwondingen kan leiden.

### BLAZER/MULCHER STARTEN/STILLEGGEN (AFB. 6)

- Zorg ervoor dat de batterij in de blazer is geïnstalleerd.
- Druk op de aan-/uitknop om de blazer te starten.
- Laat de aan-/uitknop los om het product stil te leggen.

### ⚠ WAARSCHUWING

Om ernstige verwondingen te vermijden, draagt u steeds een veiligheidsbril wanneer u deze machine bedient. Draag een gezichts- of stofmasker op stofferige plaatsen.

### ⚠ WAARSCHUWING

Om ernstige verwondingen of schade aan de machine te vermijden, zorgt u ervoor dat de blazer- of mulchingbuis en zak zijn gemonteerd voor u de machine bedient.

### HENDEL SNELHEIDSREGELAAR

(Zie afbeelding 6)

Deze blazer is uitgerust met een snelheidsregelaar. Lees de informatie over de werking van de hendel(2) voor de snelheidsregelaar en zorg ervoor dat u de werking begrijpt.

- Druk op de aan-/uitknop(3) om de eenheid te starten.
- Als de eenheid is ingeschakeld, drukt u de hendel in de richting van de wijzers van de klok om de snelheid te verhogen. Dit vergrendelt de snelheidsinstelling in de gewenste instelling.
- Om de snelheid te verlagen, drukt u de hendel tegen de richting van de wijzers van de klok om de snelheid tot de gewenste instelling te verlagen.

**OPMERKING:** Als u de snelheid blijft verlagen, zal de eenheid worden uitgeschakeld en moet de eerste stap worden herhaald.

### BLAZER BEDIENEN

- Om te vermijden dat afval rondvliegt, blaast u rond de buitenste rand van de afvalhoop. Blaas nooit rechtstreeks in het midden van de hoop.
- Om de geluidsniveaus te verlagen, beperkt u het aantal toestellen dat tegelijk wordt gebruikt.
- Gebruik een hark en borstel om het afval los te maken voor u blaast. In stofferige omstandigheden bevochtigt u het oppervlak een beetje wanneer er water beschikbaar is.
- Bespaar water door voor veel gazon- en tuintoepassingen hogedrukreinigers te gebruiken in plaats van de tuinslang, waaronder goten, schermen, patio's, grills, tuinhekken en tuinen.
- Wees voorzichtig voor kinderen, huisdieren, open ramen of auto's en blaas afval veilig weg.
- Ruim op nadat u blazers of andere toestellen hebt gebruikt. Gooi afval op de correcte manier weg.

## Nederlands (Vertaling van de originele instructies)

### ONDERHOUD

#### ⚠ WAARSCHUWING

Om letsels te vermijden en het risico op brand en elektrische schok te verminderen, verwijdert u het batterijpack voor u de blazer afstelt, inspecteert of reinigt.

### VERZAMELZAK SCHOONMAKEN

Verwijder het batterijpack.

- Veeg of blaas stof en afval uit de luchtopeningen met behulp van perslucht of een stofzuiger. Houd de luchtopeningen vrij van obstructies, zaagsel en stof. Spuit geen water in de luchtinlaaten, was ze niet en dompel ze niet onder.
- Droog de behuizing en de kunststof onderdelen met behulp van een zachte, vochtige doek af. Gebruik geen sterke oplosmiddelen of detergenten op de kunststof behuizing of onderdelen. Bepaalde schoonmaakproducten kunnen schade veroorzaken en een gevaar voor elektrische schok betekenen.

### BATTERIJPACK

- Bewaar het batterijpack in opgeladen toestand.
- Als het oplaadlampje groen oplicht, verwijdert u de batterij van de lader en ontkoppelt u de lader van de contactdoos.
- Herlaad het batterijpack steeds wanneer u merkt dat het vermogen vermindert. Laat het batterijpack nooit volledig ontladen.
- Nadat het batterijpack is opgeladen, kan het in de oplader worden bewaard zolang de oplader niet met de contactdoos is verbonden.

#### ⚠ WAARSCHUWING

Gebruik bij vervanging van onderdelen uitsluitend originele reservedelen. Het gebruik van andere onderdelen kan gevaar opleveren of het product beschadigen.

Gebruik geen oplosmiddelen om kunststof onderdelen te reinigen. De meeste kunststoffen kunnen worden beschadigd door de in de handel verkrijgbare oplosmiddelen. Gebruik een schone doek om vervuiling, stof, olie, vet e.d. te verwijderen.

#### ⚠ WAARSCHUWING

Laat de kunststof delen nooit in aanraking komen met remvloeistof, benzine, petroleumproducten, kruipolie, enz. Deze producten bevatten namelijk chemicaliën die het plastic kunnen beschadigen, vernielen of aantasten.

#### ⚠ WAARSCHUWING

Om ernstig lichamelijk letsel te voorkomen dient u altijd eerst de accu te verwijderen voordat u het apparaat gaat reinigen of onderhouden.

### BLADBLAZER WEGBERGEN

Maak de bladblazer zorgvuldig schoon voordat u hem opbergt. Bewaar de bladblazer op een droge, goed ventilerende plaats, buiten bereik van kinderen. Leg het apparaat niet in de buurt van corrosieve stoffen zoals chemicaliën voor de tuin of strooizout.

- Bewaar en laad het accupak op een koele plaats. Temperaturen die hoger of lager zijn dan de normale omgevingstemperatuur verkorten de levensduur van een accupak.
- Als het lampje op de lader groen oplicht, verwijdert u de batterij van de lader en ontkoppelt u de lader van de stroomtoevoer.
- Bewaar het batterijpack niet op het werktuig.
- Berg een accupak nooit in leeggelopen toestand op. Wacht na gebruik van het apparaat tot de accu is afgekoeld en laad de accu dan onmiddellijk op.
- Alle accu's verliezen na verloop van tijd hun laadcapaciteit. Hoe hoger de temperatuur, des te sneller verliest een accu zijn laadcapaciteit. Als u het apparaat voor lagere tijd niet gebruikt, moet u het accupak wel elke maand of twee maanden opladen. Zo verlengt u de levensduur van het accupak.

### AFDANKING

Zet afgedankte elektrische apparaten niet bij het huishoudelijke afval. Laat ze recyclen in een recycling-centrum. Neem contact op met de autoriteiten of met uw leverancier om te weten wat de beste recycling-procedure is.



Afzonderlijke afhaling van gebruikte producten en verpakkingsmateriaal zorgt ervoor dat materiaal kan worden gerecycled en hergebruikt. Het hergebruik van gerecycled materialen helpt milieuvervuiling te voorkomen en vermindert de vraag naar grondstoffen.

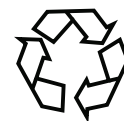

Aan het einde van hun gebruiksleven gooit u de batterijen op een milieuvriendelijke manier weg. De batterij bevat materiaal dat gevaarlijk is voor mens en milieu. Hij moet afzonderlijk worden verwijderd en afgevoerd naar een eenheid die lithiumionbatterijen aanvaardt.





## Nederlands (Vertaling van de originele instructies)

### PROBLEEM OPLOSSEN

PROBLEEM	MOGELIJKE OORZAAK	OPLOSSING
Eenheid start niet.	1. Batterij zit niet vast.	1. Zorg ervoor dat de batterij stevig in de blazer vastzit. Raadpleeg het hoofdstuk Batterij installeren in deze handleiding.
	2. Batterij is niet opgeladen.	2. Batterijpack opladen volgens de instructies die bij uw model zijn inbegrepen.
	3. Defecte aan-/uitschakelaar.	3. Bel +004922129242919 voor technische service.
De machine start, maar er komt geen lucht door de buis.	Blocked tube.	Controleer de inlaatklep en blazerbuis als de luchtstroom wordt verhinderd. Indien dit het geval is, verwijdert u de hindernis.
Hendel snelheidsregelaar werkt niet.	De schroef is los.	Span de schroef aan met behulp van een kruiskopschroevendraaier.

**Русский (Перевод оригинальных инструкций)**

Ваше устройство сконструировано и изготовлено в соответствии с высокими стандартами изделий Greenworks, касающимися надежности, простоты в эксплуатации и безопасности оператора. При правильном уходе ваше устройство будет безотказно работать в течение многих лет. Настоящие инструкции предназначены только для данного устройства. Это оборудование может использоваться детьми 8 лет и старше, а также людьми с ограниченными физическими и умственными способностями, с нарушенной чувствительностью, не обладающими опытом и знаниями, при условии, что их действиями руководит другое лицо или если им объяснили, как пользоваться машиной, и они понимают возможную опасность. Дети не должны играть с оборудованием. Чистка и плановое обслуживание не должны выполняться детьми без присмотра.

**ОБЩИЕ УКАЗАНИЯ ПО БЕЗОПАСНОСТИ****▲ ВНИМАНИЕ!**

При работе с электроинструментами, оснащенными батареей, всегда необходимо соблюдать общие правила безопасности, чтобы уменьшить риск возгорания, протекания батареи и получения травм, включая указанные ниже риски.

- Не прикасайтесь к вентилятору во время работы устройства.
- Держите рукоятки сухими и чистыми.

**ОБУЧЕНИЕ**

- Внимательно прочитайте инструкции, чтобы ознакомиться с элементами управления и правильным использованием устройства.
- Детям запрещается пользоваться устройством.
- Никогда не позволяйте людям, незнакомым с данной инструкцией, использовать устройство. Местное законодательство может ограничивать возраст оператора.
- Запрещается работать с устройством, если вблизи находятся люди, особенно дети или домашние животные.
- Оператор или пользователь несет ответственность за несчастные случаи

или ущерб, нанесенный другим людям или их собственности.

**ПОДГОТОВКА**

- Во время эксплуатации изделия всегда носите специальную обувь и длинные брюки.
- Не носите просторную одежду или ювелирные украшения, к которым могут затянуться в воздухозаборное отверстие. Не допускайте попадания длинных волос в воздухозаборники.
- Пользуйтесь средствами защиты органов слуха и защитными очками. Всегда носите их во время эксплуатации устройства.
- Рекомендуется носить защитную маску для предотвращения раздражения, вызываемого пылью.
- Работайте с устройством, занимая рекомендуемое положение и только на твердой, ровной поверхности.
- Не эксплуатируйте устройство на асфальтированной или гравийной поверхности, где выброшенный материал может привести к травме.
- Перед использованием обязательно выполняйте визуальную проверку, чтобы убедиться в том, что болты и иные крепежные детали затянуты, корпус не поврежден, а защитные приспособления и экраны находятся на месте. Замените изношенные или поврежденные детали для обеспечения оптимальной производительности. Замените поврежденные или нечитаемые этикетки.

**ЭКСПЛУАТАЦИЯ**

- Эксплуатируйте устройство только при дневном свете или хорошем искусственном освещении.
- Не перенапрягайтесь и сохраняйте устойчивое положение.
- Всегда следите за тем, чтобы ноги стояли на ровной поверхности.
- Ходите, никогда не бегите.
- Держите все воздухозаборники охлаждающего воздуха свободными от мусора.
- Никогда не сдувайте мусор в сторону оказавшихся в рабочей зоне людей.
- Перед запуском устройства убедитесь, что питающая камера пуста.

## Русский (Перевод оригинальных инструкций)

- Не приближайте лицо и тело к всасывающему отверстию.
  - Не допускайте попадания руки или какой-либо другой части тела или одежды внутрь питающей камеры, разгрузочного желоба и держитесь подальше от любых движущихся частей.
  - При подаче материала в устройство внимательно следите за тем, чтобы туда не попадали куски металла, камни, бутылки, консервные банки и другие посторонние предметы.
  - Если режущий механизм ударяет по каким-либо посторонним предметам, или если устройство начинает издавать какие-либо необычные шумы или вибрировать, немедленно отключите его от электропитания и дождитесь его остановки. Отключите устройство от электропитания и предпримите следующие шаги перед его повторным пуском и эксплуатацией: i) проверьте на предмет повреждения; ii) замените или отремонтируйте поврежденные детали; iii) проверьте и затяните все незакрепленные детали.
  - Не допускайте накопления обрабатываемого материала в зоне разгрузки, это может помешать надлежащему сбросу и привести к попаданию материала в устройство через всасывающее отверстие.
  - Если устройство засорилось, выключите его и отсоедините от источника питания, прежде чем выполнять чистку.
  - Запрещается эксплуатация изделия с неисправными защитными устройствами или щитками, а также без предохранительных устройств, например, без установленного мусоросборника.
- ПРИМЕЧАНИЕ.** Если мусоросборник не используется, текст примера можно пропустить.
- Держите источник питания свободным от мусора и других накоплений для предотвращения повреждения источника питания или возможного пожара.
  - Не перемещайте и не перевозите устройство при работающем двигателе.
  - Не наклоняйте устройство во время работы двигателя.
  - Запрещается эксплуатировать устройство без установленных защитных устройств или работать в открытых сандалях. Не носите слишком свободную одежду или такую одежду, в которой есть свисающие шнурки или завязки.
  - Не приближайтесь к зоне разгрузки при эксплуатации этого устройства.
  - Остановите устройство и снимите батарею. Убедитесь, что все движущиеся части полностью остановились:
    - когда устройство оставляется без присмотра;
    - перед удалением засора или чисткой желоба;
    - перед проверкой, чисткой и техобслуживанием изделия.
- ### ТЕХОБСЛУЖИВАНИЕ И ХРАНЕНИЕ
- Все гайки, болты и винты должны быть затянуты, чтобы устройство находилось в безопасном рабочем состоянии.
  - Замените изношенные или поврежденные детали
  - Используйте только оригинальные запасные части и аксессуары.
  - Храните устройство только в сухом месте.
  - Когда устройство остановлено для обслуживания, осмотра, хранения или смены аксессуаров, отключите подачу питания, отсоедините устройство от источника питания и убедитесь, что все движущиеся детали полностью остановились. Дайте устройству остыть перед выполнением любых проверок, регулировок и т. д. Обращайтесь с устройством осторожно и держите его в чистоте.
  - Дайте устройству остыть перед постановкой на хранение.
  - При обслуживании измельчающих деталей имейте в виду, что даже если

## Русский (Перевод оригинальных инструкций)

питание выключено системой защитной блокировки, измельчающие детали все еще могут быть двигаться.

- Никогда не пытайтесь изменить функционирование системы защитной блокировки.

### ⚠ ВНИМАНИЕ!

Используйте только оригинальные запасные части от производителя. Несоблюдение этого правила может привести к снижению производительности, возможным травмам и аннулированию гарантии.

Термин «электроинструмент» в предупреждениях относится к вашему электроинструменту, работающему от сети (сетевому) или работающему от батареи (беспроводному).

### БЕЗОПАСНОСТЬ РАБОЧЕЙ ЗОНЫ

- Рабочая зона должна быть чистой и хорошо освещенной. Замусоренная и плохо освещенная рабочая зона может стать причиной несчастных случаев.
- Не используйте электроинструмент во взрывоопасной атмосфере, например, рядом с горючими жидкостями, газами или в запыленных местах. Из электроинструмента вылетают искры, которые могут воспламенить пыль или пары.
- Не допускайте детей и посторонних наблюдателей к рабочей зоне. Присутствие посторонних может стать причиной потери контроля над инструментом.

### ЭЛЕКТРОБЕЗОПАСНОСТЬ

- Избегайте контакта с заземленными предметами, например, трубами, батареями, кухонными плитами, холодильниками. Это уменьшит риск поражения током.
- Не допускайте попадания на электроинструмент влаги и не используйте его во влажной атмосфере. Влажный инструмент создает повышенный риск поражения током.

### ЛИЧНАЯ БЕЗОПАСНОСТЬ

- Будьте внимательны, следите за своими действиями и руководствуйтесь здравым смыслом при работе с электроинструментом. Не работайте с электроинструментом, если вы утомлены, нах одитесь в состоянии алкогольного, наркотического опьянения или под воздействием лекарственных средств. Малейшая невнимательность при работе с электроинструментом может привести к серьезным травмам.
- Используйте индивидуальные средства защиты. Работайте в защитных очках. Средства индивидуальной защиты, например, противопылевые респираторы, защитная обувь с нескользящей подошвой, каски, средства защиты органов слуха, помогут вам избежать травм.
- Не допускайте случайного запуска. Убедитесь, что выключатель находится в положении Выкл. перед тем как подключаться к электросети или батарее, брать или переносить инструмент. Перенос электроинструмента с пальцем на выключателе или подключение к электросети во включенном состоянии может привести к несчастному случаю.
- Перед включением электроинструмента снимите регулировочные и гаечные ключи. Ключ, закрепленный на вращающихся частях инструмента, может привести к травме.
- Не перенапрягайтесь. Сохраняйте устойчивое положение. Это позволит лучше управлять электроинструментом в непредвиденных ситуациях.
- Работайте в специальной одежде. Не надевайте болтающуюся одежду и украшения. Не допускайте попадания волос, одежды и перчаток в движущиеся детали. Болтающаяся одежда, украшения и небрежные волосы могут быть затянуты движущимися деталями.

**Русский (Перевод оригинальных инструкций)****ЭКСПЛУАТАЦИЯ И УХОД ЗА ЭЛЕКТРОИНСТРУМЕНТОМ**

- Не перегружайте электроинструмент. Правильно подбирайте инструмент для выполнения необходимой работы. Правильно подобранный электроинструмент лучше и безопаснее выполняет свою работу на такой скорости вращения двигателя, для которой он был разработан.
- Не используйте электроинструмент, если невозможно остановить двигатель выключателем. Любой электроинструмент, который не может управляться с помощью выключателя, представляет опасность и должен быть отремонтирован.
- Храните электроинструмент в месте, недоступном для детей и не позволяйте лицам, незнакомым с электроинструментом или данными инструкциями, работать с электроинструментом. Электроинструменты опасны в руках неподготовленных пользователей.
- Поддерживайте электроинструмент в надлежащем рабочем состоянии. Проверьте движущиеся детали на предмет несоосности или заедания, выявите поломанные детали и другие условия, которые могут повлиять на работу электроинструмента. Если в электроинструменте есть неполадки, устраните их перед его использованием. Плохое обслуживание электроинструментов является причиной большого числа несчастных случаев.
- Держите режущие инструменты в заточенном и чистом состоянии. Режущие инструменты с острыми краями, поддерживаемые в надлежащем рабочем состоянии, режут заклиниваются, и ими легче управлять.
- Применяйте электроинструмент, дополнительное оборудование, наконечники и т. п. в соответствии с настоящими инструкциями, учитывая при этом рабочие условия и выполняемую работу. Во избежание опасности соблюдайте указанное для электроинструмента предназначение.

**ЭКСПЛУАТАЦИЯ И УХОД ЗА БАТАРЕЕЙ**

- Заряжайте только с помощью зарядного устройства, указанного изготовителем. Зарядное устройство, подходящее для одного типа батареи, может создать риск возгорания при использовании с другой батареей.
- Используйте электроинструмент только с предназначенными для него батареями. Использование любых других батарей может создать риск травм и пожара.
- Когда батарея не используется, держите ее вдали от металлических предметов, например, канцелярских скрепок, монет, ключей, гвоздей, винтов или других мелких металлических предметов, которые могут замкнуть полюса батареи. Замыкание полюсов батареи может стать причиной ожогов или пожара.
- При ненормальных условиях эксплуатации из батареи может вытечь жидкость. Избегайте контакта с ней. Если случайно произошел контакт, смойте жидкость водой. Если жидкость попала в глаза, обратитесь за медицинской помощью. Жидкость, вытекающая из батареи, может вызвать раздражение или ожоги.

**ОБСЛУЖИВАНИЕ**

- Ваш электроинструмент должен обслуживаться только квалифицированным специалистом с использованием только оригинальных запасных частей. Это будет обеспечивать безопасность электроинструмента.

**СОХРАНИТЕ ДАННЫЕ ИНСТРУКЦИИ. РЕГУЛЯРНО ОБРАЩАЙТЕСЬ К НИМ И ИСПОЛЬЗУЙТЕ ИХ, ЧТОБЫ ОБУЧАТЬ ДРУГИХ ЛИЦ, КОТОРЫЕ МОГУТ ИСПОЛЬЗОВАТЬ ЭТО УСТРОЙСТВО. ЕСЛИ ВЫ ДАЕТЕ ЭТО УСТРОЙСТВО ДРУГОМУ ПОЛЬЗОВАТЕЛЮ, ПРЕДОСТАВЬТЕ ЕМУ ЭТИ ИНСТРУКЦИИ.**

## Русский (Перевод оригинальных инструкций)

Следующие символы могут быть использованы на этом устройстве. Изучите и уясните их. Понимание этих символов позволит вам эксплуатировать данное устройство лучше и безопаснее.

ОБОЗНАЧЕНИЕ	ОБОЗНАЧЕНИЕ/ ПОЯСНЕНИЕ
	Меры предосторожности, которые включают вашу безопасность.
	Прочитайте руководство по эксплуатации и соблюдайте все предупреждения и инструкции по технике безопасности.
	Носите специальные устройства для защиты глаз и органов слуха.
	Брошенные объекты могут отколоться и привести к травме или повреждению имущества. Носите защитную одежду и обувь. Не допускайте приближения посторонних лиц.
	Не допускайте приближения посторонних лиц, особенно детей и домашних животных к рабочей зоне ближе чем на 15 м.
	Не прикасайтесь к вентилятору во время работу устройства.
	Не допускайте попадания влаги на устройство.
	Попадание длинных волос в воздухозаборник может привести к травме.
	Попадание незаправленной одежды в воздухозаборник может привести к травме.
	Вращающиеся лопасти рабочего колеса могут стать причиной тяжелых травм.

	Двойная изоляция
--	------------------

Следующие сигнальные слова и значения предназначены для того, чтобы объяснить уровень риска, связанного с этим изделием.

ОБОЗНАЧЕНИЕ	СИГНАЛ	ЗНАЧЕНИЕ
	<b>ОПАСНОСТЬ!</b>	Указывает на потенциально опасную ситуацию, которая, если ее не избежать, приведет к летальному исходу или серьезной травме.
	<b>ВНИМАНИЕ!</b>	Указывает на потенциально опасную ситуацию, которая, если ее не избежать, может привести к летальному исходу или серьезной травме.
	<b>ПРЕДУПРЕЖДЕНИЕ!</b>	Указывает на потенциально опасную ситуацию, которая, если ее не избежать, может привести к травме легкой или средней тяжести.
	<b>ПРЕДУПРЕЖДЕНИЕ!</b>	(Без предупреждающего символа) Указывает на ситуацию, которая может привести к порче имущества.

## Русский (Перевод оригинальных инструкций)

### ТЕХНИЧЕСКИЕ ХАРАКТЕРИСТИКИ

Тип	2400807
Двигатель	40V DC
Объем воздуха	7.62 m <sup>3</sup> /min
Скорость воздушного потока	162 KM/H
Масса (без батареи)	1.9 kg
Батарея	29717/29727
Зарядное устройство	2904607/2904707
Измеренный уровень звуковой мощности	LpA: 87.6 dB(A) k: 3 dB(A)
Измеренный уровень звуковой мощности	LwA: 99.7 dB(A) K: 3.0dB(A)
Уровень вибрации	ah: <2.5 m/s <sup>2</sup> ; K: <1.5 m/s <sup>2</sup>

### ОПИСАНИЕ НАС СМ. РИС. 1.

1. Кнопка фиксатора батареи
2. Рычажок стабилизатора скорости
3. Кнопка запуска
4. Трубка воздуходувки
5. Литий-ионная батарея 40 V

### СБОРКА VYBALENÍ

#### РАСПАКОВКА

- Осторожно извлеките изделие и аксессуары из коробки.
- Тщательно осмотрите изделие, чтобы убедиться в отсутствии поломки и липо повреждения, произошедшего во время транспортировки.
- Не выбрасывайте упаковочный материал до тех пор, пока вы внимательно не рассмотрели и не начали эксплуатировать изделие.
- Если к акие-либо детали повреждены или отсутствуют, обратитесь за помощью в сервисный центр Greenworks Tools.

#### ⚠ ВНИМАНИЕ!

Не используйте это изделие, если вы обнаружите в упаковке, что какие-либо детали из комплекта поставки уже установлены на изделие. Детали из этого списка не устанавливаются на изделие изготовителем и должны быть установлены по упателем. Использование неправильно собранного изделия может привести к серьезным травмам.

### СБОРКА ТРУБКИ ВОЗДУХОДУВКИ СМ. РИС. 2.3.4

#### ⚠ ВНИМАНИЕ!

Чтобы предотвратить случайный запуск, что может привести к серьезным травмам, всегда снимайте батарею с устройства при сборке деталей.

- Совместите один из пазов(6) на трубке(4) с выступами(7) на корпусе воздуходувки. Толкайте трубку на корпус воздуходувки до тех пор, пока выступы не войдут в зацепление с пазами.
- Поверните трубку в направлении, указанном стрелкой, до тех пор, пока оба выступа не войдут в запорное положение(8).
- Чтобы установить переднюю трубку (A) на заднюю трубку (B), совместите отверстие передней трубки с выступом на задней трубке. После этого наденьте переднюю трубку на заднюю так, чтобы надежно закрепить ее.

### УСТАНОВКА/СНЯТИЕ БАТАРЕИ СМ. РИС. 5.

- Совместите ребра батареи с монтажными пазами в отсеке для батареи воздуходувки.
- Вставьте батарею в предназначенный для нее отсек до тех пор, пока кнопка фиксатора батареи не встанет на место.

#### ⚠ ПРЕДУПРЕЖДЕНИЕ!

При установке батареи в воздуходувку убедитесь, что ребра на батарее совмещены с пазами в верхней части воздуходувки. Убедитесь, что батарея надежно установлена и правильно закреплена. Неправильная установка батареи может привести к повреждению внутренних компонентов.

### СНЯТИЕ БАТАРЕИ

#### См. рис. 5.

- Нажмите кнопку фиксатора батареи(9) на воздуходувке.
- Крепко держите воздуходувку(10) и вытяните батарею за ручку.

#### ⚠ ВНИМАНИЕ!

При нажатии на кнопку фиксатора аккумулятора следите за тем, чтобы батарея не упала вам на ноги, на детей или домашних животных, находящихся поблизости. Падение батареи может привести к серьезным травмам. Никогда не снимайте батарею, если она расположена высоко.

**Русский (Перевод оригинальных инструкций)****⚠ ВНИМАНИЕ!**

Овладев зарядным устройством, не теряйте бдительности. Помните, что достаточно секунды невнимания, чтобы получить тяжелую травму.

**⚠ ВНИМАНИЕ!**

Всегда надевайте защитные очки с боковыми щитками, обеспечивающие защиту в соответствии с EN 166, а также устройства защиты слуха. Несоблюдение этого правила может привести к попаданию летящего мусора в глаза и прочим серьезным травмам.

**⚠ ВНИМАНИЕ!**

Не используйте насадки или устройства, не рекомендованные производителем этого изделия. Использование нерекондованных насадок или аксессуаров может привести к серьезным травмам. Перед каждым использованием внимательно осмотрите все изделие на предмет поврежденных, отсутствующих или незакрепленных деталей, таких как винты, гайки, болты, крышки и т. д. Надежно затяните все крепежные детали и крышки и не эксплуатируйте это изделие, пока не будут установлены новые детали взамен отсутствующих или поврежденных.

**ИСПОЛЬЗОВАНИЕ**

Это изделие предназначено для использования в следующих целях:

- очистка твердых поверхностей, таких как дороги и пешеходные дорожки;
- уборка листьев и хвои с поверхности земли.

**ЗАРЯДИТЕ ПЕРЕД ПЕРВЫМ ИСПОЛЬЗОВАНИЕМ.****⚠ ВНИМАНИЕ!**

Всегда извлекайте батарею из изделия при сборке деталей, регулировке, очистке, проведении техобслуживания, или когда изделие не используется. Извлечение батареи необходимо для предотвращения случайного запуска, в результате которого оператор может получить серьезные травмы.

**ЗАПУСК/ОСТАНОВКА ВОЗДУХОДУВКИ СМ. РИС. 6.**

- Убедитесь, что батарея установлена в воздуходувке.
- Нажмите на кнопку запуска, чтобы запустить воздуходувку.
- Отпустите кнопку запуска, чтобы остановить устройство.

**⚠ ВНИМАНИЕ!**

Во избежание серьезных травм всегда носите защитные очки во время эксплуатации данного устройства. Носите противопылевую маску в пыльных местах.

**⚠ ВНИМАНИЕ!**

Для предотвращения серьезных травм или повреждения устройства перед началом работы убедитесь, что трубка воздуходувки на своем месте.

**РЫЧАЖОК СТАБИЛИЗАТОРА СКОРОСТИ**

(см. рис. 6)

Воздуходувка снабжена функцией стабилизатора скорости.

Прочитайте и выясните, как используется рычажок стабилизатора скорости(2).

- Нажмите на кнопку запуска(3), чтобы запустить устройство.
- После запуска сдвиньте рычажок по часовой стрелке, чтобы повысить скорость. Это позволяет установить необходимую скорость.
- Для снижения скорости сдвиньте рычажок против часовой стрелки.

**ПРИМЕЧАНИЕ.** Если продолжить снижение скорости, устройство выключится, и необходимо будет повторить первый шаг.

**ЭКСПЛУАТАЦИЯ ВОЗДУХОДУВКИ**

- Чтобы мусор не разбрасывался, обдувайте кучи мусора вокруг наружного края. Никогда не направляйте поток воздуха на центр кучи.
- Чтобы снизить уровень шума, ограничьте количество единиц оборудования, используемых одновременно.
- Используя грабли и метлы, уберите крупный мусор, прежде чем использовать воздуходувку. В условиях сильной запыленности по возможности слегка смочите поверхности.
- Экономьте воду, используя воздуходувку вместо шлангов для многих работ на газоне и саду, в том числе в таких местах как сточные желоба, перегородки, внутренние дворы, решетки, балконы и клумбы.
- При уборке мусора следите за тем, чтобы поблизости не было детей, животных, открытых окон или автомобилей.
- После окончания работ выполните очистку воздуходувки и прочего оборудования. Выбрасывайте мусор надлежащим образом.



## Русский (Перевод оригинальных инструкций)

### ТЕХНИЧЕСКОЕ ОБСЛУЖИВАНИЕ ЛОПАСТЕЙ

#### ⚠ ВНИМАНИЕ!

Во избежание травм, опасности возгорания и поражения электрическим током, извлеките батарею перед проведением регулировки, проверки и очистки воздуходувки.

#### ОЧИСТКА

- Снимите батарею.
- Очистите щеткой или выдуйте пыль и мусор из воздухозаборников с помощью сжатого воздуха или вакуума. Держите воздухозаборники свободными от препятствий, опилок и щепок. Не брызгайте, не мойте и не погружайте воздухозаборники в воду.
- Протрите корпус и пластиковые компоненты с помощью влажной, мягкой ткани. Не используйте растворители или моющие средства для очистки пластикового корпуса или пластиковых компонентов. Некоторые бытовые чистящие средства могут вызвать повреждение и привести к опасности поражения электрическим током.

#### БАТАРЕЯ

- Храните батарею заряженной.
- Когда индикатор зарядки загорится зеленым, извлеките батарею из зарядного устройства и отключите зарядное устройство от источника питания.
- Заряжайте батарею, как только вы заметите падение мощности устройства. Не допускайте полной разрядки батареи.
- После зарядки батарея может храниться в зарядном устройстве при условии, что зарядное устройство не подключено к источнику питания.

#### ⚠ ВНИМАНИЕ!

При выполнении технического обслуживания используйте только оригинальные запчасти. Использование других запчастей может создать опасность или привести к повреждению изделия.

При выполнении технического обслуживания используйте только оригинальные запчасти. Использование других запчастей может создать опасность или привести к повреждению изделия.

#### ⚠ ВНИМАНИЕ!

Не допускайте контакта тормозных жидкостей, бензина, продуктов на нефтяной основе, проникающих масел и т. д. с пластиковыми деталями. Они содержат химические вещества, которые могут повредить, ослабить или разрушить пластик.

#### ⚠ ВНИМАНИЕ!

Во избежание серьезных травм всегда извлекайте батарею перед очисткой электроинструмента или выполнением каких-либо работ по его обслуживанию.

### ХРАНЕНИЕ ВОЗДУХОДУВКИ

Полностью очистите воздуходувку перед постановкой на хранение. Храните воздуходувку в сухом, прохладном и хорошо вентилируемом помещении, недоступном для детей. Не допускайте контакта с агрессивными агентами, такими как садовые химикаты и антиобледенительные соли.

- Храните и заряжайте батареи в прохладном месте. Температура выше или ниже нормальной комнатной температуры сократит срок службы батареи.
- Когда индикатор на зарядном устройстве горит зеленым, извлеките батарею из зарядного устройства и отключите зарядное устройство от источника питания.
- Не храните батарею на устройстве.
- Никогда не храните батарею в разряженном состоянии. Подождите, пока батарея остынет, и сразу полностью зарядите ее.
- Все батареи постепенно теряют свой заряд. Чем выше температура, тем быстрее они теряют свой заряд. Если вы храните устройство в течение длительного времени без использования, заряжайте батареи каждый месяц или два. Это продлит срок службы батарей.

### УТИЛИЗАЦИЯ

Отработанные электроинструменты не должны утилизироваться вместе с другими бытовыми отходами. Отправляйте их на вторичную переработку, где это возможно. Проконсультируйтесь с местными органами власти или вашим продавцом по вопросу утилизации.



Раздельный сбор отработанных изделий и использованных упаковочных материалов позволяет их перерабатывать и повторно использовать. Использование переработанных материалов помогает предотвратить загрязнение окружающей среды и снижает спрос на сырье.

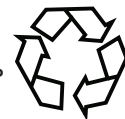

В конце срока службы батарей утилизируйте их с надлежащей заботой об окружающей среде. Батарея содержит вещества, которые являются опасными для вас и окружающей среды. Ее следует снять и отправить для утилизации в пункт приема отработанных литий-ионных батарей.



## Русский (Перевод оригинальных инструкций)

### ПОИСК И УСТРАНЕНИЕ НЕИСПРАВНОСТЕЙ

ПРОБЛЕМА	ВОЗМОЖНАЯ ПРИЧИНА	РЕШЕНИЕ
Устройство не запускается.	1. Батарея не закреплена.	1. Убедитесь, что батарея надежно закреплена в воздуходувке. См. раздел «Установка батареи» в данном руководстве.
	2. Батарея не заряжена.	2. Зарядите батарею в соответствии с инструкциями, относящимися к вашей модели.
	3. Неисправен выключатель питания.	3. По вопросам технического обслуживания звоните +004922129242919.
Устройство запускается, но воздух не поступает через трубку.	Забита трубка.	Проверьте, не засорены ли воздухозаборник и трубки воздуходувки. При необходимости очистите их.
Рычажок стабилизатора скорости не работает.	Винт ослаблен.	Затяните винт с помощью четырехгранной отвертки.

## Suomi (Alkuperäisten ohjeiden käännös)

Puhallin on suunniteltu ja valmistettu Greenworks tools korkeiden luotettavuus-, käytöstävällisyys- ja turvallisuusstandardien mukaisesti. Asianmukaisesti hoidettuna se toimii ongelmatta vuosia. Saa käyttää vain työkalun kanssa.

Tätä laitetta saa käyttää yli 8-vuotiaat lapset ja fyysisesti tai henkisesti rajoittuneet henkilöt tai henkilöt, joilla ei ole tämän laitteen käyttöön liittyvä kokemusta jos heidän toimintaansa valvotaan tai heitä opastetaan siten että he käyttävät laitetta turvallisesti ja ymmärtävät sen käyttöön liittyvät vaarat. Lapset eivät saa leikkiä laitteella. Lapset eivät saa suorittaa säännöllistä puhdistusta ja huoltoa ilman valvontaa.

### TURVALLISUUSMÄÄRÄYKSET

#### ⚠ VAROITUS

Sähkökäyttöisiä työkaluja käytettäessä on ehdottomasti noudatettava perusvaroimenpiteitä tulipalo-, sähköisku- ja henkilövahinkoriskien sekä akkuvuotojen välttämiseksi.

- Älä kosketa tuuletinta laitteen käytön aikana.
- Pidä laitteen kahvat puhtaina ja kuivina.

### KOULUTUS

- Lue ohjeet huolella. Opi käyttämään ohjaimia ja laitetta asianmukaisesti.
- Älä koskaan anna lasten käyttää laitetta.
- Älä anna näitä ohjeita tuntemattomien käyttää laitetta. Paikalliset säädökset voivat rajoittaa käyttäjän iän.
- Älä koskaan käytä laitetta, jos lähistöllä on ihmisiä, erityisesti lapsia, tai lemmikkejä.
- Käyttäjä on vastuussa ihmisille tai omaisuudelle sattuvista onnettomuuksista ja vaaratilanteista.

### VALMISTELUT

- Käytä aina laitetta käyttäessäsi asianmukaisia jalkineita ja pitkiä housuja.
- Älä käytä löysiä vaatteita tai koruja, jotka saattaisivat imeytyä ilmanottoon. Pidä pitkät hiukset kaukana ilmanotosta.
- Käytä kuulosuojaimia ja suojalaseja. Käytä niitä aina käyttäessäsi laitetta.
- Vältä pölyn aiheuttamat vaivat käyttämällä

kasvosuojainta.

- Käytä laitetta suositellussa asennossa ja vain vakaalla tasapinnalla.
- Älä käytä laitetta päällystetyllä tai sorapinnalla, jossa singonneet materiaalit voivat aiheuttaa loukkaantumisen.
- Suorita ennen käyttöä silmämääräinen tarkastus nähdäksesi, onko silppuri, silppurin pultti ja muut kiinnikkeet kunnolla kiinni, onko kotelo kunnossa ja ovatko suojat ja suojukset paikoillaan. Vaihda kuluneet tai vioittuneet osat sarjoina säilyttääksesi tasapainon. Vaihda vioittuneet ja lukukelvottomat kyltit.

### KÄYTTÖ

- Käytä konetta ainoastaan päivänvalossa tai hyvässä keinovalossa.
- Älä kurottele liian kauas. Säilytä aina tasapainosi.
- Seiso rinteissä aina tukevasti.
- Kävele, älä koskaan juokse.
- Pidä kaikki jäähdytysilman ottoaukot puhtaina.
- Älä koskaan puhalla roskia sivustakatsojien suuntaan.
- Ennen kuin käynnistät koneen, katso syöttökammioon ja varmista, että se on tyhjä.
- Pidä kasvosi ja vartalosi kaukana ottoaukosta.
- Älä päästä käsiä, muita ruumiinosia tai vaatteita pyörivien syöttökammioon, poistoaukkoon tai liikkuvien osien lähelle.
- Kun syötät materiaalia laitteeseen, varo että mukana ei mene metallinpaloja, kiviä, pulloja, purkkeja tai muita vierasesineitä.
- Jos leikkuumeکانismi osuu vierasesineisiin tai jos laitteesta alkaa kuulua epätavallisia ääniä tai se alkaa täristä, sammuta virtalähde välittömästi ja anna laitteen pysähtyä. Irrota laite pistorasiasta ja tee seuraavat toimet ennen laitteen uudelleenkäynnistystä ja käyttöä: i) tarkista vaurioiden varalta; ii) vaihda tai korjaa vioittuneet osat; iii) tarkista osien kireys ja kiristä tarvittaessa.
- Älä anna käsitellyn materiaalin kerääntyä poistoalueelle; tämä voi estää asianmukaisen tyhjentymisen ja saada materiaalia sinkoamaan ulos syöttöaukosta.
- Jos laite tukkiutuu, sammuta virtalähde

## Suomi (Alkuperäisten ohjeiden käännös)

ja irrota laite pistorasiasta ennen roskien poistamista.

- Älä koskaan käytä laitetta, jos suojat tai suojukset ovat epäkunnossa tai ilman suojalaitteita, kuten roskien kerääjää.

HUOM. Jos roskien kerääjää ei käytetä, esimerkiksi voidaan poistaa.

- Pidä virtalähde puhtaana roskista ja muista keräymistä, jotta virtalähde ei rikkoutuisi eikä aiheutuisi tulipaloa.
- Älä siirrä tätä laitetta virtalähteen ollessa käynnissä.
- Älä kallista laitetta virtalähteen ollessa käynnissä.
- Älä käytä laitetta paljasjaloin tai avosandaaleissa. Älä käytä löysiä vaatteita tai vaatteita, joista riippuu nuoria tai siteitä.
- Pysy aina poistoalueen ulkopuolella tätä konetta käyttäessäsi.
- Pysäytä laite ja irrota akku. Varmista, että kaikki liikkuvat osat ovat pysähtyneet täysin

- aina kun jätät laitteen valvomatta,  
 - ennen tukkeiden poistoa ja poistokuilun avaamista,  
 - ennen laitteen tarkastusta, puhdistusta ja huoltoa.

### HUOLTO JA VARASTOINTI

- Pidä kaikki mutterit, pultit ja ruuvit kireällä, jotta voit olla varma, että laite on työturvallinen.
- Vaihda kuluneet ja vahingoittuneet osat.
- Käytä ainoastaan alkuperäisiä lisävarusteita ja varaosia.
- Varastoi laite ainoastaan kuivaan paikkaan.
- Kun laite on sammutettu huoltoa, tarkastusta tai varastointia tai lisälaitteen vaihtoa varten, sammuta virtalähde, irrota laite pistorasiasta ja varmista, että kaikki liikkuvat osat ovat pysähtyneet täysin. Anna koneen jäähtyä ennen tarkastuksia, säätöjä tms. Huolla laite huolella ja pidä se puhtaana.
- Anna laitteen aina jäähtyä ennen varastointia.
- Kun huollat silppuria, huomaa että vaikka virtalähde olisikin sammutettu, silppuria voidaan yhä liikuttaa suojan interlock-ominaisuuden takia.
- Älä koskaan yritä ohittaa suojan

interlockominaisuutta.

### ▲ VAROITUS

Käytä vaihdossa yksinomaan alkuperäisiä varaosia. Tämän ohjeen laiminlyönti voi vaikuttaa haitallisesti laitteen toimintaan ja aiheuttaa ruumiinvammoja. Lisäksi se johtaa takuun peruuntumiseen.

Turvallisuusohjeissa käytetty "sähkötyökalu" termi tarkoittaa sekä verkkovirtaan kytkettäviä että johdottomia työkaluja.

### TYÖYMPÄRISTÖ

- Pidä työskentelyalue puhtaana ja hyvin valaistuna. Huonosti valaistu ja epäjärjestyksessä oleva työympäristö on onnettomuuksille altis.
- Älä käytä sähkötyökaluja räjähdysvaarallisessa ympäristössä, kuten helposti syttyvien nesteiden, kaasun tai pölyn läheisyydessä. Sähkötyökaluista lähtevät kipinät voivat sytyttää ne palamaan tai räjäyttää ne.
- Pidä lapset, ulkopuoliset ja kotieläimet syrjässä, kun työskentelet sähkötyökaluilla. Vaarana on huomion pois kääntyminen ja työkalun hallinnan menettäminen.

### SÄHKÖTURVALLISUUS

- Älä kosketa maadoitettuihin pintoihin, kuten putkiin, lämpöpattereihin, helloihin tai jääkaappeihin. Jos ruumiisi on maadoitettu, sähköiskun vaara on suurempi.
- Älä altista sähkötyökalua sateelle tai kosteudelle. Sähkötyökaluun joutunut vesi kasvattaa sähköiskun vaaraa.

### HENKILÖTURVALLISUUS

- Pysy valppaana. Katso mitä teet ja käytä tervettä järkeä kun käytät sähkötyökalua. Älä käytä sähkötyökalua mikäli olet väsynyt, alkoholin tai huumeiden vaikutuksen alainen tai mikäli olet lääkekuurilla. Muista aina, että hetken kestävä huolimattomuus voi johtaa vakavaan loukkaantumiseen.
- Käytä suojarusteita. Suojaa aina silmät. Ol osuhteista riippuen, käytä myös pölynsuojanaamaria, liukumattomia turvajalkineita, suojakypärää ja

## Suomi (Alkuperäisten ohjeiden käännös)

kuulonsuojaimia vakavien ruumiinvammojen välttämiseksi.

- Ehkäise epähuomiossa tapahtuvat käynnistykset. Varmista, että katkaisin on "seis" asennossa ennen, kuin kytket työkalun verkkovirtaan ja/tai asennat siihen akun sekä myös silloin, kun kannat tai kuljetat työkalua. Onnettomuuksien ehkäisemiseksi, älä siirrä työkalua sormen ollessa liipaisimella äläkä kytke sitä verkkovirtaan kun katkaisin on "käynnissä" asennossa.
- Poista kiristysavaimet ennen, kuin käynnistät työkalun. Työkalun liikkuvaan osaan unohtunut kiristysavain voi aiheuttaa vakavia ruumiinvammoja.
- Älä kirkota käsivartta liian kauas. Ota hyvä tuki jaloille. Tukeva työskentelyasento sallii työkalun moitteettoman hallinnan kaikissa olosuhteissa.
- Käytä sopivia pukimia. Älä pukeudu väljiin vaatteisiin ja koruihin. Pidä hiukset, pukimet ja kädet kaukana liikkuvista osista. Vältä vaatteet, korut ja pitkät hiukset voivat tarttua liikkuviin osiin.

### SÄHKÖTYÖKALUJEN KÄYTTÖ JA HUOLTO

- Älä pakota työkalua. Käytä työhön sopivaa työkalua. Sähkötyökalu on tehokkaampi ja varmempi, jos käytät sitä sille sopivalla pyörimisnopeudella.
- Älä käytä sähkötyökalua, jos sitä ei voida käynnistää ja sammuttaa katkaisimella. Työkalu, jota ei voida käynnistää ja katkaista oikealla tavalla on vaarallinen ja se on korjattava välittömästi.
- Varastoi sähkötyökalut aina lasten ulottumattomiin. Älä anna kokemattomien tai turvallisuusohjeita tuntemattomien henkilöiden käyttää työkalua. Sähkötyökalut ovat vaarallisia kokemattomien henkilöiden käsissä.
- Pidä työkaluista hyvää huolta. Tarkista liikkuvien osien linjaus. Tarkista, ettei yksikään osa ole rikkoutunut. Tarkista asennus ja kaikki osat, jotka voivat vaikuttaa haitallisesti työkalun toimintaan. Mikäli viollisia osia on, korjauta työkalu ennen sen käyttöä. Onnettomuuksien aiheuttajana on usein työkalun huolimaton kunnossapito.
- Pidä työkalut puhtaina ja terävinä. Kiinni tarttuminen on harvinaisempaa

ja hallinnan säilyttäminen helpompaa, kun leikkuutyökalu on hyvin teroitettu ja puhdas.

- Noudata turvallisuusohjeita työkalun, lisävarusteiden, terien jne. käytön aikana ja huomioi työkalun, työympäristön ja tot eutettavan työn erityisominaisuudet. Vaarallisten tilanteiden ehkäisemiseksi, älä käytä työkalua muuhun, kuin sille tarkoitettuun työhön.

### JOHDOTTOMIA TYÖKALUJA KOSKEVAT ERIKOISTURVAOHJEET

- Älä lataa työkalun akkua muulla, kuin valmistajan suosittelemalla laturilla. Laturi on tarkoitettu ennalta määrätyille akkutyypeille ja se voi aiheuttaa tulipalon, jos sitä käytetään muuntyyppisen akun lataukseen.
- Johdottoman työkalun kanssa tulee käyttää vain yhtä erityistä akkutyyppeä. Muunlaisten akkujen käyttö voi aiheuttaa tulipalon.
- Kun akku ei ole käytössä, pidä se kaukana metalliesineistä kuten liittimistä, kolikoista, avaimista, nauloista, ruuveista ja muista esineistä, jotka saattavat aiheuttaa napojen keskinäisen kytkeytymisen. Akun napojen oikosulkuun saattaminen voi aiheuttaa palovammoja tai tulipalon.
- Vältä koskemasta akkunesteeseen liian raskaan käytön aiheuttaman vuodon yhteydessä. Mikäli näin tapahtuu, huuhtelee välittömästi saastunut alue puhtaalla vedellä. Jos nestettä on joutunut silmiin, ota yhteys lääkäriin. Akkuneste voi aiheuttaa ärsytysherkkyyttä tai palovammoja.









### HUOLTO



- Kaikki korjaustyöt on annettava ammattitaitoisen huoltomiehen tehtäväksi ja vaihdossa on käytettävä yksinomaan alkuperäisiä varaosia. Näin toimien voit käyttää sähkötyökalua täysin turvallisesti.

**SÄILYTÄ NÄMÄ OHJEET. TUTKI NIITÄ SÄÄNNÖLLISESTI JA KÄYTÄ NIITÄ MUIDEN KÄYTTÄJIEN TIEDOTUKSEEN. MIKÄLI LAINAAT TÄMÄN TYÖKALUN, LAINAA MYÖS TÄMÄ KÄSIKIRJA.**

## Suomi (Alkuperäisten ohjeiden käännös)

Laitteessa saattaa olla joitakin seuraavista symboleista. Tutustu niihin ja opi niiden merkitys. Kun ymmärrät ne oikein, osaat käyttää tuotetta paremmin ja turvallisemmin.

SYM-BOLI	MERKITYS/SELITYS
	Osoittaa turvallisuuden takaamiseksi huomioitavat varokeinot.
	Lue käyttöohje ja noudata siinä olevia turvallisuusmääräyksiä ja varoituksia.
	Käytä suojavaatteita ja saappaita.
	Heitetyt esineet voivat kimmoa ja aiheuttaa vamman tai vaurion. Pidä sivulliset kaukana.
	Pidä kaikki sivustakatsijat, erityisesti lapset, vähintään 15 metrin päässä työalueesta.
	Älä koske tuuletusaukkoihin
	Älä käytä tätä työkalua sateessa äläkä jätä sitä sateeseen.
	Jos pitkiä hiuksia ei pidetä poissa ilmanotosta, seuraus voi olla loukkaantuminen.
	Jos löysiä vaatteita ei estetä joutumasta ilmanottoon, seuraus voi olla loukkaantuminen.
	Pyörivät siipipyörän siivet voivat aiheuttaa vakavia vammoja.
	Kaksoiseristysrakenne

Seuraavien merkkien tarkoitus on selittää, miten vakava riski tuotteeseen liittyy.		
SYM-BOLI	MERKKI	MERKITYS
	<b>VAARA:</b>	Ilmoittaa välittömästä vaaratilanteesta, joka saattaa aiheuttaa kuoleman tai vakavan vamman.
	<b>VAROITUS:</b>	Ilmoittaa mahdollisesta vaaratilanteesta, joka saattaa aiheuttaa kuoleman tai vakavan vamman.
	<b>VAROITUS:</b>	Ilmoittaa mahdollisesta vaaratilanteesta, joka saattaa aiheuttaa pienen tai kohtalaisen vamman.
	<b>VAROITUS:</b>	(Ilman symbolia) Ilmoittaa tilanteesta, jossa omaisuutta saattaa vaurioitua.

## Suomi (Alkuperäisten ohjeiden käännös)

### TUOTTEEN TEKNISET TIEDOT

tyyppi	2400807
Motor	40V DC
Ilmamäärä	7.62 m <sup>3</sup> /min
Ilman virtausnopeus	162 KM/H
Vekt ( akkuei mukana)	1.9 kg
Akkulaturi	29717/29727
Oplader	2904607/2904707
Äänenpaineen taso	LpA: 87.6 dB(A) k: 3 dB(A)
Äänitehon taso	LwA: 99.7 dB(A) K: 3.0dB(A)
Värähtelytaso	ah: <2.5 m/s <sup>2</sup> ; K: <1.5 m/s <sup>2</sup>

### KUVAUS (KUVA .1)

1. Akun vapautuspainike
2. Vakionopeuden säätövipu
3. Liipaisin
4. Puhaltimen putki
5. 40V litiumioniakku

### KOKOAMINEN

#### PAKKAUKSEN PURKAMINEN

- Ota tuote ja lisälaitteet varoen ulos laatikosta.
- Tarkista tuote huolella varmistaaksesi, että kuljetuksen aikana ei aiheutunut vaurioita tai rikkoutumisia.
- Älä hävitä pakkausmateriaaleja, ennen kuin olet tarkistanut tuotteen huolella ja käyttänyt sitä onnistuneesti.
- Jos jokin osa on vioittunut tai puuttuu, soita Greenworks Tools in asiakaspalveluun saadaksesi apua.

#### ⚠ VAROITUS

Älä käytä laitetta, jos jokin pakkauslistan osista on jo asennettu laitteeseen pakkausta purettaessa. Valmistaja ei asenna listan osia tuotteeseen, vaan käyttäjän on hoidettava niiden asennus. Jos laite kootaan virheellisesti, sen käyttö voi johtaa vakaviin vammoihin.

#### KOKOA SILPPURIKSI (kuva 2)

#### ⚠ VAROITUS

Jotta välttyisit vahinkokäynnistymisiltä, jotka voivat aiheuttaa vakavan loukkaantumisen, poista akku laitteesta aina kun asennat osia.

- Kohdista jompikumpi putken(4) urista(6) puhaltimen kotelon kielekkeiden(7) kanssa. Työnnä putki puhaltimen koteloon siten, että kielekkeet tulevat uriin.
- Kierrä putkea nuolen suuntaan, kunnes molemmat kielekkeet istuvat lukitusasennossa(8).
- Asenna etuputki (A) takaputkeen (B) kohdistamala etuputken reikä takaputken kielekkeen kanssa. Kun ne ovat kohdakkain, työnnä etuputki takaputken päälle siten, että ne kiinnittyvät yhteen.

#### AKUN ASENTAMINEN (Kuva 5)

- Kohdista akun rivat puhaltimen akkutilan asennusurien kanssa.
- Aseta akku akkutilaan siten, että akun vapautuspainike lukittuu paikoilleen.

#### ⚠ VAROITUS

Kun asennat akkua puhaltimeen varmista, että akun kohoumat asettuvat oikein työkalussa oleville urille ja että lukintakielekkeet lukkiutuvat hyvin. Sisäiset komponentit voivat vioittua, mikäli akku on asennettu huonosti.

#### AKUN IRROTTAMINEN (Kuva 5)

- Paina puhaltimen akun vapautuspainiketta(9).
- Ota puhaltimesta(10) tiukasti kiinni ja vedä akku ulos kahvasta.

#### ⚠ VAROITUS

Varo aina jalkojasi, lapsia ja lemmikkejä ympärilläsi painaessasi akun vapautuspainiketta. Jos akku putoaa, voi aiheutua vakava vamma. ÄLÄ KOSKAAN irrota akkua laitteen ollessa korkealla.

## Suomi (Alkuperäisten ohjeiden käännös)

### ⚠ VAROITUS

Älä unohda valppautta kun olet oppinut laitteen käytön. Muista aina, että hetken kestävä huolimattomuus voi johtaa vakavaan loukkaantumiseen.

### ⚠ VAROITUS

Jotta välttyt vakavalta loukkaantumiselta, käytä aina tätä laitetta käyttäessäsi suojalaseja. Käytä pölyisissä paikoissa kasvosuojainta tai pölynaamaria.

### ⚠ VAROITUS

Käytä aina sivulta suojaavia suojalaseja, joiden on merkitty noudattavan ANSI Z87.1 -standardia, sekä kuulosuojaimia. Muutoin esineitä saattaa iskeytyä silmiin ja aiheuttaa vakavia silmä- ja muita vammoja.

### ⚠ VAROITUS

Jotta välttyt vakavalta loukkaantumiselta ja laitevaurioilta, varmista että puhaltimen putki tai silppuriputket ja pussi ovat paikoillaan ennen laitteen käyttöä.

### ⚠ VAROITUS

Älä käytä muita kuin tämän tuotteen valmistajan suosittelemia lisälaitteita. Muiden lisälaitteiden tai lisävarusteiden käyttäminen saattaa aiheuttaa vakavan vamman. Tarkista koko tuote aina ennen käyttöä vaurioiden ja puuttuvien ja löysien osien – kuten ruuvien, muttereiden, pulttien, tulppien jne. – varalta. Kiristä kaikki liittimet ja tulpat; älä käytä tuotetta, ennen kuin kaikki puuttuvat ja vioittuneet osat on vaihdettu.

### VAKIONOPEUDEN SÄÄTÖVIPU

(Katso kuva 6)

Tässä puhaltimessa on vakionopeuden säätö.

Lue ja ymmärrä vakionopeuden säätövipun(2) toiminta.

- Käynnistä laite puristamalla liipaisinta(3).
- Kun laite on päällä, työnnä vipua myötöpäivään lisätäksesi nopeutta. Tämä lukitsee nopeuden toivottuun asetukseen.
- Nopeus vähennetään toivottuun asetukseen työntämällä vipua vastapäivään.

**HUOMAUTUS:** Jos hidastat nopeuden täysin, laite sammuu ja vaihe yksi on toistettava.

### PUHALTIMEN KÄYTTÖ

- Jotta roskat eivät leviäsi, puhalla roskakasan ulkolaitoja myöden. Älä koskaan puhalla suoraan kasan keskelle.
- Vähennä melua rajoittamalla samanaikaisesti käytettävien laitteiden määrää.
- Irrota roskat ennen puhaltamista maasta haravalla tai harjalla. Kostuta pintoja hieman pölyisissä olosuhteissa, jos vettä on saatavilla.
- Säästä vettä käyttämällä sähkötoimisia puhaltimia vesiletkujen sijaan monessa nurmikon ja puutarhan sovelluksissa, mukaan lukien vesikourut, verkot, päällysteet, rutilät, terassit ja puutarhat.
- Varo lapsia, lemmikkejä, avoimia ikkunoita ja autoja ja puhalla roskat turvallisesti pois päin.
- Kun käytät puhaltimia tai muita laitteita, siivoa jälkesi! Hävitä roskat asianmukaisesti.

### KÄYTTÖKOHTEET

Tätä tuotetta saa käyttää alla lueteltuihin tarkoituksiin:

- Kovien pintojen, kuten ajo- ja kävelyreittien, puhdistus,
- Terassien ja teiden puhdistaminen lehdistä ja neulasista.

### LATAA ENNEN ENSIMMÄISTÄ KÄYTTÖKERTAA

### ⚠ VAROITUS

Irrota akku tuotteesta aina kun kokoat osia, teet säätöjä, puhdistat sitä ja kun se ei ole käytössä. Akun irrottaminen estää laitetta käynnistymättä vahingossa, jolloin välttytään mahdollisilta vakavilta vammoilta.

### PUHALTIMEN/SILPPURIN KÄYNNISTÄMINEN/ PYSÄYTTÄMINEN (KUVA6)

- Varmista, että akku on asennettu puhaltimeen.
- Käynnistä puhallin puristamalla liipaisinta.
- Pysäytä se vapauttamalla liipaisin.



## Suomi (Alkuperäisten ohjeiden käännös)

### HUOLTO

#### ⚠ VAROITUS

Jotta välttyä loukkaantumiselta ja tulipalon ja sähköiskun vaaralta, irrota akku ennen puhaltimen säätämistä, tarkistamista ja puhdistamista.

#### IRROTA AKKU LAITTEESTA .

- Harjaa tai puhalla pöly ja roskat ulos ilmanottoaukoista paineilmalla tai pölynimurilla. Pidä ilmanottoaukot vapaina esteistä, sahanpurusta ja puulastuista. Älä ruiskuta vettä ilmanottoaukoihin, pese niitä tai upota niitä veteen.
- Pyyhi kotelo ja muoviosat kostealla, pehmeällä liinalla. Älä käytä vahvoja liuottimia tai pesuaineita muovikoteloita tai muoviosia puhdistuaksesi. Tietty kodin puhdistusaineet voivat aiheuttaa vahinkoa ja aiheuttaa sähköiskun vaaran.

#### AKKU

- Säilytä akku ladattuna.
- Kun latauksen merkkivalo muuttuu vihreäksi, irrota akku laturista ja irrota laturi pistorasiasta.
- Lataa akku aina, kun huomaat laitteen tehon heikkenevän. Älä koskaan päästä akku tyhjenemään täysin.
- Kun akku on ladattu, sitä voidaan säilyttää laturissa, kunhan laturi ei ole kytketty pistorasiaan.

#### ⚠ VAROITUS

Käytä vaihdossa yksinomaan alkuperäisiä varaosia. Muunlaisten varaosien käyttö voi osoittautua vaaralliseksi ja vaurioittaa tuotetta.

Älä käytä liuotteita muoviosien puhdistukseen. Yleensä muovit eivät siedä markkinoilla olevia määrättyjä liuotteita, jotka vahingoittavat niitä. Käytä puhdasta riepua lian, pölyn, öljyn, rasvan jne. puhdistukseen.

#### ⚠ VAROITUS

Muoviosat eivät saa koskaan joutua kosketukseen jarrunesteeseen, bensiiniin, petrolijohdannaisten, ruosteenirrotusöljyn jne. kanssa. Nämä kemialliset aineet voivat vaurioittaa, heikentää tai tuhota muovin

#### ⚠ VAROITUS

Vakavien ruumiinvammojen välttämiseksi, poista akku työkalusta puhdistus- tai huoltotöiden ajaksi.

#### PUHALTIMEN SÄILYTYS

Puhdista puhallin aina huolellisesti ennen sen varastointia. Varastoi puhallin kuivaan, hyvin ilmastoituun tilaan, lasten ulottumattomiin. Älä koskaan varastoi sitä syövyttävien aineiden läheisyyteen, kuten kemialliset puutarhanhoitoaineet ja pakkasnesteeet.

Varastoi ja lataa akku viileässä tilassa. Normaalin

- huoneenlämpötilan ylittävä tai alittava lämpötila lyhentää akun kestoikää.
- Kun laturin valo palaa tasaisen vihreänä, irrota akku laturista ja irrota laturi pistorasiasta.
- Älä säilytä akku laitteen päällä.
- Älä koskaan varastoi purkautunutta akku. Odota käytön jälkeen, että akku jäähtyy ja lataa se sitten välittömästi.
- Ajan myötä kaikki akut menettävät lataustehokkuuttaan. Mitä korkeampi lämpötila, sen nopeammin akku menettää latauskykyään. Kun et käytä työkalua pitkään aikaan, lataa akku kerran kuukaudessa tai joka toinen kuukausi. Tämä pidentää akun kestoikää.

#### HÄVITYS

Älä heitä sähkötyökaluja kotitalousjätteisiin. Vie ne kierrätyskeskukseen. Kysy sopiva kierrätystapa viranomaisilta tai jälleenmyyjältä.



Kun käytetyt tuotteet ja pakkausmateriaalit viedään erilliseen keräykseen, materiaalit voidaan kierrättää ja uusiokäyttää. Kierrätettyjen materiaalien uusiokäyttö estää ympäristön saastumista ja vähentää raaka-aineiden tarvetta.



Hävitä akut niiden käyttöiän päättyessä ottamalla ympäristö huomioon.

Akku sisältää materiaalia, joka on vaarallista käyttäjälle ja ympäristölle. Se on irrotettava ja hävitettävä erikseen laitoksessa, joka ottaa vastaan litiumioniakkuja.



## Suomi (Alkuperäisten ohjeiden käännös)

### VIANKORJAUS

ONGELMA	MAHDOLLINEN SYY	RATKAISU
Laitte ei käynnisty.	1. Akku ei ole kunnolla kiinni.	1. Varmista, että akku on kunnolla kiinni puhaltimessa. Viittaa tämän käyttöoppaan kohtaan Akun asentaminen.
	2. Akku ei ole ladattu.	2. Lataa akku laitteen mukana tulleiden ohjeiden mukaisesti.
	3. Virtakytkin viallinen.	3. Soita teknisen tuen numeroon +004922129242919.
Laitte käynnistyy, mutta putkesta ei virtaa ilmaa.	Putki tukossa.	Tarkista tuloaukko ja puhallinputki tukosten varalta. Jos tukoksia löytyy, poista ne.
Vakionopeuden säätövipu ei toimi.	Ruuvi on löysällä.	Kiristä ruuvi ristipäisellä ruuviavaimella.

## Svenska(Översättning från originalinstruktioner)

Din lövblås har utvecklats och tillverkats för att uppnå Greenworks tools höga krav på att produkten ska vara pålitlig, enkel att använda samt säker. Om du använder den på rätt sätt så kommer den att fungera problemfritt i många år.

Enbart för användning med verktyget.

Den här maskinen får användas av barn som är minst 8 år gamla och av personer med reducerade fysiska, sensoriska eller mentala färdigheter eller brist på erfarenhet och kunskap, om dessa står under uppsikt eller har instruerats i användningen av maskinen på ett säkert sätt och förstår de risker som användningen medför. Barn får inte leka med maskinen. Rengöring och användarunderhåll får inte utföras av barn som inte står under uppsikt.

### SÄKERHETSFORESKRIFTER

#### ▲ VARNING

Vid användning av batteridrivna elektriska verktyg gäller det att följa de grundläggande säkerhetsföreskrifterna för att reducera riskerna för brand, kroppsskador och läckor från batteriet.

- Vidrör inte fläktbladen när enheten används.
- Se till att handtagen på apparaten alltid är rena och torra.

#### TRÄNING

- Läs instruktionerna noggrant. Bekanta dig med kontrollerna och ta reda på hur maskinen ska användas på korrekt sätt.
- Låt aldrig barn använda maskinen.
- Låt aldrig personer som inte har läst dessa instruktioner använda enheten. Lokala bestämmelser kan begränsa den tillåtna åldern hos användaren.
- Använd aldrig maskinen när människor, framför allt barn, eller djur är i närheten.
- Användaren är ansvarig för olyckor och faror som orsakas andra människor eller deras egendom.

#### FÖRBEREDELSE

- Bär alltid lämpliga skor och långa byxor vid användning av maskinen.
- Bär inte löst åtsittande kläder eller smycken som kan sugas in i luftintaget.

Håll långt hår borta från luftintagen.

- Använd hörselskydd och skyddsglasögon. Använd alltid när maskinen är igång.
- Att bära en ansiktsmask är rekommenderat för att förhindra dammirritation.
- Kör maskinen i rekommenderat läge och enbart på jämnt, fast underlag.
- Använd inte maskinen på sten- eller grusunderlag där material som skjuts i väg kan orsaka personskador.
- Inspektera före varje användning så att strimlingsanordning, bultar till den och andra fästen sitter ordentligt, att höljet är oskadat och att skydd och skärmar finns på plats. Byt ut slitna eller skadade delar i hela satsen för att bibehålla balansen. Byt ut skadade och oläsbara dekaleringar.

#### ANVÄNDNING

- Använd endast maskinen dagtid eller i ordentligt artificiellt ljus.
- Sträck dig inte och bibehåll din balans hela tiden.
- Kontrollera ditt fotfäste på sluttande underlag.
- Gå. Spring aldrig.
- Håll alla luftkylningsintag rena från skräp.
- Blås aldrig skräp mot åskådare.
- Före start av maskinen ska du alltid kontrollera att matningskammaren är tom.
- Se till att ansikte och kroppen hålls borta från matningsintaget.
- Se till att inga händer, fötter eller andra kroppsdelar eller kläder kommer nära matningskammaren, utblåset eller andra rörliga delar.
- Vid matning av material ska du vara extra försiktig så att delar av metall, sten, flaskor, burkar eller andra främmande föremål inte följer med.
- Om skärenheten kommer i kontakt främmande föremål eller om maskinen börjar låta konstigt eller vibrerar ska du slå av strömmen och låta maskinen stanna helt. Koppla från maskinen från strömförsörjning och vidta följande åtgärder före omstart och användning av maskinen: i) inspektera eventuella skador; ii) byt ut eller reparera alla skadade delar; iii) kontrollera, dra åt och fäst alla lösa delar.
- Se till att inte bearbetat material ansamlas vid utblåset; det kan förhindra utblåsning

## Svenska(Översättning från originalinstruktioner)

och ge kickback av material genom intagsöppningen.

- Om maskinen sätts igen ska strömmen stängas av och maskinen kopplas från innan maskinen rengörs på skräp.
  - Använd aldrig verktyget med defekta skydd eller utan att säkerhetsanordningarna, som skräpuppsamlaren, är på plats.
- OBS! Om skräpuppsamlare inte används kan denna text tas bort.
- Se till att strömförsörjningen hålls ren från skräp och att inga ansamlingar finns för att förhindra skada på strömkällan eller möjlig brand.
  - Transportera inte maskinen då motorn är igång.
  - Luta inte maskinen då motorn är igång.
  - Använd inte maskinen barfota eller med öppna sandaler. Bär inte kläder som sitter löst eller som har hängande delar eller snören.
  - Undvik utblåszonen när maskinen används.
  - Stoppa maskinen och ta bort batteriet. Se till att samtliga rörliga delar har stannat helt

- när du lämnar maskinen utan tillsyn,  
 - före rengöring av igensättningar eller upplösning av skräp,  
 - före kontroll av, rengöring av eller arbete med maskinen.

### UNDERHÅLL OCH FÖRVARING

- Håll alla muttrar, bultar och skruvar ordentligt åtdragna för att säkerställa att maskinen är i ett säkert och användbart skick.
- Byt ut slitna eller skadade delar.
- Använd endast äkta utbytesdelar och tillbehör.
- Förvara enheten på en torr plats.
- När maskinen har stoppats för service, översyn eller förvaring, eller för att byta något tillbehör ska strömkällan kopplas från maskinen och alla rörliga delar ska stoppa helt. Låt maskinen svalna innan det görs översyn, justeringar eller liknande. Var noga med underhåll av maskinen och håll den ren.
- Låt alltid maskinen svalna före förvaring.
- Vid underhåll eller service strimlingsanordningen ska du vara medveten om att trots att

strömförsörjningen är bruten kan bladen röra sig.

- Försök aldrig förbikoppla låsanordningen för skydden.

### ⚠ VARNING

Använd endast originaldelar vid byte av tillbehör. Underlåtenhet att följa denna föreskrift kan störa apparatens normala funktion och förorsaka personskador. Dessutom skulle det leda att garantirättigheterna går förlorade.

Termen "elektriskt verktyg" som används i nedanstående säkerhetsföreskrifter används både om elektriska verktyg som ansluts till nätet och om sladdlösa elektriska verktyg.

### ARBETSMILJÖ

- Se till att arbetsutrymmet är rent och har en tillräcklig belysning. Belamrade och mörka utrymmen gynnar olyckor.
- Använd inte elektriska verktyg i explosiv miljö, t. ex. i närheten av lättantändliga vätskor, gaser eller damm. Gnistor från elektriska verktyg kan sätta eld på dem eller få dem att explodera.
- Håll barn, besökare och husdjur på avstånd när du använder ett elektriskt verktyg. De kan störa dig och få dig att förlora kontrollen över verktyget.

### ELSÄKERHET

- Undvik kroppskontakt med jordade ytor, såsom rör, element, spisar och kylskåp. Om din kropp är jordad ökar risken för elektrisk stöt.
- Utsätt inte motordrivna verktyg för regn eller blöta omgivningar. Vatten som tränger in i ett motordrivet verktyg ökar risken för elektrisk stöt.

### PERSONLIG SÄKERHET

- Var vaksam. Titta på vad du gör och använd ditt sunda förnuft när du använder ett elektriskt verktyg. Använd inte verktyget om du är trött, påverkad av alkohol eller droger eller om du tar mediciner. Glöm inte att om du är ouppmärksam bara bråkdelen av en sekund kan du skada dig allvarligt.
- Använd en skyddsutrustning. Skydda alltid ögonen. Beroende på arbetsförhållandena bör du även använda en skyddsmask mot

## Svenska(Översättning från originalinstruktioner)

damm, halksäkra skor, en skyddshjälm eller hörselskydd för att undvika risker för allvarliga kroppsskador.

- Undvik oavsiktlig igångsättning. Kontrollera att strömbrytaren är ställd på "av" innan du ansluter verktyget till ett uttag och/eller lägger i batteriet, liksom då du tar eller transporterar verktyget. För att undvika risker för olyckor skall du inte bära omkring verktyget med fingret på strömbrytaren och inte ansluta det om strömbrytaren är i påslaget läge.
- Plocka bort spännycklarna innan du sätter i gång verktyget. En spännyckel som är fäst i en rörlig del av verktyget kan förorsaka allvarliga kroppsskador.
- Sträck inte ut armen för långt. Stå stadigt på benen. En stabil arbetsposition gör att man bättre kan kontrollera sitt verktyg, om någonting oförutsett händer.
- Använd lämpliga kläder. Ha inte lösa kläder eller smycken. Håll även håret, kläderna och handskarna på avstånd från rörliga delar. Lösa kläder, smycken och långt hår kan fastna i rörliga delar.

### ANVÄNDNING OCH UNDERHÅLL AV ELEKTRISKA VERKTYG

- Kör inte verktyget för hårt. Använd ett verktyg som är anpassat till det arbete du vill utföra. Verktyget är effektivare och säkrare om det används med den hastighet som det är konstruerat för.
- Använd inte ett elektriskt verktyg, om det inte går att sätta i gång det och stoppa det med strömbrytaren. Ett verktyg som inte kan sättas på och stängas av korrekt är farligt och måste absolut repareras.
- Förvara elektriska verktyg utom räckhåll för barn. Låt inte personer som inte känner till verktyget eller inte har tagit del av dessa säkerhetsföreskrifter använda det. Elektriska verktyg är farliga i händerna på ovana personer.
- Sköt väl om dina verktyg. Kontrollera de rörliga delarnas inställning. Kontrollera att ingen del är skadad. Kontrollera monteringen och alla andra delar som kan påverka verktygets funktion. Om någon del är skadad, låt reparera verktyget innan du använder det. Många olyckor beror på en slarvig skötsel av verktygen.
- Kom ihåg att hålla verktygen rena

och vässade. Ett väl slipat och rent skärverktyg riskerar mindre att blockeras och du kan då kontrollera det bättre.

- Följ dessa säkerhetsföreskrifter då du använder verktyget, tillbehör, bits, etc., med hänsyn till verktygets speciella egenskaper, arbetsområdet och det arbete som skall utföras. Använd ditt elektriska verktyg endast för arbeten till vilka det är anpassat, för att undvika farliga situationer.

### VIKTIGA SÄKERHETSFÖRESKRIFTER FÖR SLADDLÖSA VERKTYG

- Ladda upp batteriet i ditt verktyg endast med den laddare som anges av fabrikanten. En laddare som är anpassad till en viss typ av batteri kan förorsaka brand, om den används med batterier av en annan typ.
- Endast en särskild typ av batteri får användas med ett sladdlöst verktyg. Användning av andra slags batterier kan förorsaka brand.
- Då batteriet inte används ska det hållas på avstånd från metallföremål som t. ex. gem, mynt, nycklar, skruvar, spikar eller andra föremål som kan förbinda kontakter sinsemellan. Kortslutning av batteripolerna kan förorsaka brännskador eller brand.
- Undvik all kontakt med batterivätska, i händelse av läcka från batteriet p.g.a. en felaktig användning. Om detta ändå händer, skölj omedelbart det berörda området med rent vatten. Om du får vätska i ögonen, sök även läkarhjälp. Vätska som strömmar ut ur ett batteri kan förorsaka irritationer eller brännskador.



### UNDERHÅLL

- Alla reparationer måste utföras av en kompetent tekniker, som använder endast ursprungliga reservdelar. Du kan då använda ditt elektriska verktyg i all trygghet.



**SPARADESSAFÖRESKRIFTER . LÄSDEM REGELBUNDET OCH FÖRKLARA DEM FÖR ALLA PERSONER SOM KAN TÄNKAS ANVÄNDA VERKTYGET. OM DU LÄNAR UT VERKTYGET SKA DU SAMTIDIGT LÅNA DENNA BRUKSANVISNING.**

## Svenska(Översättning från originalinstruktioner)

Sommige van de volgende symbolen kunnen bij dit toestel worden gebruikt Bestudeer ze en leer hun betekenis. Een correcte interpretatie van deze symbolen zal het gebruik van dit toestel veiliger en beter maken.

SYMBOOL	BETEKENIS/UITLEG
	Försiktighetsåtgärder som berör din säkerhet.
	Läs denna bruksanvisning och följ varningarna och säkerhetsföreskrifterna.
	Bär skyddskläder och -skor.
	Ivägkastade föremål kan rikoschettera och orsaka person- eller egendoms-skador. Håll obehöriga borta.
	Håll alla åskådare, speciellt barn, och husdjur på minst 15 meters avstånd från arbetsområdet.
	Rör inte vid ventilation-söppningarna.
	Använd inte detta verktyg då det regnar och lämna det inte ute i regnet.
	Om inte långt hår hålls borta från intaget kan det leda till personskador.
	Om inte löst sittande kläder hålls borta från att sugas in i intaget kan det leda till personskador.
	Roterande blad kan orsaka allvarlig personskada.
	Dubbelisolerad konstruktion

Följande signalord och betydelse används för att förklara de olika risknivåerna som hör till denna produkt.

SYM-BOL	SIGNAL	BETYDELSE
	<b>FARA:</b>	Indikerar en överhängande farlig situation som kan, om den inte undviks, leda till dödsfall eller allvarlig skada.
	<b>VARNING:</b>	Indikerar en potentiellt farlig situation som kan, om den inte undviks, leda till dödsfall eller allvarlig skada.
	<b>FÖRSIK-TIGHET:</b>	Indikerar en potentiellt farlig situation som kan, om den inte undviks, leda till mindre eller medelstora skador.
	<b>FÖRSIK-TIGHET:</b>	(Utan säkerhetssymbolen) Indikerar en situation som kan leda till egendomsskada.

## Svenska(Översättning från originalinstruktioner)

### PRODUKTDATA

Typ	2400807
Motor	40V DC
Luftvolym	7.62 m <sup>3</sup> /min
Luftens hastighet	162 KM/H
Vi k t (bat ter i ej inkluderad)	1.9 kg
Batteripack	29717/29727
Laddare	2904607/2904707
Uppmätt ljudtrycksnivå	LpA: 87.6 dB(A) k: 3 dB(A)
Uppmätt ljudeffektsnivå	LwA: 99.7 dB(A) K: 3.0dB(A)
vibrationsnivå	ah: <2.5 m/s <sup>2</sup> ; K: <1.5 m/s <sup>2</sup>

### BESKRIVNING (SE FIGUR 1)

1. Batterilåsknapp
2. Hastighetskontrollspak
3. Avtryckare
4. Blåsrör
5. 40V litiumjonbatteri

### MONTERING

#### UPPACKNING

- Ta försiktigt ur produkten och tillbehören ur lådan.
- Kontrollera produkten noggrant så att inga brott eller skador har inträffat under frakten.
- Kasta inte bort förpackningsmaterialet innan du har noggrant kontrollerat och lyckats använda produkten.
- Om några delar skadats eller saknas ska du ringa till Greenworks Tools servicecenter för att få hjälp.

#### ⚠ VARNING

Använd inte produkten om några delar på packlistan redan monterats på produkten när du packar upp den. Delar på listan har inte monterats på produkten av tillverkaren och kräver specialinstallation. Att använda en produkt som inte monterats på rätt sätt kan leda till allvarlig personskada.

### MONTERING FÖR MULLNING (Se figur. 2)

#### ⚠ VARNING

För att hindra start av misstag som kan orsaka allvarlig personskada ska alltid batteriet tas bort från verktyget då delarna sätts samman.

- Rätta in spåren(6) i röret(4) med flikarna(7) på blåsaren. Tryck på röret på blåsaren tills fliken tar tag i spåren.
- Vrid röret i pilens riktning tills båda flikarna glidit in i de låsta lägena(8).
- För att installera främre röret (A) på bakre röret (B) ska hålet på främre röret rättas in mot fliken på bakre röret. När de överensstämmer förs det främre röret på det bakre tills röret sitter säkert.

### ILÄGGNING AV BATTERIET (Se figur 5)

- Linjera upphöjningen på batteriet med spåren i blåsarens batterifack.
- Sätt i batteriet i batterifacket tills låsknappen låser det på plats.

#### ⚠ PÅMINNELSE

När du för in batteriet i blåsen skall du se till att upphöjningarna på batteriet är helt i linje med spåren som finns på insidan av verktyget och att spärrsystemet fungerar korrekt. En felaktig iläggning av batteriet kan annars skada de interna komponenterna.

### UTTAGNING AV BATTERIET (Se figur 5)

- Tryck på låsknappen(9) på blåsaren.
- Håll ett fast tag i blåsaren(10) och dra ut batteriet från handtaget.

#### ⚠ VARNING

Var alltid försiktig med fötterna, barn och husdjur som är i närheten när låsknappen trycker ut batteriet. Batteriet kan falla ur och orsaka allvarlig personskada. Ta ALDRIG ur batteriet om maskinen är högt placerad.

## Svenska(Översättning från originalinstruktioner)

### ⚠ VARNING

Fortsätt att vara på din vakt även när du blivit van vid din apparat. Glöm inte att om du är ouppmärksam bara bråkdelarna av en sekund kan du skada dig allvarligt.

### ⚠ VARNING

Använd alltid skyddsglasögon med sidoskydd som är ANSI Z87.1-märkta tillsammans med hörselskydd. Om du inte gör det kan kringkastade föremål träffa dina ögon och leda till allvarliga personskador.

### ⚠ VARNING

Använd inga extradelar eller tillbehör som inte rekommenderas av tillverkaren av denna produkt. Användning av extradelar och tillbehör som inte rekommenderas kan leda till allvarlig personskada. Före varje användning ska hela produkten ses över så det inte finns skadade, saknade eller lösa delar, som skruvar, muttrar, bultar, lock etc. Dra åt alla fästen och lock ordentligt och använd inte produkten förrän saknade eller skadade delar har ersatts.

### ANVÄNDNING

Produkten kan användas för syften listade nedan:

- Rensa hårt underlag som uppfarter och gångar.
- Hålla uteplatser och uppfarter fria från löv och strån.

### LADDA UPP FÖRE FÖRSTA ANVÄNDNING.

### ⚠ VARNING

Ta alltid bort batteriet från produkten under montering, justering, rengöring och när produkten inte används. Batteriet ska tas bort för att förhindra start av misstag vilket kan orsaka allvarliga personskador.

### START/STOPP AV BLÅS/MULLNINGSAPPARATEN (FIG.6)

- Se till att batteriet är installerat i blåsaren.
- Tryck in avtryckaren för att starta blåsaren.
- Släpp avtryckaren för att stoppa.

### ⚠ VARNING

Undvik allvarliga personskador genom att alltid använda skyddsglasögon vid användning av enheten. Använd ansikts- eller munskydd på dammiga platser.

### ⚠ VARNING

Undvik allvarliga personskador eller skador på enheten genom att se till att blåsrör eller mullningsrör och säcken finns på plats före användning av enheten.

### HASTIGHETSKONTROLLSPAK

(Se figur 6)

Blåsaren är utrustad med spak för att ställa in och kontrollera hastigheten.

Läs och var införstådd med funktionen för hastighetskontrollspaken(2).

- Tryck in avtryckaren(3) för att starta.
- När enheten är igång kan du dra tillbaka spaken medurs för att öka hastigheten. Detta låser hastigheten i önskat läge.
- För att sänka hastigheten ska du trycka spaken moturs till önskat läge.

**OBS!** Om du sänker hastigheten hela vägen stängs enheten av och du måste börja med steg ett igen.

### ANVÄNDA BLÅSAREN

- För att inte skräp ska spridas ska blåsaren användas i utkanterna på skräphögar. Blås aldrig rakt in i mitten av en skräphög.
- Sänk ljudnivåerna genom att begränsa antal verktyg som används samtidigt.
- Använd räfsor och kvastar för att lossa skräp innan blåsning. I dammiga förhållanden kan underlaget fuktas om vatten finns tillgängligt.
- Spara vatten genom att använda blåsare i stället för vattenslang för arbete i trädgården, även på områden som skärmar, gångar, uteplatser och verandor.
- Håll uppsikt över barn, husdjur, öppna fönster eller bilar och blås bort från dessa.
- Efter att blåsare och annan utrustning använts ska platsen städas upp. Kassera skräpet på korrekt sätt.



## Svenska(Översättning från originalinstruktioner)

### UNDERHÅLL

#### ⚠ VARNING

För att undvika personskador och risk för brand eller elektrisk stöt ska batteriet tas bort före justering, översyn eller rengöring av blåsaren.

### RENGÖRA UPPSAMLINGSSÄCKEN

Ta bort batteriet.

- Borsta eller blås ut damm och skräp ur luftrören med tryckluft eller en sug. Håll luftrören fria från hinder, sågdamm och träflisor. Spreja, tvätta eller sänk inte ner luftrören i vätska.
- Torka av höljet och plastkomponenterna med en fuktig mjuk trasa. Använd inga starka lösningsmedel eller tvättmedel på plasthöljet eller -komponenterna. Vissa hushållsrengöringsmedel kan orsaka skada och kan även innebära risk för elektrisk stöt.

### BATTERI

- Batteriet ska vara laddat under förvaring.
- När laddningslampan lyser grön ska batteriet tas bort från laddaren och laddaren ska kopplas bort från eluttaget.
- Ladda upp batteriet närhelst du upptäcker att kraften minskar. Låt aldrig batteriet laddas ur helt.
- Efter uppladdning kan batteriet förvaras i laddaren förutsatt att den inte är inkopplad.

#### ⚠ VARNING

Endast identiska originaldelar får användas vid byte. Användning av andra delar kan innebära fara eller skada apparaten.

Använd inte lösningsmedel för att rengöra plastdelar. Flertalet plaster kan skadas vid användning av vissa lösningsmedel som säljs i affärerna. Använd en ren tygtrasa för att torka bort smuts, damm, olja, fett, osv.

#### ⚠ VARNING

Plastdelarna får aldrig komma i kontakt med bromsvätska, bensin, produkter med petroleumbas, penetrerande oljor, etc. Dessa kemiska produkter innehåller ämnen som kan skada, försämra eller förstöra plasten.

#### ⚠ VARNING

Ta alltid ut batteriet ur verktyget för rengöring eller underhållsarbete, för att undvika allvarliga skador.

### FÖRVARING AV LÖVBLÅSEN

Rengör omsorgsfullt lövblåsen innan du ställer undan den. Förvara den på en torr, väl ventilerad plats, utom räckhåll för barn. Förvara det inte i närheten av korrosiva ämnen som kemikalier avsedda för trädgårdsskötsel eller salter mot frost.

- "Förvara och ladda om batteriet på en sval plats. Temperaturer som är lägre eller högre än normal rumstemperatur förkortar batteriets livslängd."
- När lampan på laddaren lyser fast grön ska batteriet tas bort från laddaren och laddaren ska kopplas bort från eluttaget.
- Förvara inte batteriet i maskinen.
- Ställ aldrig undan ett urladdat batteri. Efter användningen bör du vänta tills batteriet avkylts och ladda om det omedelbart.
- Alla batterier förlorar sin laddningskapacitet med tiden. Ju högre temperaturen är, desto snabbare förlorar batteriet sin laddningskapacitet. Om du inte använder verktyget under längre perioder, ladda om batteriet varje månad eller varannan månad. Detta förlänger batteriets livslängd.

### BORTSKAFFNING

Kasta inte bort elektriska verktyg tillsammans med hushållsavfall. Lämna tillbaka dem på ett återvinningscenter. Kontakta myndigheterna eller återförsäljaren för att ta reda på lämplig återvinningsmetod.



Separat insamling av använda produkter och förpackningsmaterial gör att material kan återvinnas och återanvändas. Återanvändning av återvunna material hjälper till att förhindra miljöförstöring och minskar behovet av råmaterial.



I slutet av deras bruksliv ska batterier avyttras med tanke på vår miljö. Batterier innehåller material som är skadliga för dig och miljön. De måste tas ur och avyttras separat på en anläggning som tar emot litiumjonbatterier.



## Svenska(Översättning från originalinstruktioner)

### FELSÖKNING

PROBLEM	MÖJLIG ORSAK	LÖSNING
Enheten startar inte.	1. Batteriet inte säkrat på plats.	1. Se till att batteriet sitter i blåsaren ordentligt. Läs i avsnittet om att installera batteriet i denna manual.
	2. Batteriet är inte laddat.	2. Ladda batteriet enligt instruktioner som medföljde produkten.
	3. Fel på strömbrytaren.	3. Ring +004922129242919 för teknisk service.
Enheten startar men ingen luft blåses genom rören.	Blockerat rör.	Kontrollera luftinsug och blåsrör så att luftflödet inte är blockerat. Eventuell blockering måste rensas.
Hastighetskontrollen fungerar inte.	Skruven är lös.	Dra åt skruven med en stjärnskruvmejsel.

## Norsk (Oversettelse av original bruksanvisning)

Din løvblåser er konstruert og produsert i henhold til Greenworks toolss høye standarder for pålitelighet, enkel betjening og høy sikkerhet. Når den behandles på korrekt måte vil den gi deg mange års robuste, problemfrie ytelser.

Bare for bruk med verktøy.

Dette apparatet kan brukes av barn over 8 år eller personer med nedsatte fysiske, sensoriske eller psykiske evner, eller personer som mangler erfaring og kunnskap, dersom de får tilsyn eller opplæring i en sikker bruk av apparatet og risikoene knyttet til bruken. Barn må ikke leke med apparatet. Rengjøring og vedlikehold må ikke utføres av barn uten tilsyn.

### SIKKERHETSFORSKRIFTER

#### ⚠ ADVARSEL

Når du bruker oppladbare elektroverktøy, skal du alltid følge grunnleggende sikkerhetsforskrifter for å redusere faren for brann, kroppsskader og lekkasje av batterivæske.

- Ikke berør viften når du bruker dette utstyret.
- Hold apparatets håndtak rene og tørre.

### OPPLÆRING

- Les anvisningene nøye. Gjør deg kjent med betjeningen og riktig bruk av enheten.
- Du må aldri la barn bruke maskinen.
- Du må aldri la personer som ikke er kjent med disse anvisningene bruke maskinen. Lokalt regelverk kan muligens begrense alderen på brukeren.
- Du må aldri bruke denne maskinen hvis personer - spesielt barn - eller kjæledyr, er i nærheten.
- Brukeren kan bli gjort ansvarlig for uhell eller farlige situasjoner som kan oppstå for andre personer på din egen eiendom.

### FORBEREDELSE

- Når du bruker maskinen, husk alltid å bruke godt fottøy og langbuks. Ikke bruk løstsittende klær eller smykker som kan bli sugd inn i luftinntaket. Hold langt håre vekke fra luftinntakene.
- Skaffe hørselsvern og vernebriller. Anvend dette verneutstyret til enhver tid

når maskinen benyttes.

- Bruk av luftmaske er anbefalt for å hindre støv irritasjon .
- Bruk maskinen kun i anbefalte posisjoner og bare på flate og faste overflater.
- Ikke bruk maskinen på asfaltert eller gruslagt overflate der utkastet materiale kan føre til skade.
- Før bruk må maskinen alltid inspiseres visuelt for å påse at klippeutstyret er solid festet, at huset er uten skader og at verneutstyret er på plass. Erstatt slitte eller skadede komponenter i sett for å beholde balansen. Erstatt skadede eller uleselige merker/ etiketter.

### BRUK

- Bruk maskinen kun i dagslys eller med godt kunstig lys.
- Ikke len deg for langt forover eller tid sidene og hold balansen til enhver tid.
- Vær alltid trygg på at du har godt fottfeste i skråninger.
- Gå, du må aldri løpe mens du arbeider med maskinen.
- Hold alle luftkjøleinntakene fri for smuss.
- Avfall må aldri blåses i retning av personer.
- Før maskinen startes må det påses at matekammeret er tomt.
- Hold ansikt og andre kroppsdeler i god avstand fra mateåpningen.
- Ikke la hender eller noen annen del av kroppen eller klær komme inn i matekammeret, oppsamlingsposen eller i kontakt med noen bevegelig del.
- Når du mater materialer inn i maskinen, påse at ikke metallbiter, steiner, flasker, bokser og andre fremmedlegemer følger med.
- Hvis skjæremekanismen skulle t r e ffe et fremmedlegeme eller maskinen begynner å avgi uvanlige lyder eller vibrasjoner må strømmen slås av slik at maskinen stanser. Koble maskinen fra strømkilden og gjør følgende før maskinen startes og tas i bruk på nytt: i) se etter skader; ii) skift ut eller reparer skadede deler; iii) undersøk og etterstram løse deler.
- Ikke la behandlet materiale bygge seg opp i utkastsonen; det kan hindre korrekt

## Norsk (Oversettelse av original bruksanvisning)

utkast og resultere i tilbakeslag av materiale gjennom mateåpningen.

- Hvis maskinen fylles med materiale må strømmen slås av og maskinen kobles fra strømkilden før blokkeringen fjernes.
- Ikke bruk maskinen med defekte verneinnretninger eller skjold, eller uten at sikkerhetsinnretninger, for eksempel avvisere og/eller oppsamlingspose er på plass.

NB: Hvis oppsamler ikke benyttes kan teksten i eksemplet fjernes.

- Hold motoren ren for avfall for å unngå skade på motoren og fare for brann.
- Ikke transporter denne maskinen mens motoren går.
- Ikke vipp maskinen mens motoren går.
- Ikke bruk maskinen uten sko eller med åpne sandaler. Unngå å bruke klær som er løstsittende eller som har hengende snorer eller belter.
- Stå alltid utenfor utkastsonen når maskinen brukes.
- Stopp maskinen og fjern batteripakken. Påse at alle bevegelige deler har stoppet helt.

- hver gang du forlater maskinen,  
- før fjerning av blokkeringer eller tilstopping av utkaståpning,  
- før kontroll, rengjøring eller arbeid på maskinen.

### VEDLIKEHOLD OG LAGRING

- Hold alle muttere, bolter og skruer godt skrudd til og påse at maskinen er i trygg stand for å bli brukt.
- Kontroller for slitte og ødelagte deler.
- Bruk bare originale reservedeler og tilbehør.
- Oppbevar verktøyet kun på et tørt sted.
- Når maskinen stoppes i forbindelse med service, vedlikehold, inspeksjon eller lagring, eller for å skifte tilbehør, slå av strømmen og trekk ut støpslet fra strømkontakten, påse at alle bevegelige deler har stoppet helt. La maskinen kjøle seg ned før det foretas inspeksjoner, justeringer etc. Vedlikehold maskinen med omtanke og hold den ren.
- La alltid maskinen kjøle seg ned før den settes bort for lagring.
- Når du betjener kuttemekanismen vær

alltid klar over at den, til tross for at motoren ikke vil starte som følge av startsperran, likevel kan bevege seg.

- Gjør aldri forsøk på å overstyre sperremekanismen.

### ⚠ ADVARSEL

Hvis du skifter deler, må du kun bruke originale reservedeler. Hvis denne forskriften ikke overholdes, kan det svekke apparatets drift og forårsake kroppsskader. Dessuten blir garantien din ugyldig.

Ordet "elektroverktøy" som brukes i sikkerhetsforskriftene nedenfor betegner både elektriske verktøy som koples til strømnettet og oppladbare elektriske verktøy.

### ARBEIDSOMGIVELSER

- Hold arbeidsområdet rent og godt belyst. Ulykker kan lett oppstå på rotete og mørke områder.
- Bruk ikke elektroverktøy i eksplosive omgivelser, for eksempel i nærheten av brennbare væsker, gass eller støv. Gnister fra elektroverktøy kan sette fyr på dem eller få dem til å eksplodere.
- Hold barn, besøkende og dyr unna når du bruker et elektroverktøy. De kan avlede oppmerksomheten din og få deg til å miste kontroll over verktøyet.

### ELEKTRISK SIKKERHET

- Unngå kroppskontakt med jordede overflater, som vannrør, radiatorer, kokeapparater og kjøleaggregater. Det er økt risiko for elektrisk støt dersom kroppen din har kontakt med jord.
- Ikke utsett elektrisk verktøy for regn eller høy fuktighet. Vann som trenger inn i et elektrisk verktøy vil øke faren for elektrisk støt.

### PERSONLIG SIKKERHET

- Vær alltid oppmerksom. Følg godt med det du gjør og bruk sunn fornuft når du bruker et elektrisk verktøy. Bruk ikke elektroverktøyet hvis du er trett, påvirket av alkohol eller narkotika, eller hvis du tar medisiner. Husk at uforsiktighet i en brøkdel av et sekund er nok til at du kan skade deg selv alvorlig.
- Bruk et verneutstyr. Beskytt alltid

## Norsk (Oversettelse av original bruksanvisning)

øyne. Alt etter omstendighetene, bruk også støvmaske, sklisikre sko, hjelm eller hørselvern for å beskytte deg mot alvorlige personskader.

- Unngå utilsiktet start. Påse at strømbryteren står på "av" før du kople verktøyet til en stikkontakt og/eller setter inn batteriet, og når du skal ta eller frakte verktøyet. For å unngå fare for ulykke, ha ikke fingeren på strømbryteren når du flytter verktøyet og kople den ikke til strømmettet hvis strømbryteren står på "på".
- Ta ut skrunøkklene før du starter verktøyet. Hvis en skrunøkkel blir liggende fast på en bevegelig del av verktøyet, kan det forårsake alvorlige personskader.
- Strekk ikke armen for langt. Stå støtt på bena. Hvis du står i en stabil arbeidsstilling, kan du lettere kontrollere verktøyet dersom det skjer noe uventet.
- Bruk egnede klær. Bruk ikke løstsittende klær og smykker. Hold håret, klærne og hendene unna bevegelige deler. Løstsittende klær, smykker og langt hår kan fanges opp av bevegelige deler.

### BRUK OG VEDLIKEHOLD AV ELEKTRO-VERKTØY

- Ikke bruk makt på verktøyet. Bruk det verktøyet som egner seg til det arbeidet du skal utføre. Elektroverktøyet er mer effektivt og sikkert hvis det brukes i det turtallet det er konstruert for.
- Bruk ikke et elektroverktøy hvis du ikke får startet og stoppet det med strømbryteren. Et verktøy som ikke kan slås på og av ordentlig er farlig og må absolutt repareres.
- Rydd elektroverktøyene dine utenfor barns rekkevidde. La ikke personer som ikke kjenner verktøyet eller ikke har lest disse forskriftene bruke verktøyet. Elektroverktøy er farlige når de brukes av uerfarne personer.
- Vedlikehold verktøyene dine omhyggelig. Kontroller de bevegelige delenes innstilling. Sjekk at ingen deler er ødelagt. Kontroller monteringen og alle andre elementer som kan virke inn på verktøyets drift. Hvis enkelte deler er skadet, må du få verktøyet reparert før du

tar det i bruk igjen. Mange ulykker skyldes dårlig vedlikehold av verktøyene.

- Hold verktøyene dine rene og skarpe. Et skjæreverktøy som er rent og godt skjerpet kan ikke så lett låses fast og er lettere å kontrollere.
- Overhold disse sikkerhetsforskriftene når du bruker verktøyet, tilbehørene, bitsene, osv. og ta hensyn til verktøyets særegenheter, til arbeidsområdet og arbeidsoppgaven. For å unngå farlige situasjoner, bruk elektroverktøyet kun til de arbeidsoppgavene som det er konstruert for.

### SPEIELLE SIKKERHETSFORSKRIFTER FOR VERKTØY UTEN LEDNING

- Lad verktøyets batteri kun opp med det ladeapparatet som anbefales av fabrikanten. Et ladeapparat som egner seg til en viss batteritype kan forårsake brann hvis det brukes med en annen batteritype.
- Det skal bare brukes en bestemt batteritype med et oppladbart verktøy. Bruken av et annet batteri kan forårsake brann.
- Når batteriet ikke er i bruk, skal det holdes unna metallgjenstander som binders, mynter, nøkler, skruer, spikre og andre små gjenstander som kan koble kontaktene til hverandre. Kortslutning av batteriets kontakter kan medføre brannskår eller brann.
- Unngå all kontakt med batterivæsken dersom batteriet lekker på grunn av misbruk. Hvis det skulle hende, må det berørte området skylles med rent vann. Hvis du har fått væske i øynene, må du dessuten oppsøke en lege. Væske som kommer ut av batteriet kan forårsake sår eller brannskår.

### VEDLIKEHOLD



- Reparasjoner må kun foretas av en kvalifisert tekniker og med originale reservedeler. Da kan du bruke elektroverktøyet trygt.

**TA VARE PÅ DISSE FORSKRIFTENE. LES DEM REGELMESSIG OG FORKLAR DEM TIL ENHVER PERSON SOM KAN KOMME TIL Å BRUKE DETTE VERKTØYET. HVIS DU LÅNER BORT DETTE VERKTØYET, MÅ DU OGSÅ LÅNE BORT BRUKSANVISNINGEN.**

## Norsk (Oversettelse av original bruksanvisning)

Noen av følgende symboler kan bli brukt i tilknytning til dette produktet. Vennligst studer dem og lær hva de betyr. Korrekt tolkning av disse symbolene vil gjøre det mulig å betjene produktet bedre og tryggere.

SYMBOL	BRUKSOMRÅDE/FORKLARING
	Sikkerhetsforholdsregler som berører din sikkerhet
	Les bruksanvisningen og følg advarslene og sikkerhetsforskriftene.
	Bruk beskyttelsesklær og støvler.
	Frigjorte objekter kan rikosjere og medføre personskade eller tingskade. Hold tilskuere på avstand.
	Hold tilskuere, spesielt barn og kjæledyr, på minst 15 meters avstand fra stedet hvor verktøyet brukes.
	Ikke dekk til luftespaltene.
	Bruk ikke dette verktøyet ute i regnvær og la det ikke ligge ute hvis det regner.
	Å unnlate å holde langt hår vekke fra luftinntaket kan føre til personskade.
	Løstsittende klær må hindres fra å trekkes inn i luftinntakene. Å unnlate dette kan føre til alvorlig personskade.
	Bladene i roterende skovlehjul kan skape alvorlig personskade.
	Dobbeltisolert konstruksjon

Følgende signalord og meninger har til hensikt å forklare graden av risiko forbundet med bruken av dette		
SYM-BOL	SIGNAL	BETYDNING
	<b>FARE:</b>	Indikerer en umiddelbart farlig situasjon, som, dersom den ikke unngås, kan føre til alvorlig personskade eller død.
	<b>ADVARSEL:</b>	Indikerer en potensiell farlig situasjon, som, dersom den ikke unngås, kan føre til alvorlig personskade eller død.
	<b>ADVARSEL:</b>	Indikerer en potensiell farlig situasjon, som, dersom den ikke unngås, kan føre til mindre eller moderate skader.
	<b>ADVARSEL:</b>	(Uten advarende sikkerhetssymbol) Indikerer en situasjon som kan føre til skade på ting.

## Norsk (Oversettelse av original bruksanvisning)

### PRODUKTEGENSKAPER

Type	2400807
Motor	40V DC
Luftvolum	7.62 m <sup>3</sup> /min
Air Velocity	162 KM/H
Vekt (batteri ikke inkludert)	1.9 kg
batteripakke	29717/29727
Lader	2904607/2904707
lydtrykk nivå	LpA: 87.6 dB(A) k: 3 dB(A)
Lydeffektnivå	LwA: 99.7 dB(A) K: 3.0dB(A)
vibrasjonsnivå	ah: <2.5 m/s <sup>2</sup> ; K: <1.5 m/s <sup>2</sup>

### BESKRIVELSE 1.

1. Utløserknapp for batteri
2. Cruise Control-hendel
3. Avtrekker
4. Blåserrør
5. 40V litium-ion batteri

### MONTERING

#### OPPAKKING

- Ta forsiktig produktet og eventuelt annet utstyr ut av emballasjen.
- Inspiser innholdet grundig og påse at det ikke har oppstått brekkasje eller andre skader under transporten.
- Ikke kast emballasjen før det er foretatt en grundig inspeksjon og gjennomført en tilfredsstillende prøve av produktet.
- Hvis noen del er skadet eller mangler, kontakt Greenworks Tools servicesenter for hjelp. Blåseren er utstyrt med enkelte deler som ikke er satt sammen. For å montere dem, følg denne framgangsmåten:

#### ⚠ ADVARSEL

Ikke bruk produktet dersom noen del fra pakklisten allerede er montert når du pakker opp produktet. Deler på denne listen er ikke montert på produktet ved fabrikk og krever montering av kunden. Bruk av et produkt som ikke er korrekt montert kan føre til alvorlig personskade.

### MONTER SOM FINKLIPPER (Fig.2.3.4)

#### ⚠ ADVARSEL

For å unngå utilsiktet start som vil kunne medføre alvorlig personskade må enhver strømkilde frakobles maskinen før det monteres deler.

- Tilpass en ten rillene(6) i røret(4) til merkene(7) på blåserhuset. Trykk røret inn i blåserhuset inntil merkene går i inngrep med rillene.
- Drei røret i retningen som pilen viser inntil begge merkene glir inn i låste posisjoner.
- For å kople det fremre røret (A) til det bakre røret (B) tilpass hullet på det fremre røret til fliken på det bakre røret. Når de er tilpasset skyves det fremre røret inn på det bakre røret inntil røret er sikret.

### MONTERING AV BATTERIET (Fig.5)

#### FOR Å INSTALLERE

- Trykk inn batteriets utløserknapp på blåseren. Det vil føre til at batteriet stikker litt utenfor verktøyet.
- Ta et godt tak i blåseren og trekk batteriet ut av håndtaket.

#### ⚠ ADVARSEL

Vis alltid omtanke for dine egne ben, barn eller kjæledyr som måtte oppholde seg i nærheten når du trykker inn utløserknappen for batteriet. Det kan oppstå alvorlig personskade dersom batteripakken faller. Fjern ALDRI batteripakken når den er på et høyt sted.

### FJERNING AV BATTERIPAKKEN

#### SE FIG. 5.

- Trykk og hold trykknappen (9) med et fast grep.
- Ta et fast grep i avtrekkerhåndtaket (10). Trekk batteripakken ut av håndtaket.

#### ⚠ ADVARSEL

Vis alltid omtanke for dine egne ben, barn eller dyr som måtte befinne seg i nærheten når du trykker inn utløserknappen for batteriet. Det kan oppstå alvorlig personskade dersom batteripakken faller. Fjern ALDRI batteripakken når utstyret er på et høyt sted.

## Norsk (Oversettelse av original bruksanvisning)

### ⚠ ADVARSEL

Vær alltid like forsiktig, selv når du er blitt kjent med apparatet. Husk at uforsiktighet i en brøkdell av et sekund er nok til at du kan skade deg selv alvorlig.

### ⚠ ADVARSEL

Bruk alltid øyebeskyttelse med sideskjerming i henhold til ANSI Z87.1 sammen med hørselsvern. Unnlattelse av å gjøre dette kan føre til at ting treffer øynene dine og andre mulige alvorlige skader.

### ⚠ ADVARSEL

Ikke bruk tilkoblet utstyr eller tilbehør som ikke er anbefalt av produsenten av dette verktøyet. Bruken av tilkoblet utstyr eller tilbehør som ikke er anbefalt kan føre til alvorlig personskade. Før hver gangs bruk må hele apparatet inspiseres for skader, slitasje og manglende eller løse deler, som skruer, bolter, muttere, lokk m.v. Stram forsvarlig til alle skruer, bolter og muttere, og ikke bruk dette produktet før alle manglende, slitte eller skadede deler er erstattet.

### BRUK

Du kan bruke dette produktet til oppgaver som er listet opp nedenfor:

- Rengjøring/rydding av harde overflater som oppkjørslar og spaserveier.
- Sørge for at terrasser og oppkjørslar holdes fri for løv og barnåler.

### LAD FØR FØRSTE GANGS BRUK.

### ⚠ ADVARSEL

Fjern alltid batteripakken fra produktet når du monterer deler, foretar justeringer, rengjør eller når verktøyet ikke er i bruk. Ved å fjerne batteripakken hindres utilsiktet start som kan føre til alvorlig personskade.

### START/STOPPING AV BLÅSER/FINKLIPPER (FIG. 6)

- Vær sikker på at batteriet er korrekt på plass i blåseren.
- Trykk inn avtrekkeren for å starte blåseren.
- Frigjør avtrekkeren for å stoppe.

### ⚠ ADVARSEL

For å unngå alvorlig personskade må sikkerhetsbriller til enhver tid anvendes når enheten er i bruk. Bruk ansikts- eller støvmaske på steder med mye støv.

### ⚠ ADVARSEL

For å unngå alvorlig personskade eller skade på enheten må det påses at blåserøret eller finklipperrøret og posen er korrekt montert før enheten brukes.

### CRUISE CONTROL-HENDEL

(Se fig. 6)

Blåseren er utstyrt med en cruise control-funksjon.

Les og forstå funksjonen til Cruise control-hendelen(2).

- Klem inn avtrekkeren(3) for å starte enheten.
- Så snart enheten har startet skyves hendelen bakover mot høyre for å øke hastigheten. Dette vil låse hastigheten på ønsket stilling.
- For å senke hastigheten skyves hendelen mot venstre til ønsket stilling.

**MERK:** Hvis du reduserer hastigheten helt til null vil enheten slå seg av og Trinn 1 må gjentas.

### BRUKEN AV BLÅSEREN

- For å unngå å spre hageavfallet bør du blåse rundt kanten av en haug med hageavfall. Blås aldri direkte inn i midten på en haug ned hageavfall.
- For å redusere støynivået bør du redusere antall motordrevne hageredskaper som brukes samtidig.
- Bruk rake og kost til å løsne hageavfallet før blåsing. På spesielt støvete områder bør overflaten fuktes dersom vann er tilgjengelig.
- Spar vann ved å bruke løvblåser fremfor vannslange for mange plen- og hageoppgaver, som rengjøring av sluk, gittere, ståltrådgjerder, patioer, griller, verandaer og hager.
- Se opp for barn, dyr, åpne vinduer og nylig vaskede biler og blås hageavfallet vekk på en hensynsfull måte.
- Rydd opp etter å ha brukt blåser eller annet utstyr! Sørg for forsvarlig avhending av avfall.



## Norsk (Oversettelse av original bruksanvisning)

### VEDLIKEHOLD

#### ⚠ ADVARSEL

For å unngå personskade og risiko for brann eller elektrisk støt må batteripakken frakoples strømmettet før justering, inspeksjon eller rengjøring av blåseren.

#### FJERN BATTERIPAKKEN

- Fjern støv og avfall fra luftventilene med trykkluft eller vakuüm. Hold ventilene fri for hindringer, sagspon og trebiter. Ikke sprøyt, vask eller senk ventilene ned i vann.
- Tørk av huset og plastkomponentene med en fuktig myk klut. Ikke bruk løsemidler eller sterke vaskemidler på plasthuset eller plastkomponentene. Visse rengjøringsmidler i husholdningen vil kunne føre til skade og påfølgende fare for elektrisk støt.

#### BATTERIPAKKE

- Oppbevar batteripakken ladet.
- Så snart lyset i laderen går over til fast grønt skal batteriet fjernes fra laderen og laderen frakobles den elektriske kontakten.
- Lad batteriet når du merker at det er mindre effekt. La aldri batteripakken bli fullstendig utladet.
- Etter lading kan batteripakken forbli lagret i laderen så lenge denne ikke er koplet til strømmettet.

#### ⚠ ADVARSEL

Ved bytting av deler skal kun originale reservedeler brukes. Bruken av andre deler kan være farlig eller skade produktet.

Bruk ikke løsningsmidler til å rengjøre plastdeler. De fleste plastmaterialene kan skades ved bruk av løsningsmidlene som fås i handelen. Bruk en ren klut til å fjerne smuss, støv, olje, fett, osv.

#### ⚠ ADVARSEL

Plastdeler skal aldri komme i kontakt med bremsevæske, bensin, petroleumsholdige produkter, penetrerende oljer osv. Disse kjemiske produktene inneholder kjemiske stoffer som kan skade, svekke eller ødelegge platen.

#### ⚠ ADVARSEL

For å unngå alvorlige personskader, skal du alltid ta ut batteriet når du rengjør eller vedlikeholder verktøyet.

### OPPBEVARING AV BLÅSEREN

Gjør blåseren godt ren før du rydder den bort. Rydd blåseren på et tørt og velluftet sted, utenfor barns rekkevidde. Rydd det ikke i nærheten av etsende stoffer som hagekjemikalier eller avisingsmidler.

- Rydd og lad opp batteriet på et kjølig sted. Temperaturer som er lavere eller høyere enn en normal lufttemperatur reduserer batteriets levetid.
- Så snart lyset i laderen går over til fast grønt skal batteriet fjernes fra laderen og laderen frakobles strømtilkoplingen.
- Ikke oppbevar laderen på maskinen.
- Rydd aldri et utladet batteri. Etter at du har brukt verktøyet, må du vente til batteriet har kjølnet og lade det opp umiddelbart.
- Alle batterier taper noe av sin ladekapasitet med tiden. Jo høyere temperatur, jo raskere vil batteriet tape ladekapasitet. Hvis du ikke bruker verktøyet i lengre perioder, lad batteriet opp hver måned eller annenhver måned. Det vil forlenge batteriets levetid.

### DISPONERING

Ikke kast elektroverktøy sammen med husholdningsavfall. Få dem resirkulert i en gjenvinningsstasjon. Ta kontakt med myndighetene eller forhandleren din for å få kjennskap til den relevante gjenvinnings-prosedyren.



Separat innsamling av brukte produkter og emballasje sørger for at materialene kan resirkuleres og brukes på nytt. Gjenbruk av resirkulerte materialer bidrar til å hindre miljømessig forurensning og reduserer behovet for råmaterialer.

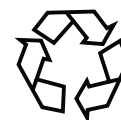

Når batteriet ikke lenger lar seg lade må det avhendes på en miljømessig forsvarlig måte: Batteriet inneholder materialer som er farlige for miljøet. Det må fjernes og avhendes separat på et sted som aksepterer mottak av litium-ion batterier.



## Norsk (Oversettelse av original bruksanvisning)

### FEILSØKING

PROBLEM	MULIG ÅRSAK	LØSNING
Enheden vil ikke starte.	1. Batteriet er ikke festet.	1. Vær sikker på at batteriet er korrekt på plass i maskinen. Se seksjonen for installering av batteriet i denne manualen.
	2. Batteriet er ikke ladet.	2. Lad batteripakken i henhold til instruksjonene som fulgte modellen.
	3. Defekt strømbryter.	3. Ring +004922129242919 for teknisk assistanse.
Enheden starter men det kommer ikke luft gjennom røret.	Blokkert rør.	Inspiser alle innsugåpninger og blåserør for blokkering av luftstrømmen. Eventuelle blokkeringer må fjernes.
Cruise Control-spaken virker ikke.	Skruen er løs.	Stram til skruen med en stjerneskrutrekker.

## Dansk (Oversættelse fra original brugsanvisning)

Havestøvsuger er fremstillet i henhold til Greenworks tools's høje standarder hvad angår pålidelighed, nem betjening og brugersikkerhed. Hvis du vedligeholder den, vil den give dig mange gode års kraftfuld og problemfri ydelse.

Må kun anvendes med værktøj.

Dette apparat må benyttes af børn fra 8 år, personer med fysiske, sansemæssige eller mentale handicaps og personer uden erfaring og/ eller kendskab til brugen, hvis dette sker under opsyn, eller såfremt de pågældende personer er blevet instrueret i brugen af maskinen under sikre forhold og har forstået de mulige farer. Børn må ikke lege med maskinen. Børn må ikke udføre rengørings- og vedligeholdelsesindgreb, medmindre de overvåges.

### SIKKERHEDSREGLER

#### ⚠ ADVARSEL

Ved anvendelse af batteridrevne værktøjer og redskaber skal de grundlæggende sikkerhedsregler altid overholdes for at formindske risikoen for brand, personskader og udsivning af batterivæske.

- Rør ikke ved ventilatoren, når dette produkt anvendes.
- Hold maskinens greb rene og tørre.

### OPLÆRING

- Læs vejledningerne grundigt. Gør dig fortrolig med kontrollerne og brugen af apparatet.
- Lad aldrig børn bruge apparatet.
- Lad aldrig personer som ikke er bekendt med disse vejledninger bruge apparatet. Lokale love kan begrænse brugerens alder.
- Brug aldrig apparatet når personer, især børn, eller kæledyr er i nærheden.
- Operatøren eller brugeren er ansvarlig for ulykker eller skader på andre personer eller deres ejendom.

### FORBEREDELSE

- Når apparatet betjenes, skal man altid bære solidt fodtøj og lange bukser.

- Bær ikke løstsiddende tøj eller smykker, som kan blive trukket ind i luftindgangen. Langt hår skal holdes på afstand af luftindgangene.
- Anskaf høreværn og sikkerhedsbriller. Bær dem altid under betjening af maskinen.
- Det anbefales at bruge ansigtsmaske for at forebygge støv irritation.
- Betjen kun maskinen i en anbefalet position og på en fast og lige overflade.
- Betjen ikke maskinen på en brolagt overflade eller på grus, hvor materialer der udslynges kan forårsage skade.
- Før brug, skal du altid udføre en visuel kontrol for at sikre, at knive, bolte på knive og andre lukkemekanismer er fastgjort, at indkapslingen ikke er beskadiget og at afskærmninger og skærme er monteret. Udskift slidte eller ødelagte dele for at opretholde optimal drift. Udskift ødelagte eller ulæselige etiketter.

### DRIFT

- Brug kun apparatet i dagslys eller under en god kunstig belysning.
- Gab ikke over for meget på en gang og hold balancen hele tiden.
- Sørg altid for at have fast fodfæste på skrænter.
- Gå, løb aldrig.
- Hold alle køleluftindsugninger fri for rester.
- Blæs aldrig rester i retningen af nærværende personer.
- Før start af maskinen skal du kontrollere at indfødningsskammeret er tomt.
- Hold ansigt og kropsdele væk fra indfødningssåbningen.
- Lad ikke hænder, andre dele af kroppen eller tøj komme ind i indfødningsskammeret, tømmerrenden eller nogle bevægelige dele.
- Når der indføres materiale i maskinen, vær meget forsigtig for at undgå at stykker af metal, sten, flasker, dåser eller andre fremmedlegemer kommer med.

## Dansk (Oversættelse fra original brugsanvisning)

- Hvis skæremekanismen rammer et fremmedlegeme, eller hvis maskinen begynder at afgive mærkelige lyde eller vibrationer, skal der omgående slukkes for strømmen og maskinen skal stoppes. Afbryd maskinen fra strømforsyningen og udfør de følgende trin for at genstarte og betjene maskinen: i) undersøg for skade; ii) udskift eller reparer ødelagte dele; iii) tjek efter og stram løse dele.
- Tillad ikke ophobning af behandlet materiale i udtømningsområdet; dette kan forhindre korrekt udledning og resultere i tilbageslag af materiale gennem indsugningsåbningen.
- Hvis maskinen bliver tilstoppet, sluk for strømkilden og afbryd maskinen fra strømforsyningen før du fjerner rester.
- Brug aldrig maskinen med defekt afskærmning eller skjold, eller uden sikkerhedsanordninger, fx restopsamler monteret.

**BEMÆRK:** Hvis der ikke anvendes en restopsamler, kan teksten i eksemplet slettes.

- Hold strømkilden fri for rester og andre ophobninger for at forhindre skade på strømkilden eller brand.
- Transporter ikke denne maskine når strømkilden kører.
- Vip ikke maskinen mens strømkilden kører.
- Betjen ikke maskinen barfodet eller med åbne sandaler. Undgå at bære løstsiddende tøj eller tøj med hængende snore eller slips.
- Hold altid afstand til udtømningsområdet når denne maskine betjenes.
- Stop maskinen og afmonter batteripakken. Kontroller, at alle bevægelige dele er stoppet helt
  - når du forlader maskinen,
  - før rengøring af blokeringer, tilstopning af tømmerrende
  - før kontrol, rengøring eller arbejde på maskinen.

### VEDLIGEHOVELSE OG OPBEVARING

- Hold alle møtrikker, bolte og skruer spændte, for at sikre at maskinen har sikre arbejdsforhold.

- Udskift slidte eller beskadigede dele.
- Brug kun originale reservedele og tilbehør.
- Produktet skal altid opbevares på et tørt sted.
- Når maskinen stoppes for service, kontrol eller opbevaring, eller for at skifte tilbehør, skal der slukkes for strømkilden, afbryd maskinen fra strømforsyningen og kontroller at alle bevægelige dele er stoppet helt. Lad maskinen køle helt af før du udfører kontroller, justeringer, osv. Vedligehold maskinen omhyggeligt og hold den ren.
- Lad altid maskinen køle af før opbevaring.
- Under vedligeholdelse af knive skal du være opmærksom på, at selvom strømmen er slukket på grund af blokeringsanordningen på afskærmningen, kan knivene stadig bevæges.
- Forsøg aldrig at tilsidesætte afskærmningens blokeringsanordning.

### ⚠ ADVARSEL

Ved udskiftning skal der altid anvendes originale reservedele. Hvis denne regel ikke overholdes, kan maskinens drift blive forringet, og man kan komme til skade. Desuden bortfalder garantien.

Betegnelsen "elektrisk værktøj" i de efterfølgende sikkerhedsanvisninger gælder både for elektriske værktøjer og redskaber, som tilsluttes lysnettet, og batteridrevne værktøjer eller redskaber.

### ARBEJDSOMGIVELSER

- Sørg for at holde arbejdsstedet rent og ryddeligt og for at have godt lys til arbejdet. Rodede og mørke arbejdssteder er kilde til uheld og ulykker.
- Brug ikke elektriske redskaber eller værktøjer i eksplosionsfarlige omgivelser, f.eks. i nærheden af brændbare væsker, dampe eller letantændeligt støv. Gnister fra elektriske redskaber eller værktøjer kan antænde disse væsker, dampe eller støvansamlinger eller forårsage eksplosion.

## Dansk (Oversættelse fra original brugsanvisning)

- Hold børn, tilskuere og husdyr på afstand ved arbejde med elektriske redskaber eller værktøjer. De kan virke distraherende, så man mister kontrollen over værktøjet eller redskabet.

### ELEKTRISK SIKKERHED

- Undgå kropskontakt med jordede eller stelforbundne overflader som fx rør, radiatorer, komfurer og køleskabe. Der er forøget risiko for elektrisk stød, hvis din krop er forbundet med jord eller stel.
- Elværktøjer må ikke udsættes for regn eller fugt. Hvis der trænger vand ind i et elværktøj, øges faren for elektrisk stød.

### PERSONLIG SIKKERHED

- Vær opmærksom. Hold opmærksomheden koncentreret om arbejdet, og brug sund fornuft, når der arbejdes med elektriske redskaber eller værktøjer. Det elektriske redskab eller værktøj må aldrig bruges, når man er træt, hvis man er påvirket af spiritus eller narkotika eller tager medicin. Glem aldrig, at man blot skal være uopmærksom en brøkdelt af et sekund for at komme alvorligt til skade.
- Brug sikkerhedsudstyr. Beskyt altid øjnene. Alt efter forholdene skal der bruges støvmaske, skridsikre sko, hjelm eller høreværn for ikke at komme alvorligt til skade.
- Undgå utilsigtet igangsættelse. Se efter, som startstopknappen er på "stop", inden redskabet eller værktøjet tilsluttes en stikkontakt og/eller batteriet sættes i, og før redskabet eller værktøjet tages op eller flyttes. For at forebygge ulykker må redskabet eller værktøjet ikke flyttes med fingeren på startstopknappen eller tilsluttes strømkilden, hvis startstopknappen er på "start".
- Tag spændnøglerne ud, inden redskabet sættes i gang. Man kan komme alvorligt til skade, hvis spændnøglen bliver siddende på en af redskabets eller værktøjets bevægelige dele.
- Stræk ikke armen for langt ud. Stå med vægten fordelt på begge ben. I en stabil arbejdsstilling kan man bedre styre

redskabet eller værktøjet, hvis der sker noget uventet.

- Vær klædt rigtigt til formålet. Undgå løsthængende tøj og smykker. Hold hår, tøj og hænder væk fra de bevægelige dele. Løsthængende tøj, smykker og langt hår kan sætte sig fast i de bevægelige dele.

### ANVENDELSE OG VEDLIGEHOLDELSE AF ELEKTRISKE REDSKABER OG VÆRKTØJER

- Pres ikke redskabet eller værktøjet. Brug det redskab eller værktøj, der passer til opgaven. Det elektriske redskab eller værktøj er mere effektivt og sikkert, hvis det anvendes med den hastighed, det er beregnet til.
- Brug ikke det elektriske redskab, hvis det ikke kan startes og standses med start-stopknappen. Hvis redskabet eller værktøjet ikke kan tændes og slukkes rigtigt, er det farligt og skal repareres.
- Opbevar elektriske redskaber utilgængeligt for børn.  
Lad ikke andre, som ikke kender redskabet eller værktøjet, og som ikke har læst disse sikkerhedsregler, bruge det. Elektrisk værktøj er farligt, hvis det kommer i ukyndige hænder.
- Vedligehold værktøj og redskaber omhyggeligt. Se efter, om de bevægelige dele er rettet ind. Se alle dele efter for brud. Undersøg, om alt er monteret rigtigt, og kontroller alle øvrige forhold, som kan have indflydelse på redskabets eller værktøjets drift. Hvis der er beskadigede dele, skal redskabet eller værktøjet repareres inden yderligere brug. Mange uheld og ulykker skyldes forkert eller manglende vedligeholdelse af værktøj og redskaber.
- Hold værktøjer og redskaber rene og skarpe. Et rent og skarpt skæreværktøj eller -redskab er mindre tilbøjeligt til at sætte sig fast og lettere at styre.
- Overhold disse sikkerhedsregler ved brug af redskabet eller værktøjet, tilbehøret, indsatserne m.v., og tag hensyn til redskabets eller værktøjets særlige egenskaber, arbejdsomgivelserne og den

## Dansk (Oversættelse fra original brugsanvisning)

pågældende opgave. For at undgå farlige situationer må det elektriske redskab eller værktøj kun anvendes til de formål, det er beregnet til.

### SÆRLIGE SIKKERHEDSREGLER FOR BATTERIDREVNE REDSKABER OG VÆRKTØJER

- Oplad kun redskabets eller værktøjets batteri med den af fabrikanten anførte oplader. En oplader beregnet til en bestemt type batteri kan forårsage brand, hvis den anvendes med en anden type batteri.
- Der må kun anvendes en bestemt type batteri til det batteridrevne redskab eller værktøj. Hvis der anvendes andre batterier, kan der opstå brand.
- Når batteriet ikke er i brug, må det ikke komme i berøring med metalgenstande som papirklemmer, mønter, nøgler, skruer, søm eller andre genstande, der kan skabe forbindelse mellem batterikontakterne. Kortslutning af batteriets kontakter kan forårsage forbrændinger eller brand.
- Undgå berøring med batterivæsken, hvis den siver ud på grund af forkert anvendelse. Hvis det skulle ske, vaskes

det berørte område med rent vand. Hvis man har fået væske i øjnene, søges også læge. Væskesprøjt fra et batteri kan forårsage irritation eller forbrændinger.

### VEDLIGEHODELSE

- Reparationer skal overlades til en fagmand, som udelukkende anvender originale reservedele. Derefter kan det elektriske redskab eller værktøj igen bruges sikkert.



**GEM DENNE VEJLEDNING TIL SENERE OPSLAG. SLÅ JÆVNLIGT OP I VEDLEDNINGEN, OG FORKLAR ANDRE EVENTUELLE BRUGERE REGLERNE. HVIS REDSKABET LÅNES UD, SKAL DENNE BRUGERVEJLEDNING FØLGE MED.**

## Dansk (Oversættelse fra original brugsanvisning)

Nogle af nedenstående symboler bruges i forbindelse med denne maskine. Studer dem og vær klar over deres betydning. Med korrekt forståelse af disse symboler betjener du maskinen bedre og sikrere.

SYM-BOOL	BETEKENIS/UITLEG
	Forholdsregler der involvere din sikkerhed.
	Læs brugervejledningen igennem, og følg advarselsanvisningerne og sikkerhedsreglerne.
	Bær beskyttelsestøj og støvler.
	Udslyngede objekter kan ricochettere og medføre person- eller tingsskader. Hold tilskuere væk.
	Alle tilskuere, især børn og dyr, skal være mindst 15 m fra arbejdsområdet.
	Rør ikke ved ventilationsåbningerne.
	Anvend ikke denne maskine i regnvejr, og lad den ikke ligge udendørs, når det regner.
	Hvis ikke langt hår holdes væk fra luftindtaget, kan det føre til personskade.
	Hvis ikke løstsiddende tøj holdes væk fra luftindtaget, kan det føre til personskade.
	Roterende skovlhjul kan forårsage alvorlig skade.
	Dobbeltisoleret konstruktion

Følgende signalord og betydninger redegør for risikoniveauerne ved brug af denne maskine.

SYM-BOL	SIGNAL	BETYDELSE
	<b>FARE:</b>	Angiver en umiddelbar farlig situation, som, hvis den ikke undgås, kan medføre død eller alvorlig personskade.
	<b>ADVARSEL:</b>	Angiver en potentiel farlig situation, som, hvis den ikke undgås, kan medføre død eller alvorlig personskade.
	<b>FOR-SIGTIG:</b>	Angiver en potentiel farlig situation, som, hvis den ikke undgås, kan medføre mindre eller moderat personskade.
	<b>FOR-SIGTIG:</b>	(Uden sikkerhedsalrmsymbol) Angiver en situation, som kan medføre skade på omgivelser.

## Dansk (Oversættelse fra original brugsanvisning)

### PRODUKTSPECIFIKATIONER

Type	2400807
Motor	40V DC
Luftvolumen	7.62 m <sup>3</sup> /min
Lufthastighed	162 KM/H
Vægt ( batteri medfølger ikke)	1.9 kg
Batteri	29717/29727
Oplader	2904607/2904707
Målt lydtrykniveau	LpA: 87.6 dB(A) k: 3 dB(A)
Målt lydeffektniveau	LwA: 99.7 dB(A) K: 3.0dB(A)
vibrationsniveau	ah: <2.5 m/s <sup>2</sup> ; K: <1.5 m/s <sup>2</sup>

### BESKRIVELSE (FIG.1)

1. Batteri udløserknop
2. Greb til hastighedskontrol
3. Aftrækker
4. Blæserrør
5. 40V lithium-ion-batteri

### MONTERING

#### UDPAKNING

- Tag forsigtigt produktet og alt tilbehøret ud af kassen.
- Inspicér produktet omhyggeligt for evt. brud eller skader opstået under transporten.
- Undlad at bortskaffe indpakningsmaterialet, før du har inspiceret produktet omhyggeligt og anvendt produktet.
- I tilfælde af beskadigede eller manglende dele kontaktes Greenworks Tools-servicecenter for assistance.

#### ⚠ ADVARSEL

Brug ikke dette produkt, hvis nogle dele på pakningslisten allerede er monteret på dit produkt når du pakker det ud. Dele på denne liste er ikke monteret på produktet af fabrikanten, og skal monteres af kunden. Brug af et forkert monteret produkt, kan føre til alvorlig personskade.

### SAMLING SOM BIOKLIPPER (Fig. 2.3.4)

#### ⚠ ADVARSEL

For at forhindre utilsigtet start, som kan føre til alvorlig personskade, skal batteripakken altid være afmonteret, under montering af dele.

- Indstil begge udfræsninger(6) i røret(4) over for klapperne(7) på blæserens indkapsling. Skub røret ind i blæserens indkapsling indtil klappen griber ind i udfræsningerne.
- Drej røret i pilens retning, indtil begge klapperne glider ind i låsepositionerne(8).
- For at montere det forreste rør (A) på det bageste rør (B), indret hullet på det forreste rør til tappen på det bageste rør. Når de er tilpasset skubbes det forreste rør på det bageste rør indtil røret sidder fast.

### PÅSÆTNING AF BATTERI (Fig.5)

- St i l r i bberne på bat ter ipak ken over for udfræsningerne på blæserens batteriport.
- Indfør batteriet i batteriåbningen indtil batteriets udløserknop låser på plads.

#### ⚠ PAS PÅ

Når batteriet sættes på blæseren kontrolleres, at batteriets ribber er rettet rigtigt ind efter rillerne inde i redskabet, og at låsetappene går ordentligt i hak. Hvis batteriet ikke sættes rigtigt på, kan de indvendige komponenter blive ødelagt.

### AFTAGNING AF BATTERI (Fig. 5)

- Tryk på batteri udløserknappen(9) på blæseren.
- Hold godt fast i blæseren og træk batteriet ud af håndtaget(10).

#### ⚠ ADVARSEL

Vær forsigtig med dine fødder, børn eller kæledyr omkring dig, når du trykker på batteriets udløserknop. Hvis batteriet falder, kan det forårsage alvorlig skade. Afmonter ALDRIG batteriet fra en høj placering.



## Dansk (Oversættelse fra original brugsanvisning)

### ⚠ ADVARSEL

Der skal stadig udvises forsigtighed, selv om man er blevet fortrolig med apparatet. Glem aldrig, at man blot skal være uopmærksom en brøkdæl af et sekund for at komme alvorligt til skade.

### ⚠ ADVARSEL

Bær altid beskyttelsesbriller med sideskjold, som bærer mærket for overholdelse af ANSI Z87.1, sammen med høreværn. Undladelse af dette kan medføre, at genstande der udslynges skader dine øjne og andre mulige alvorlige personskader.

### ⚠ ADVARSEL

Brug ikke udstyr eller tilbehør, der ikke anbefales af producenten af dette produkt. Brug af udstyr eller tilbehør, der ikke anbefales, kan medføre alvorlige personskader. Før hvert brug skal du undersøge hele produktet for skader, manglende eller løse dele såsom skruer, møtrikker, bolte, dæksler osv. Tilspænd omhyggeligt alle fastgørelsesanordninger og dæksler og betjen ikke dette produkt, før alle manglende eller beskadigede dele er sat på plads.

### ANVENDELSE

Du kan bruge dette produkt til de formål, der er angivet nedenfor:

- Rydning af hårde overflader såsom indkørsler og stier.
- Hold terrasser og indkørsler fri for blade og grannåle.

### OPLAD FØR FØRSTE IBRUGTAGNING

### ⚠ ADVARSEL

Fjern altid batteriet fra maskinen, når du samler dele, laver justeringer, rengøring, eller når den ikke er i brug. Afmontering af batteri vil forhindre utilsigtet start, som kan forårsage alvorlig personskade.

### STARTE/STOPPE BLÆSER/STØVSUGEREN (FIG. 6)

- Kontroller, at batteriet er installeret i blæseren.
- Tryk på aftrækkeren for at starte blæseren.
- Giv slip på aftrækkeren til at standse.

### ⚠ ADVARSEL

For at undgå alvorlig personskade, bær altid sikkerhedsbriller eller beskyttelsesbriller når du betjener denne enhed. Bær en ansigtsmaske eller støvmaske i støvede områder.

### ⚠ ADVARSEL

For at undgå alvorlig personskade eller skade på enheden, sørg for at blæserrøret eller støvsugerrørene og posen er monteret, før enheden betjenes.

### GREB TIL HASTIGHEDSKONTROL

(Se figur 6)

Denne blæser er udstyret med en hastighedskontrol. Læs og forstå funktionen af hastighedskontrollen(2).

- Tryk på aftrækkeren(3) for at starte enheden.
- Når enheden er tændt, skubbes grebet tilbage med uret for at øge hastigheden. Dette låser hastigheden ved den ønskede indstilling.
- For at reducere hastigheden, skubbes grebet mod uret for at reducere hastigheden til den ønskede indstilling.

**BEMÆRK:** Hvis du sænker hastigheden til grebet laveste indstilling, slukkes enheden, og trin 1 skal gentages.

### BETJENING AF BLÆSEREN

- For at hindre spredning af rester, blæs omkring de ydre kanter af en bunke med blade. Blæs aldrig direkte ind i midten af en bunke.
- For at reducere støjniveauet, skal du begrænse antallet af udstyr der bruges samtidig.
- Brug river og koste til at løsne blade før du blæser. Under støvede kan du fugte overfladerne, når der er vand til rådighed.
- Spar på vandet ved at bruge blæsere i stedet for slanger til mange opgaver på græsplæne og i haven, herunder områder som tagrender, solskærme, terrasser, havegrill, verandaer og haver.
- Hold øje med børn, kæledyr, åbne vinduer eller biler, og blæs rester sikkert væk.
- Efter brug af blæsere eller andet udstyr skal du rydde op. Bortskaf resterne korrekt.

## Dansk (Oversættelse fra original brugsanvisning)

### VEDLIGEHOVELSE

#### ⚠ ADVARSEL

For at undgå personskader og risikoen for brand og elektrisk stød, skal batteriet fjernes før justering, eftersyn og rengøring af blæseren.

#### AFMONTER BATTERIPAKKEN.

- Børst eller blæs støv og rester ud af udluftningsåbningerne med trykluft eller vakuum. Hold udluftningsåbningerne fri for blokeringer, savsmuld og træspåner. Udluftningsåbningerne må ikke sprøjtes, vaskes eller neddyppes i vand.
- Tør indkapslingen og plasticdelene af med en fugtig, blød klud. Brug ikke kraftige opløsningsmidler eller rensmidler på plasticindkapslingen, eller plasticdelene. Visse rengøringsmidler kan forårsage skade, og medføre fare for stød.

#### BATTERI

- Opbevar batteriet opladet.
- Når opladeindikatoren lyser grønt, skal du fjerne batteriet fra opladeren og tage opladeren ud af stikkontakten.
- Genoplad batteriet, så snart du bemærker, at der er mindre kraft. Lad aldrig batteriet blive helt afladet.
- Efter opladning kan batteriet opbevares i opladeren, så længe opladeren ikke er sat i stikkontakten.

#### ⚠ ADVARSEL

Ved udskiftning må der kun anvendes originale reservedele. Det kan være farligt eller ødelægge produktet, hvis der bruges andre dele.

Brug ikke opløsningsmidler til at rense plastdele. De fleste plasttyper kan blive ødelagt, hvis de renses med almindelige gængse opløsningsmidler. Fjern snavs, støv, olie, fedt m.v. med en ren klud.

#### ⚠ ADVARSEL

Plastelementer må aldrig komme i berøring med bremsevæske, benzin, olie- eller petroleums-baserede produkter, rustløsnende olie e.l. Disse kemikalier indeholder stoffer, som kan beskadige, mørne eller ødelægge plastmaterialet.

#### ⚠ ADVARSEL

For at undgå alvorlige ulykker skal batteriet altid fjernes fra redskabet inden rensning eller vedligeholdelse.

#### OPBEVARING AF BLÆSER

Rens blæseren omhyggeligt, før den stilles væk. Opbevar blæseren et tørt sted med god udluftning og utilgængeligt for børn. Opbevar den ikke i nærheden af ætsende stoffer som havekemikalier eller optønings salt.

- Opbevar og oplad batteriet et køligt sted. Højere eller lavere temperaturer end normal stuetemperatur nedsætter batteriets levetid.
- Så snart lampen lyser fast grønt, kan batteriet tages ud af opladeren og opladeren afbrydes fra stikkontakten.
- Opbevar ikke batteripakken monteret på værktøjet.
- Læg aldrig et afladet batteri væk. Efter brug af redskabet skal batteriet køle af og straks lades op.
- Alle batteriers ladekapacitet forringes med tiden. Jo højere temperatur, desto hurtigere mister det ladekapaciteten. Hvis redskabet ikke bruges i længere tid, skal batteriet lades op en gang om måneden eller hver anden måned. Derved forlænges batteriets levetid.

#### SKROTNING

Elektriske værktøjer og redskaber må ikke smides væk med almindeligt husholdningsaffald. Aflever dem på en genvindingsanstalt. Spørg myndighederne eller forhandleren om forholdsregler for genvinding.



Separat indsamling af brugte produkter og emballage, tillader genbrug af materialer. Genbrug af genanvendte materialer hjælper med at forhindre forurening af miljøet og reducerer efterspørgslen efter råmaterialer.

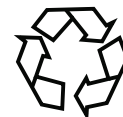

Ved afslutningen af deres levetid, skal batterierne bortskaffes på en miljømæssig korrekt måde. Batteriet indeholder materialer, som er skadelige for dig selv og for miljøet. De skal udtages og bortskaffes separat ved et indsamlingspunkt, der accepterer lithiumionbatterier.



## Dansk (Oversættelse fra original brugsanvisning)

### FEJLFINDING

PROBLEM	MULIG ÅRSAG	LØSNING
Maskinen starter ikke.	1. Batteri ikke fastgjort.	1. Kontroller, at batteriet er sat korrekt i blæseren. Se afsnittet for batteriinstallation i denne manual.
	2. Batteri ikke opladet.	2. Oplad batteripakken i overensstemmelse med vejledningerne, der følger med din model.
	3. Defekt afbryder.	3. Ring til +004922129242919 for teknisk service.
Maskinen starter, men der strømmer ikke luft gennem røret.	Blokeret rør.	Kontroller indsugning og blæserrør for blokering af luftstrømmen. Hvis ja, skal du fjerne blokeringen.
Greb til hastighedskontrol ikke virker.	Skruen er løs.	Stram skruen med en stjerneskrueetrækker.

## Polski (Tłumaczenie oryginalnej instrukcji)

Dmuchała została zaprojektowana i wykonana zgodnie z najwyższymi standardami firmy Greenworks tools w zakresie niezawodności, prostoty obsługi i bezpieczeństwa operatora. Pod warunkiem poprawnej obsługi i konserwacji, dmuchała będzie służyć bezproblemowo przez wiele lat. Wyłącznie do użytku z narzędziem. Niniejsze urządzenie nie jest przeznaczone do użytkowania przez dzieci w wieku poniżej 8 lat i przez osoby o ograniczonych zdolnościach fizycznych, sensorycznych lub umysłowych lub nieposiadające doświadczenia i / lub znajomości przedmiotu, o ile nie będą nadzorowane przez osoby odpowiedzialne za ich bezpieczeństwo lub nie nabędą wystarczającej wiedzy na temat obsługi urządzenia i zagrożeń z nią związanych. Nie zezwalać dzieciom na zabawę urządzeniem. Czyszczenie i konserwacja będące obowiązkiem użytkownika nie mogą być wykonywane przez dzieci bez nadzoru.

### WYMAGANIA BHP

#### ▲ OSTRZEŻENIE

W celu zmniejszenia ryzyka pożaru, urazów cielesnych, czy wycieku płynu z akumulatora, przy używaniu elektronarzędzi akumulatorowych należy koniecznie przestrzegać podstawowych wymagań BHP.

- Nie dotykać wentylatora podczas pracy urządzenia.
- Dopilnujcie, by uchwyty narzędzia były zawsze czyste i suche.

### TRENING

- Przeczytać uważnie wszystkie instrukcje. Zapoznać się z elementami sterowania i właściwym sposobem obsługi urządzenia.
- Nie wolno dopuszczać dzieci do obsługi tego urządzenia.
- Nie wolno zezwalać osobom dorosłym nie zaznajomionym z tym podręcznikiem na obsługę tego urządzenia. Przepisy lokalne mogą ograniczać dopuszczalny wiek operatora.
- Nie wolno używać tego urządzenia, gdy w pobliżu znajdują się osoby postronne,

szczególnie dzieci.

- Operator lub użytkownik ponosi pełną odpowiedzialność za spowodowanie wypadku lub zagrożenia bezpieczeństwa osób i mienia.

### PRZYGOTOWANIE

- Podczas pracy należy zawsze zakładać odpowiednie obuwie ochronne i długie spodnie.
- Nie nosić luźnej odzieży ani biżuterii, które mogłyby zostać wciągnięte do wlotu powietrza. Trzymać długie włosy z dala od wlotów powietrza.
- Należy stosować środki ochrony słuchu i okulary ochronne. Należy nosić je przez cały czas podczas obsługi maszyny.
- Zaleca się stosować maskę na twarz, aby zapobiec podrażnieniu kurzem.
- Maszynę należy obsługiwać w rekomendowanej pozycji oraz jedynie na równej i stabilnej powierzchni.
- Nie należy obsługiwać maszyny na powierzchni pokrytej brukiem lub tłuczniem, ponieważ odrzucony materiał może spowodować obrażenia ciała.
- Przed użyciem zawsze należy sprawdzić wizualnie, czy elementy rozdrabniające, śruby elementów rozdrabniających oraz inne mocowania są dobrze zamocowane, czy obudowa nie jest uszkodzona oraz czy osłony i zabezpieczenia są prawidłowo zamontowane. Zużyte lub uszkodzone elementy należy wymieniać całymi zestawami, aby zapewnić odpowiednie wyważenie urządzenia. Wymienić uszkodzone lub nieczytelne etykiety.

### OBS ŁUGA

- Prace należy wykonywać w świetle dziennym lub przy dobrym oświetleniu sztucznym.
- Nie sięgać zbyt daleko, utrzymywać równowagę.
- Na zboczach należy zawsze stać w sposób pewny.
- Podczas pracy należy chodzić, nie wolno biegać.

## Polski (Tłumaczenie oryginalnej instrukcji)

- Wszelkie otwory wentylacyjne należy utrzymywać w stanie wolnym od zanieczyszczeń.
  - Nie wolno kierować wydmuchiwanym odpadków w kierunku osób postronnych.
  - Przed uruchomieniem maszyny należy upewnić się, że komora podająca jest pusta.
  - Nie zbliżać twarzy ani ciała do otworu podawania materiału.
  - Nie zbliżać rąk ani innych części ciała lub odzieży do komory podającej, otworu wyrzutowego ani do ruchomych części.
  - Przy podawaniu materiału do maszyny należy zachować szczególną ostrożność, aby części metalu, kamienie, butelki, puszki lub inne obce objekty nie dostały się do urządzenia.
  - Jeśli mechanizm tnący uderzy w obcy obiekt lub gdy maszyna zacznie wydawać nietypowe odgłosy lub wibracje, należy natychmiast wyłączyć zasilanie i doprowadzić do zatrzymania maszyny. Odłączyć maszynę od źródła zasilania i wykonać następujące działania przed ponownym uruchomieniem i używaniem maszyny: i) sprawdzić, czy nie ma uszkodzeń, ii) wymienić lub naprawić uszkodzone części, iii) sprawdzić i dokręcić poluzowane części.
  - Nie należy dopuścić do gromadzenia się materiału w strefie wyrzutu. Może to uniemożliwiać prawidłowe odprowadzanie materiału i może doprowadzić do odskoku materiału przez otwór podający.
  - Jeśli maszyna zablokuje się, przed usunięciem obcych obiektów należy wyłączyć zasilanie i odłączyć maszynę od źródła zasilania.
  - Nigdy nie wolno używać maszyny z uszkodzonymi osłonami lub zabezpieczeniami lub bez zabezpieczeń, np. bez założonego pojemnika na odpady.
- UWAGA:** Jeśli pojemnik na odpady nie jest stosowany, tekst dotyczący tego przykładu można usunąć.
- Źródło zasilane powinno być utrzymywane w czystości i wolne od nagromadzonych zanieczyszczeń, aby nie dopuścić do uszkodzenia źródła zasilania lub pożaru
  - Nie przenosić maszyny, gdy jest podłączona do źródła zasilania.
  - Nie przechylać maszyny, gdy jest podłączona do źródła zasilania.
  - Nie obsługiwać maszyny na boso lub w sandałach z odkrytymi palcami. Należy unikać noszenia luźnej odzieży lub ubrań ze zwisającymi sznurkami lub ozdobami.
  - Nigdy nie należy zbliżać się do strefy wyrzutu podczas obsługi maszyny.
  - Zatrzymać maszynę i wyjąć akumulator. Należy upewnić się, że wszystkie ruchome części są całkowicie zatrzymane.
- zawsze, gdy maszyna jest pozostawiana bez nadzoru,
  - przed usuwaniem blokujących obiektów lub czyszczeniem rynny,
  - przed sprawdzeniem, czyszczeniem i użytkowaniem maszyny.
- ### KONSERWACJA I PRZECHOWYWANIE
- Wszystkie nakrętki, wkręty i śruby muszą być dobrze dokręcone, aby zapewnić bezpieczną pracę urządzenia.
  - Wymieniać elementy zużyte lub uszkodzone.
  - Używać wyłącznie oryginalnych części zamiennych i akcesoriów.
  - Urządzenie przechowywać w suchym miejscu.
  - Gdy maszyna jest zatrzymana w celu serwisowania, kontroli lub przechowywania lub w celu wymiany akcesoriów, należy wyłączyć zasilanie, odłączyć maszynę od źródła zasilania i upewnić się, że wszystkie ruchome części całkowicie się zatrzymały. Przed rozpoczęciem kontroli, regulacji itp. należy odczekać, aż maszyna ostygnie. Należy obchodzić się z maszyną z należytą starannością i dbać o jej czystość.
  - Przed odłożeniem maszyny do przechowywania zawsze należy odczekać, aż maszyna ostygnie.
  - W przypadku serwisowania ostrzy rozdrabniających należy pamiętać, że mimo odłączenia źródła zasilania, ostrza nadal mogą się poruszać.

## Polski (Tłumaczenie oryginalnej instrukcji)

- Nigdy nie wolno odłączać funkcji zabezpieczających.

### ▲ OSTRZEŻENIE

W wypadku wymiany używajcie jedynie oryginalnych części zamiennych. Nie zastosowanie się do tego wymogu może przeszkodzić w dobrym działaniu narzędzia i spowodować zranienie. Ponadto, spowodowałyby to unieważnienie i bezskuteczność Państwa gwarancji.

Wyrażenie “elektronarzędzie” używane w poniższych przepisach bezpieczeństwa oznacza zarówno elektronarzędzia, które się podłącza do sieci jak i narzędzia bezprzewodowe (akumulatorowe).

### OTOCZENIE ROBOCZE

- Dopilnujcie, aby wasza przestrzeń robocza była czysta i dobrze oświetlona. Miejsca nieuporządkowane i źle oświetlone sprzyjają wypadkom.
- Nie używajcie elektronarzędzi w otoczeniu wybuchowym, na przykład w pobliżu płynów, gazu czy też pyłów łatwopalnych. Iskry wytworzone przez elektronarzędzia mogłyby doprowadzić do ich zapalenia czy wybuchu.
- Kiedy używacie elektronarzędzi, trzymajcie z dala dzieci i osoby postronne, dotyczy to również zwierząt. Mogłyby one odwrócić waszą uwagę i spowodować utratę kontroli nad narzędziem.

### ZASADY BEZPIECZEŃSTWA DOTYCZĄCE OBSŁUGI URZĄDZEŃ ELEKTRYCZNYCH

- Unikać kontaktu ciała z powierzchniami uziemionymi lub podłączonymi do bieguna zerowego (rury, instalacje grzewcze i chłodnicze). Kontakt z uziemionym lub podłączonym do bieguna zerowego przedmiotem zwiększa ryzyko porażenia prądem.
- Nie wolno wystawiać elektronarzędzi na działanie deszczu lub wilgoci. Przedostanie się wody do wnętrza elektronarzędzia zwiększa ryzyko porażenia prądem.

### BEZPIECZEŃSTWO OSOBISTE

- Zachowajcie czujność. Podczas użytkowania elektronarzędzia, patrzcie uważnie na to co robicie i odwołujcie się do zdrowego rozsądku. Nie używajcie waszego narzędzia, kiedy jesteście zmęczeni, pod wpływem alkoholu, narkotyków czy lekarstw. Nigdy nie zapomnijcie, że wystarczy ułamek sekundy nieuwagi, aby doszło do poważnego zranienia.
- Noście wyposażenie ochronne. Należy zawsze chronić oczy. Aby uniknąć ryzyka poważnych obrażeń ciała, w zależności od warunków pracy zakładajcie maskę przeciwpyłową, obuwie przeciwpoślizgowe, kask lub ochrony słuchowe.
- Unikajcie przypadkowego włączenia. Przed podłączeniem waszego narzędzia do gniazdka i/ lub włożeniem akumulatora upewnijcie się czy wyłącznik jest na “wyłączone”, to samo kiedy bierzecie czy przenosicie narzędzie. Aby uniknąć ryzyka wypadków, nie przenoście waszego narzędzia trzymając palec na włączniku i nie podłączajciego, kiedy włącznik jest w pozycji “włączone”.
- Wyjmijcie klucze zaciskowe przed uruchomieniem waszego narzędzia. Klucz zaciskowy, który pozostaje przyczepiony do ruchomej części narzędzia może spowodować poważne obrażenia ciała.
- Nie wyciągajcie ramion zbyt daleko. Opierajcie się dobrze na waszych nogach. W razie nieprzewidzianego wydarzenia, stabilna pozycja przy pracy umożliwia lepsze panowanie nad narzędziem.
- Noście odpowiednie ubrania. Nie noście luźnych ubrań, czy też biżuterii. Dopilnujcie by wasze włosy, ubrania i ręce były oddalone od ruchomych części. Luźne ubrania, biżuteria i długie włosy, mogą zostać pochwycone przez poruszające się części.

### SPOSÓB UŻYCIA I KONSERWACJA ELEKTRONARZĘDZI

- Nie przeciążajcie narzędzia. Należy używać narzędzia dostosowanego do

## Polski (Tłumaczenie oryginalnej instrukcji)

prac, które chcecie wykonać. Wasze narzędzie będzie bardziej wydajne i pewne, jeżeli będziecie je używali w zakresie przewidzianych obciążeń.

- Nie używajcie waszego elektronarzędzia jeżeli wyłącznik nie pozwala na jego zatrzymanie i uruchomienie. Narzędzie, które nie może być poprawnie włączone i wyłączone jest niebezpieczne i musi być obowiązkowo naprawione.
- Przechowujcie wasze elektronarzędzie poza zasięgiem dzieci. Nie pozwalajcie używać narzędzia osobom, które go nie znają bądź nie zapoznały się z niniejszymi przepisami bezpieczeństwa. Elektronarzędzia są niebezpieczne w rękach niedoświadczonych osób.
- Konserwujcie starannie wasze narzędzia. Sprawdźcie ustawienie ruchomych części. Sprawdźcie czy jakaś część nie jest zepsuta. Skontrolujcie montaż i wszelkie elementy, które mogłyby ujemnie wpłynąć na działanie narzędzia. Jeżeli jakieś części są uszkodzone, dajcie wasze narzędzie do naprawy zanim zaczniecie go używać. Przyczyną wielu wypadków była zła konserwacja narzędzi.
- Zachowujcie wasze narzędzia zawsze naostrzone i czyste. Narzędzie tnące dobrze naostrzone i czyste przedstawia mniejsze ryzyko zablokowania i łatwiej zachować nad nim kontrolę.
- Przestrzegajcie niniejszych wymogów bezpieczeństwa, kiedy używacie tego narzędzia, akcesoriów, końcówek itd. biorąc pod uwagę specyfikę waszego urządzenia, przestrzeni roboczej i prac do wykonania. Aby uniknąć niebezpiecznych sytuacji, nie używajcie waszego narzędzia do prac, do których nie było ono zaprojektowane.

### WYMOGI BEZPIECZEŃSTWA SPECYFICZNE DLA ELEKTRONARZĘDZI BEZPRZEWODOWYCH

- Ładujcie akumulator waszego narzędzia jedynie ładowarką zalecaną przez producenta. Ładowarka odpowiednia dla pewnego typu akumulatorów może

wywołać pożar, jeżeli jest używana z innym typem akumulatora.

- Do narzędzia bezprzewodowego należy stosować tylko specyficzny dla niego akumulator. Użycie jakiegokolwiek innego akumulatora może spowodować pożar.
- Kiedy akumulator nie jest używany, trzymajcie go z daleka od przedmiotów metalowych, jak: spinacze, monety, klucze, gwoździe czy wszelkie przedmioty mogące doprowadzić do połączenia płytek stykowych. Zwarcie płytek stykowych akumulatora może spowodować poparzenia lub pożary.
- Unikajcie wszelkiego kontaktu z płynem akumulatorowym, w przypadku wycieku wynikłego z niewłaściwego użycia. Gdyby do tego doszło, natychmiast przepłukajcie dotkniętą strefę czystą wodą. Jeżeli wasze oczy zostały dotknięte, zasięgnijcie również porady lekarza. Płyn, który wyprysnął z akumulatora może spowodować podrażnienia skóry lub poparzenie.











### KONSERWACJA



- Naprawy powinny być wykonywane przez wyspecjalizowanego technika i jedynie przy użyciu oryginalnych części zamiennych. W ten sposób możecie bezpiecznie używać waszego elektronarzędzia.

**PRZECHOWAJCIE NINIEJSZĄ INSTRUKCJĘ. ZAGLĄDAJCIE DO NIEJ REGULARNIE I WYJAŚNIJCIE JĄ WSZELKIIM OSOBOM MOGĄCYM UŻYWAĆ WASZE NARZĘDZIE. JEŻELI POŻYCZACIE KOMUŚ TĘGO NARZĘDZIA, POŻYCZCIE RÓWNIEŻ TEN PODRĘCZNIK OBSŁUGI.**

## Polski (Tłumaczenie oryginalnej instrukcji)

Na urządzeniu mogą znajdować się omówione poniżej symbole. Należy się z nimi zapoznać i zapamiętać ich znaczenie. Poprawne zrozumienie tych symboli pozwoli lepiej i bezpieczniej obsługiwać urządzenie.

SYM-BOL	ZNACZENIE/OBJAŚNIENIE
	Zasady dotyczące bezpieczeństwa operatora.
	Preberite priročnik za uporabo in upoštečajte vsa opozorila in varnostna navodila.
	Zakładać odzież ochronną i odpowiednie obuwie.
	Odrzucone przedmioty mogą uderzyć rykoszetem, co grozi zranieniem i stratami materialnymi. Zachować bezpieczną odległość od osób postronnych.
	Trzymać osoby postronne a szczególnie dzieci i zwierzęta w odległości przynajmniej 15 metrów od miejsca pracy.
	Ne dotikajte se ventilatorja.
	Opazovalcev ne pustite blizu.
	Nie wolno zbliżać długich włosów do wlotu powietrza. W przeciwnym razie może dojść do obrażeń ciała.
	Nie wolno zbliżać luźnej odzieży do wlotu powietrza. W przeciwnym razie może dojść do obrażeń ciała.
	Obracające się ostrza wirnika mogą spowodować poważne obrażenia ciała.
	Konstrukcja z podwójną izolacją

Następujące hasła ostrzegawcze mają ilustrować poziom zagrożenia związanego z obsługą tego urządzenia.		
SYM-BOL	HASŁO	ZNACZENIE
	<b>NIEBEZPIECZEŃSTWO:</b>	Bezwarunkowo niebezpieczna sytuacja. W przypadku jej nieuniknięcia, dojdzie do poważnych obrażeń lub śmierci.
	<b>OSTRZEŻENIE:</b>	Potencjalnie niebezpieczna sytuacja. W przypadku jej nieuniknięcia, może dojść do poważnych obrażeń lub śmierci.
	<b>PRZESTROGA:</b>	Potencjalnie niebezpieczna sytuacja. W przypadku jej nieuniknięcia, może dojść do obrażeń niskiego lub średniego stopnia.
	<b>PRZESTROGA:</b>	(bez symbolu zagrożenia bezpieczeństwa) Sytuacja grożąca uszkodzeniem mienia.



## Polski (Tłumaczenie oryginalnej instrukcji)

### DANE TECHNICZNE

Typ	2400807
Moc wyjściowa	40V DC
Przepływ powietrza	7.62 m <sup>3</sup> /min
Silnik	162 KM/H
Prędkość powietrza	1.9 kg
Waga (Akumulator nie dołączono zestawu)	29717/29727
Akumulator	2904607 /2904707
Ładowarka	LpA: 87.6 dB(A) k: 3 dB(A)
Zmierzony poziom ciśnienia hałasu	LwA: 99.7 dB(A) K: 3.0dB(A)
Zmierzony poziom natężenia hałasu	ah: <2.5 m/s <sup>2</sup> ; K: <1.5 m/s <sup>2</sup>

### OPIS (FIG.1)

1. Przycisk zwalniający akumulatora
2. Dźwignia regulatora stałej prędkości
3. Włącznik
4. Rura dmuchawy
5. Akumulator litowo-jonowy 40 V

### ROZPAKOWANIE

#### ZESPOŁU

- Wyjmij ostrożnie produkt i akcesoria z opakowania.
- Sprawdź dokładnie, czy produkt nie został uszkodzony podczas transportu.
- Nie wyrzucać opakowania aż do czasu dokładnego sprawdzenia i pomyślnego uruchomienia produktu.
- Jeśli jakiegokolwiek części są uszkodzone lub brakuje części, należy skontaktować się z centrum serwisowym Greenworks Tools, aby uzyskać pomoc. Dmucha w a j e s t d o s t a r c z a n a z n i ektórymi elementami, które nie są zmontowane. Aby je zmontować, należy wykonać następujące czynności:

#### ⚠ OSTRZEŻENIE

Nie należy używać tego produktu, jeśli po rozpakowaniu okaże się, że jakieś części z listy dostarczonego wyposażenia zostały już zamontowane w produkcie. Części znajdujące się na tej liście nie zostały zamontowane w urządzeniu przez producenta i wymagają zamontowania przez użytkownika. Użycie urządzenia, które zostało nieprawidłowo złożone, może spowodować poważne obrażenia ciała.

### MONTAŻ MULCZARKI (Rys.2)

#### ⚠ OSTRZEŻENIE

Aby zapobiec przypadkowemu uruchomieniu urządzenia, które mogłoby spowodować poważne obrażenia ciała, należy zawsze wyjąć akumulator z urządzenia podczas montowania części.

- Wyrównać jeden z rowków(6) w rurze(4) z wypustami(7) na obudowie dmuchawy. Nasunąć rurę na obudowę dmuchawy, aż wypust znajdzie się w rowku.
- Obrócić rurę zgodnie z kierunkiem strzałki, aż oba wypusty znajdą się w pozycjach zablokowania(8).
- Aby zainstalować przednią rurę (A) na tylnej rurze (B), wyrównać otwór w przedniej rurze z zatrzaskiem na tylnej rurze. Po wyrównaniu wsunąć przednią rurę na tylną, aż do zablokowania zatrzasku.

### ZAINSTALOWANIE AKUMULATORA (Rys.5)

- Wyrównać zaczepy akumulatora z otworami komory akumulatora dmuchawy.
- Zamontować akumulator w otworze akumulatora, aż przycisk zwalniający akumulatora zablokuje się w swoim miejscu.

#### ⚠ UWAGA

Podczas wkładania akumulatora do waszego narzędzia upewnijcie się, że wypukłe linie (przetłoczenia wzmacniające) akumulatora są poprawnie zrównane z rowkami znajdującymi się wewnątrz narzędzia oraz że występy mocujące blokady dobrze zaskakują. Złe włożenie akumulatora mogłoby uszkodzić wewnętrzne części składowe.

### WYJMOWANIE AKUMULATORA (Rys. 5)

- Nacisnąć przycisk zwalniający(9) akumulatora na dmuchawie.
- Chwycić mocno dmuchawę(10) i wyciągnąć akumulator z uchwytu.

#### ⚠ OSTRZEŻENIE

W przypadku naciskania przycisku zwalniającego akumulatora zawsze należy zwracać uwagę na stopy, dzieci lub zwierzęta znajdujące się w pobliżu. Uderzenie spadającym akumulatorem może spowodować poważne obrażenia ciała. NIGDY nie wolno wyjmować akumulatora, gdy urządzenie znajduje się na wysokości.

## Polski (Tłumaczenie oryginalnej instrukcji)

### ⚠ OSTRZEŻENIE

Nawet po dokładnym zaznajomieniu się z waszym urządzeniem, bądźcie ostrożni. Nigdy nie zapomnijcie, że wystarczy ułamek sekundy nieuwagi, aby doszło do poważnego zranienia.

### ⚠ OSTRZEŻENIE

Należy zawsze nosić okulary ochronne z osłonami bocznymi, zgodne z normą ANSI Z87.1, a także środki ochrony słuchu. Nieprzestrzeganie tego ostrzeżenia uniemożliwi ochronę oczu przed odpadkami fruującymi w powietrzu oraz ochronę przed innymi potencjalnymi poważnymi obrażeniami.

### ⚠ OSTRZEŻENIE

Nie należy używać żadnych końcówek i akcesoriów niezalecanych przez producenta produktu. Zastosowanie niezalecanych przez producenta końcówek czy akcesoriów może doprowadzić do poważnych obrażeń ciała. Przed każdym użyciem należy sprawdzić urządzenie pod kątem uszkodzonych, brakujących lub poluzowanych części: śruby, nakrętki, wkręty, nasadki itd. Wszystkie elementy złączne należy dokładnie dokręcić, a w przypadku brakujących lub uszkodzonych części, nie należy używać produktu do momentu ich wymiany.

### ZASTOSOWANIE

Niniejszy produkt można wykorzystywać w celach wymienionych poniżej:

- Oczyszczanie twardych powierzchni, jak podjazdy czy chodniki.
- Wymiatanie liści i igieł z tarasów i podjazdów.

### NAŁADOWAĆ PRZED PIERWSZYM UŻYCIEM.

### ⚠ OSTRZEŻENIE

Należy zawsze wyjmować akumulator z produktu, przystępując do instalowania części, wykonywania regulacji, czyszczenia lub gdy urządzenie nie jest używane. Wyjęcie akumulatora zapobiegnie przypadkowemu uruchomieniu, które mogłoby spowodować poważne obrażenia ciała.

### URUCHAMIANIE/ZATRZYMYWANIE DMUCHAWY/ MULCZARKI (RYS. 6)

- Należy upewnić się, że akumulator jest zainstalowany w dmuchawie.
- Nacisnąć włącznik, aby włączyć dmuchawę.
- Zwolnić włącznik, aby wyłączyć.

### ⚠ OSTRZEŻENIE

Aby uniknąć poważnych obrażeń ciała, przez cały czas pracy z urządzeniem należy nosić gogle lub okulary ochronne. W zapyłonych miejscach należy nosić maskę ochronną lub maskę przeciwpyłową.

### ⚠ OSTRZEŻENIE

Aby uniknąć poważnych obrażeń ciała lub uszkodzenia urządzenia, przed uruchomieniem urządzenia upewnij się, że rura dmuchawy lub rury mulczarki i worek znajdują się na swoim miejscu.

### DŹWIGNIA REGULATORA STAŁEJ PRĘDKOŚCI

(patrz rycina 6)

Dmuchawa wyposażona jest w regulator stałej prędkości. Należy przeczytać i zrozumieć działanie regulatora stałej prędkości(2).

- Nacisnąć włącznik(3), aby włączyć urządzenie.
- Po włączeniu dmuchawy przekręcić dźwignię w prawo, aby zwiększyć prędkość. Spowoduje to zablokowanie prędkości na wybranym ustawieniu.
- Aby zmniejszyć prędkość, przekręcić dźwignię w lewo na wybrane ustawienie.

**UWAGA:** W przypadku zmniejszenia prędkości do zera, urządzenie wyłączy się i nie będzie wymagane powtórzenie punktu pierwszego.

### OBSŁUGA DMUCHAWY

- Aby uniknąć rozpraszania odpadków, należy kolistymi ruchami omiatać wydmuchem zewnętrzne krawędzie sterty. Nigdy nie kierować dmuchawy w środek sterty.
- Aby zmniejszyć poziom hałasu, zmniejszyć liczbę elementów używanych jednocześnie.
- Używać zgrabiarki i miotły, aby poluzować odpadki przed nadmuchiowaniem. W warunkach silnego zapylenia zaleca się lekko zmoczyć powierzchnie, jeśli woda jest dostępna.
- Dbaj o niskie zużycie wody, używając dmuchawy elektrycznej zamiast węża do wielu zastosowań z zakresu ogrodnictwa domowego, w tym do oczyszczania rynien, osłon, tarasów, miejsc grillowania, werand i ogrodów.
- Należy zachować ostrożność w pobliżu dzieci, zwierząt domowych, otwartych okien lub samochodów i bezpiecznie wymiatać odpadki.
- Po użyciu dmuchawy i innych urządzeń należy je wyczyścić. Odpadki należy odpowiednio zutylizować.

## Polski (Tłumaczenie oryginalnej instrukcji)

### KONSERWACJA

#### ⚠ OSTRZEŻENIE

Aby uniknąć obrażeń ciała oraz zagrożenia pożarem i porażeniem prądem elektrycznym, należy z dmuchawy wyjąć akumulator przed przystąpieniem do regulacji, kontroli lub czyszczenia urządzenia.

#### CZYSZCZENIE WORKA Wyjąć akumulator.

- Usunąć zanieczyszczenia szczotką lub przedmuchać otwory wentylacyjne za pomocą sprężonego powietrza lub odkurzacza. Otwory wentylacyjne muszą być wolne od zanieczyszczeń, pyłu oraz wiórów. Nie czyścić, nie myć i nie zanurzać otworów wentylacyjnych w wodzie.
- Wytrzeć obudowę i plastikowe elementy za pomocą wilgotnej, miękkiej szmatki. Nie używać silnych rozpuszczalników lub detergentów do czyszczenia obudowy lub plastikowych elementów. Niektóre domowe środki czyszczące mogą spowodować uszkodzenie oraz mogą zwiększyć ryzyko porażenia prądem elektrycznym.

#### AKUMULATOR

- Akumulator przechowywać w stanie naładowanym.
- Po zaświeceniu zielonego światła należy akumulator odłączyć od ładowarki, a ładowarkę odłączyć z gniazdka sieciowego.
- Akumulator należy ładować za każdym razem, gdy nie będzie całkowicie naładowany. Nigdy nie należy dopuścić do całkowitego rozładowania akumulatora.
- Po naładowaniu akumulator można przechowywać podłączony do ładowarki, jeśli ładowarka jest odłączona od gniazdka sieciowego.

#### ⚠ OSTRZEŻENIE

Należy używać tylko oryginalnych części zamiennych w wypadku wymiany. Użycie jakiegokolwiek innej części może spowodować zagrożenie lub też uszkodzić wasz produkt.

Nie używajcie rozpuszczalników do mycia części plastikowych. Większość tworzyw sztucznych, mogłyby zostać uszkodzone przez użycie rozpuszczalników dostępnych w sprzedaży. Używajcie czystej szmatki do usunięcia zabrudzeń, pyłu, oleju, smaru, itd.

#### ⚠ OSTRZEŻENIE

Nie pozwólcie by części plastikowe weszły w kontakt z płynem hamulcowym, benzyną, produktami na bazie ropy, przenikliwymi olejami itd. Te produkty chemiczne zawierają substancje, które mogłyby uszkodzić, osłabić czy zniszczyć plastik.

#### ⚠ OSTRZEŻENIE

Aby uniknąć poważnych obrażeń ciała, należy wyjąć akumulator przed czyszczeniem narzędzia czy innym zabiegiem konserwacyjnym.

### PRZECHOWYWANIE DMUCHAWY

Wyczyśćcie starannie waszą dmuchawę zanim ją schowacie. Przechowujcie waszą dmuchawę w suchym, dobrze przewietrzonym miejscu, poza zasięgiem dzieci. Nie chowajcie go w pobliżu czynników żrących, jak ogrodowe produkty chemiczne czy sole odmrażające.

- Przechowujcie i ładujcie akumulator w chłodnym miejscu. Temperatury niższe lub wyższe od normalnej temperatury otoczenia (pokojowej) skracają długotrwałość akumulatora.
- Gdy lampka na ładowarce zaświeci się na zielono, należy wyjąć akumulator z ładowarki i odłączyć ładowarkę od źródła zasilania.
- Nie należy przechowywać akumulatora na narzędziu.
- Nigdy nie przechowywać rozładowanego akumulatora. Po użyciu narzędzia, zaczekajcie aż akumulator się ochłodzi i natychmiast potem naładujcie go ponownie.
- Wszystkie akumulatory tracą z czasem ich zdolność do ładowania. Im wyższa jest temperatura, tym prędzej akumulator traci na jego zdolności do ładowania. Jeżeli nie używacie waszego narzędzia przez dłuższy czas, ładujcie wasz akumulator co miesiąc lub co dwa miesiące. To przedłuży długotrwałość waszego akumulatora.

### WYRZUCANIE NA ŚMIECI

Nie wyrzucajcie waszych narzędzi elektrycznych razem z odpadkami gospodarstwa domowego. Oddajcie je do recyklingu do ośrodków utylizacji. Skontaktujcie się z władzami lub dystrybutorem, by zapoznać się z odpowiednią procedurą utylizacji.



Oddzielna utylizacja zużytych produktów oraz opakowań umożliwi recykling oraz wtórne wykorzystanie materiałów. Wtórne wykorzystanie odzyskanych materiałów pomaga ograniczyć zanieczyszczenie środowiska oraz ogranicza zapotrzebowanie na surowce.

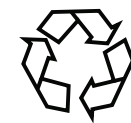

Gdy upłynie okres żywotności akumulatora, należy zutylizować go zgodnie z przepisami ochrony środowiska: Akumulator zawiera materiał, który jest niebezpieczny dla człowieka oraz środowiska. Musi on być usunięty i zutylizowany oddzielnie przez placówkę przyjmującą akumulatory litowo-jonowe.



## Polski (Tłumaczenie oryginalnej instrukcji)

### ROZWIĄZYWANIE PROBLEMÓW

PROBLEM	PRAWDOPODOBNA PRZYCZYNA	ROZWIĄZANIE
Urządzenie nie uruchamia się.	1. Akumulator nie jest zamocowany.	1. Należy upewnić się, że akumulator jest dobrze zamocowany w dmuchawie. Należy zapoznać się z punktem Montaż akumulatora w tym podręczniku.
	2. Akumulator nie jest naładowany.	2. Naładuj akumulator zgodnie z instrukcjami dostarczonymi z danym modelem.
	3. Uszkodzony przełącznik zasilania.	3. Zadzwoń pod numer +004922129242919 w sprawie serwisu technicznego.
Urządzenie uruchamia się, ale nie ma nadmuchu powietrza z rury.	Zablokowana rura.	Sprawdź otwór wlotowy i rurę dmuchawy pod kątem blokady przepływu powietrza. W przypadku blokady należy ją usunąć.
Dźwignia regulatora stałej prędkości nie działa.	Śruba jest poluzowana.	Dokręć śrubę za pomocą śrubokręta krzyżakowego.

## Čeština (Překlad z originálních pokynů)

Váš fukar byl navržen a vyroben ve vysokém standardu společnosti Greenworks tools pro spolehlivou, snadnou a bezpečnou obsluhu. Pokud se o ni budete dobře starat, poskytnete vám mnoho let stabilní, bezporuchový výkon. Pro použití pouze s tímto nástrojem. Toto zařízení může být používáno dětmi ve věku nejméně 8 let a osobami s omezenými fyzickými, sensorickými nebo duševními schopnostmi nebo osobami bez zkušeností a znalostí, když jsou pod dozorem nebo když jsou poučeny o bezpečném použití zařízení a chápou související nebezpečí. Děti si nesmí hrát se zařízením. Čištění a údržbu, které má provádět uživatel, nesmějí provádět děti bez dozoru.

### BEZPEČNOSTNÍ POKYNY

#### ⚠ UPOZORNĚNÍ

Při používání akumulátorového elektronářadí je nutné dodržovat základní bezpečnostní pokyny, aby nemohlo dojít k požáru, úrazu nebo vytečení elektrolytu z akumulátorové baterie.

- Nedotýkejte se ventilátoru během funkce přístroje.
- Rukojeť nářadí musí zůstat čistá a suchá.

#### VÝUKA

- Návod si pečlivě přečtěte. Seznamte se ovládaním a řádným používáním přístroje.
- Nikdy nenechávejte děti používat přístroj.
- Nenechte osoby neseznámené s tímto návodem pracovat na tomto zařízení. Místní předpisy mohou omezovat dobu obsluhy.
- Nikdy nepracujte s přístrojem, když jsou v blízkosti osoby, obzvláště děti nebo domácí zvířata.
- Uživatel nebo obsluha je zodpovědná za nehody nebo nebezpečí způsobená na jiné osobě nebo jejich majetku.

#### PŘÍPRAVA

- Když s přístrojem pracujete, noste vždy pevnou obuv a dlouhé kalhoty.
- Nenoste volné oblečení nebo šperky, mohou se zachytit do nasávání vzduchu.

Udržujte dlouhé vlasy mimo nasávání vzduchu.

- Obstarejte si ochranu sluchu a ochranné brýle. Noste je po celou dobu provozu zařízení.
- Abyste zabránili vdechování prachu, je doporučeno nošení respirátoru.
- Přístroj provozujte pouze v doporučené poloze a pouze na pevném, rovném povrchu.
- Neprovozujte stroj na dlážděné nebo štěrkové ploše, kdy by mohl vystřelený materiál způsobit poranění.
- Před použitím vždy vizuálně zkontrolujte, že drtící prostředky, šrouby drtícího prostředku a jiné spojovací prvky jsou zajištěny, kryt není poškozen a že kryty a mřížky jsou na místě. Vyměňujte opotřebované nebo poškozené díly, abyste zachovali rovnováhu. Vyměňte poškozené nebo nečitelné štítky.

#### OBSLUHA

- Přístroj používejte pouze ve dne nebo v dobrém umělém osvětlení.
- Udržujte řádné postavení a rovnováhu po celou dobu, nepřeceňujte se.
- Vždy na svazích zabezpečte své pevné postavení.
- Choďte, nikdy neběhejte.
- Udržujte všechny otvory pro chlazení vzduchem prosté smetí.
- Nikdy nefoukejte smetí ve směru přihlízejících.
- Před spuštěním nástroje se ujistěte, že je vstupní komora prázdná.
- Udržujte obličej a tělo mimo vstupní otvor.
- Nenechávejte ruce nebo jakékoliv části těla nebo oděvu uvnitř vstupní komory, výsypného žlabu nebo v blízkosti pohyblivých částí.
- Když vkládáte materiál do stroje, buďte velmi opatrní, aby se nepřimíchaly kusy kovu, kamenů, lahví, konvic nebo ostatních cizích předmětů.
- Pokud řezací mechanismus udeří do cizích předmětů, nebo pokud začne

## Čeština (Překlad z originálních pokynů)

nepřirozený hluk nebo vibrace, odpojte ihned od zdroje napájení a nechejte stroj zastavit. Odpojte nástroj od napájení a proveďte následující kroky před opětovným použitím nástroje: I) zkontrolujte na poškození; II) opravte nebo vyměňte všechny poškozené části; III) zkontrolujte a dotáhněte všechny volné části.

- Nenechávejte kupit materiál ve výsypné části; toto může zabránit správnému vysypávání a může to způsobit odmrštění materiálu přes vstupní otvor.
- Zablokuje-li se nástroj, vypněte jej a odpojte nástroj od zdroje napájení před čištěním zbytků.
- Nikdy neprovozujte nástroj s poškozenými chrániči nebo štíty nebo bez bezpečnostních zařízení, například lapačem úlomků.

**POZNÁMKA** Pokud není použit sběrný vak, lze text příkladu ignorovat.

- Udržujte zdroj napájení od odřezků nebo jiných usazenin, zabráníte tím poškození zdroje napájení nebo nebezpečí požáru.
- Nepřepřevávejte stroj, když motor běží.
- Nenaklánějte stroj, když motor běží.
- Se zařízením nepracujte, pokud máte obuty sandály s otevřenou špičkou, nebo pokud jste bosí. Zamezte nošení volných oděvů, nebo které mají vlající šňůrky nebo pásky.
- Vždy se držte stranou výsypné zóny, když stroj funguje;
- Zastavte nástroj a vyjměte akumulátor. Ujistěte se, že se zastavily všechny pohyblivé díly:
  - vždy, když opouštíte stroj,
  - před odstraněním ucpávky nebo před uvolněním násypky,
  - před kontrolou, čištěním nebo prací na nástroji

### ÚDR ŽBAA SKLADOVANI

- Udržujte všechny šrouby, matice a čepy utažené, abyste zajistili, že přístroj bude v bezpečném provozním stavu.
- Opotřebované a vadné díly vyměňte.
- Používejte pouze originální příslušenství a

náhradní díly.

- Stroj se musí skladovat na suchém místě.
- Je-li stroj zastaven pro údržbu, prohlídku nebo uložení, nebo pro výměnu příslušenství, vypněte zdroj napájení, odpojte od zdroje napájení a ujistěte se, že všechny pohyblivé části se zcela zastavily. Před čištěním, prohlídkou atd. nechejte přístroj vychladnout. O nástroj pečujte a udržujte jej čistý.
- Před skladováním nechejte přístroj vždy vychladnout.
- Když provádíte údržbu drticích prostředků, uvědomte si, přestože zdroj napájení nebude spouštět z důvodu funkce blokování krytu, mohou se drtící prostředky ještě pohybovat.
- Nikdy se nepokoušejte přemostit blokovací funkci krytu.

### ⚠ UPOZORNĚNÍ

Při výměně jakýchkoliv prvků náradí používejte pouze originální díly. Porušení tohoto pokynu může narušit řádný provoz náradí a být příčinou úrazu. Při použití jiných než originálních značkových dílů dodaných výrobcem zaniká záruka.

Termíny “elektronáradí” nebo elektrické náradí používané v následující části označují elektrické náradí, které se zapojuje do elektrické sítě, nebo akumulátorové elektrické náradí.

### PRACOVNÍ PROSTŘEDÍ

- Pracovní plocha musí být čistá a dostatečně osvětlená. Nepřehledné a tmavé pracovní prostředí nebo přeplněné pracovní stoly jsou potenciálním zdrojem úrazu.
- Elektrické náradí nikdy nepoužívejte v prostředí, kde hrozí nebezpečí výbuchu, například v blízkosti hořlavých kapalin, plynů nebo prachu. Při práci s elektrickým náradím se tvoří jiskry, které mohou způsobit vznícení prachu nebo výparů.
- Při práci s elektronáradím pracujte v bezpečné vzdálenosti od okolních osob, zejména dětí, a domácích zvířat. Při práci nerozptylujte svou pozornost, abyste měli

## Čeština (Překlad z originálních pokynů)

nářadí trvale pod kontrolou.

### ELEKTRICKÁ BEZPEČNOST

- Předcházejte tělesnému kontaktu s uzemněnými nebo zemněnými povrchy, například trubkami, radiátory, sporáky a lednicemi. Je zde zvýšené nebezpečí zásahu elektrickým proudem, pokud je vaše tělo zemněno nebo uzemněno.
- Nevystavujte elektrické nástroje dešti nebo vlhkým podmínkám. Voda vnikající do výrobku zvyšuje nebezpečí elektrického úrazu.

### OSOBNÍ BEZPEČNOST

- Buďte opatrní. Při práci s elektronářadím pozorně sledujte, co děláte, a řiďte se zdravým rozumem. Nepoužívejte elektrické nářadí, pokud jste unavení, pod vlivem alkoholu, drog nebo užíváte-li léky, které snižují pozornost. Nezapomeňte, že i pouhý okamžik nepozornosti může být příčinou závažného úrazu.
- Používejte osobní ochranné prostředky. Vždy chraňte své oči. V závislosti na pracovních podmínkách používejte protiprašný respirátor, protiskluzovou obuv, přilbu a chrániče sluchu. Snížíte tak riziko tělesného úrazu.
- Vyvarujte se nechtěnému rozběhu nářadí. Před připojením nářadí ke zdroji elektrického napětí - do elektrické sítě nebo před zasunutím akumulátoru - a před přenášením nářadí zkontrolujte, zda je spouštěč nářadí ve vypnuté poloze. Zbytečně se nevystavujte riziku úrazu a při přenášení nářadí nedržte prst na spouštěči nářadí a nepřepínejte vypínač do polohy "zapnuto".
- Před zapnutím nářadí odstraňte utahovací klíče. Uťahovací klíč nasazený na některý z pohybujících se dílů nářadí může způsobit vážný úraz.
- Paži při práci nenatahujte příliš daleko. Stůjte pevně oběma nohama na zemi. Stabilní pracovní poloha umožňuje lepší kontrolu nářadí v případě nepředvídané události.
- Noste vhodný pracovní oděv. Nenoste široký plandající oděv a šperky. Vlasy, oděv a ruce ponechejte v dostatečné vzdálenosti od pohybujících se částí

nářadí. Široký oděv, šperky a dlouhé vlasy by se mohly zachytit do pohybujících se prvků nářadí.

### POUŽÍVÁNÍ A ÚDRŽBA ELEKTRICKÉHO NÁŘADÍ

- Na nářadí netlačte. Nářadí vybírejte podle povahy práce, kterou chcete provádět. Elektrické nářadí nepřetěžujte, dodržujte předepsaný pracovní režim, nářadí tak bude bezpečnější a účinnější.
  - Nářadí nepoužívejte, pokud ho nelze zapnout nebo vypnout hlavním spínačem. Nářadí, které nelze správně zapnout a vypnout, je nebezpečné a je bezpodmínečně nutné ho nechat opravit.
  - Nářadí uskladněte mimo dosah dětí. Nedovolte nezkušeným uživatelům a nepoučeným osobám, které se neseznámily s bezpečnostními předpisy, používat toto nářadí. Nářadí může být nebezpečné v rukou nezkušených osob.
  - Nářadí udržujte v pořádku a čistotě. Zkontrolujte, zda jsou pohyblivé prvky nářadí v zákrytu. Zkontrolujte, zda žádný díl není zlomený. Zkontrolujte správnost montáže a funkčnost všech dílů, které mohou narušit bezpečný provoz. Pokud je některý díl nářadí poškozen, nářadí dále nepoužívejte a nechte ho opravit. Řada úrazů bývá zapříčiněna nesprávnou údržbou nářadí.
  - Nářadí udržujte čisté a naostřené. Správně naostřené a čisté nářadí bude méně blokovat. Nářadí tak budete mít lépe pod kontrolou.
  - Při práci s nářadím, příslušenstvím a nástavci dodržujte bezpečnostní pokyny, způsob práce přizpůsobte specifickým vlastnostem nářadí, pracovním podmínkám a charakteru prováděné práce. Abyste se nedostali do nebezpečné situace, nářadí používejte pouze k předepsaným účelům.
- ### SPECIFICKÉ BEZPEČNOSTÍ POKYNY PŘI POUŽÍVÁNÍ AKUMULÁTOROVÉHO ELEKTRONÁŘADÍ
- K nabíjení akumulátoru použijte pouze nabíječku doporučenou výrobcem. Při použití nevhodné nabíječky, která

## Čeština (Překlad z originálních pokynů)

není kompatibilní s vaším modelem akumulátoru, můžete způsobit požár.

- Akumulátorové nářadí je možné používat pouze se speciálním akumulátorem. Používání jiného typu baterií nebo akumulátorů může způsobit požár.
- Pokud akumulátor nepoužíváte, uschovejte ho v dostatečné vzdálenosti od kovových předmětů, jakými jsou např. kancelářské svorky, mince, klíče, hřebíky, šrouby a jiné kovové předměty, které by mohly vytvořit spojení mezi svorkami akumulátoru. Zkratování svorek akumulátoru může způsobit jiskření, popáleniny, případně požár.
- Elektrolytu, který může vytékat z akumulátoru při jeho nesprávném používání, se rozhodně nedotýkejte. Pokud dojde k potřísnění pokožky chemikáliemi, omyjte postižené místo čistou vodou. Při zasažení očí vyhledejte lékaře. Kontakt s chemikáliemi, které mohou vytékat z akumulátoru, může způsobit podráždění nebo popáleniny.

### ÚDRŽBA











- Opravy smí provádět pouze kvalifikovaný opravář za pomoci originálních náhradních dílů. Jen tak jsou splněny základní požadavky na bezpečnost elektrického nářadí.

**BEZPEČNOSTNÍ POKYNY PEČLIVĚ USCHOVEJTE. PRAVIDELNĚ DO NICH NAHLÍŽEJTE A INFORMUJTE PŘÍPADNĚ DALŠÍ UŽIVATELE NÁŘADÍ. PŘI ZAPŮJČENÍ NÁŘADÍ JE NUTNÉ PŮJČIT I TENTO NÁVOD.**





## Čeština (Překlad z originálních pokynů)

Některé z následujících symbolů mohou být použity na tomto výrobku. Prostudujte si je prosím a naučte se jejich význam. řádný výklad těchto symbolů vám umožní s tímto výrobkem pracovat lépe a bezpečněji.

SYMBOL	POJMENOVÁNÍ / VYSVĚTLENÍ
	Opatření, která zajišťují Vaši bezpečnost.
	Lue tämän kirjasen turvallisuus- ja käyttöohjeet ja säilytä sitä turvallisessa paikassa tulevaa käyttöä varten.
	Používejte ochranné oděvy a brýle.
	Vymrštěné předměty se mohou odrazit, může to způsobit poranění nebo poničení majetku. Okolostojící osoby se musí zdržovat mimo dosah.
	Všechny přihlízející, obzvláště děti a zvířata, udržujte ve vzdálenosti alespoň 15 m od pracovní oblasti.
	Pyörivät puhaltimet Pidä kädet ja jalat poissa aukoista koneen käydessä. Vaaralliset syöttöaukot. Pidä kädet ja jalat poissa aukoista koneen käydessä.
	Älä käytä tätä puutarhaimuria sateessa. Älä käytä sitä kosteissa olosuhteissa.
	Pokud nebudete udržovat dlouhé vlasy mimo vstup vzduchu, může dojít k poranění osob.
	Pokud nebudete udržovat volný oděv mimo vstup vzduchu, může dojít k poranění osob.
	Rotující lopatky hnacího kola mohou způsobit vážné poranění.

	Dvojitě izolovaná konstrukce
---	------------------------------

Následující signální slova a významy jsou vhodné pro vysvětlení úrovní nebezpečí spojených s tímto výrobkem.

SYM-BOL	SIGNÁL	VÝZNAM
	<b>NEBE-ZPEČÍ:</b>	Označuje bezprostředně rizikovou situaci, které je třeba předejít, jinak bude jejím následkem smrt nebo vážné zranění.
	<b>VA-ROVÁNÍ:</b>	Označuje možnou rizikovou situaci, které je třeba předejít, jinak jejím následkem může být smrt nebo vážné zranění.
	<b>POZOR:</b>	Označuje možnou rizikovou situaci, která, pokud se jí nepředejde, může vést k lehkému nebo středně těžkému zranění.
	<b>POZOR:</b>	(Bez bezpečnostního výstražného symbolu) Označuje situaci, která může mít za následek vážné poškození.

## Čeština (Překlad z originálních pokynů)

### TECHNICKÉ ÚDAJE VÝROBKU

Typ	2400807
Motor	40V DC
Množství vzduchu	7.62 m <sup>3</sup> /min
Rychlost proudění vzduchu	162 KM/H
Hmotnost (baterie nepřibaleno)	1.9 kg
Balíček baterií	29717/29727
Nabíječka	2904607/2904707
Akustický tlak úroveň	L <sub>pA</sub> : 87.6 dB(A) k: 3 dB(A)
Hladina akustického výkonu	L <sub>wA</sub> : 99.7 dB(A) K: 3.0dB(A)
hladina vibrací	ah: <2.5 m/s <sup>2</sup> ; K: <1.5 m/s <sup>2</sup>

### POPIS1.

1. Uvolňovací tlačítko akumulátoru
2. Páčka ovládání tempomatu
3. Spoušť
4. Trubka foukače
5. 40V lithium-iontový akumulátor

### MONTÁŽ

#### VYBALENÍ

- Vyndejte výrobek a veškeré příslušenství z krabice.
- Opatrně výrobek zkontrolujte, zda není rozbit nebo poškozen dopravou.
- Obal nelikvidujte, dokud nezjistíte, že výrobek řádně funguje a řádně jste jej zkontrolovali.
- Pokud nějaké předměty chybí nebo jsou viditelně poškozeny, kontaktujte ihned pověřené servisní středisko Greenworks Tools.

#### **⚠ VAROVÁNÍ**

Nepoužívejte tento výrobek, pokud jsou již některé díly ze Seznamu obsahu balení namontovány na váš výrobek, když jej vybalujete. Díly na seznamu nejsou namontovány na výrobek výrobcem a musí je nainstalovat zákazník. Použití výrobku, který může být nesprávně smontován, může způsobit vážné poranění osob.

### MONTÁŽ MULČOVAČE (Obr. 2)

#### **⚠ VAROVÁNÍ**

Abyste zabránili náhodnému zapnutí, které může způsobit vážné poranění osob, vždy odpojujte akumulátor z nástroje při montáži dílů.

- Srovnajte některou z drážek(6) v trubici(4) s výstupky(7) na krytu fukaru. Zatlačte trubici do krytu fukaru, dokud výstupek nezapadne do drážky.
- Otáčejte trubici ve směru šipky, dokud se oba výstupky nezasunou do uzamknuté pozice(8).
- Chcete-li nainstalovat přední trubku (A) na zadní trubku (B), vyrovnejte otvor na přední trubce s výstupkem na zadní. Po vyrovnání zasuňte přední trubku na zadní tak, aby trubka byla zajištěna.

### VLOŽENÍ AKUMULÁTORU (Obr. 5)

- Srovnajte vystuplý pásek na akumulátoru s drážkami v otvoru pro akumulátor fukaru.
- Vložte akumulátor do otvoru pro akumulátor, je-li akumulátor ve správné poloze, zapadne tlačítko uvolnění akumulátoru do své polohy.

#### **⚠ UPOZORNĚNÍ**

Zkontrolujte správné zasunutí akumulátorové baterie do foukače: drážky na akumulátoru musí správně zapadat do zářezů uvnitř foukače a blokační jazýčky musí být na správném místě. Nesprávné vložení akumulátoru může poškodit vnitřní díly foukače.

### VYJMUTÍ AKUMULÁTORU (Obr. 5)

- Stiskněte tlačítko uvolnění(9) akumulátoru na fukaru.
- Uchopte pevně fukar(10) a vyjměte akumulátor z rukojeti.

#### **⚠ VAROVÁNÍ**

Vždy věnujte pozornost poloze vašich nohou, dětem nebo domácím zvířatům kolem sebe, když stisknete tlačítko uvolnění akumulátoru. Pokud akumulátor upadne, může dojít k vážnému poranění. NIKDY neodebírejte akumulátor, pokud se nachází ve vyšší poloze.

## Čeština (Překlad z originálních pokynů)

### ⚠ VAROVÁNÍ

I když se dobře seznámíte s přístrojem, nikdy nepřestávejte být opatrní. Nezapomeňte, že i pouhý okamžik nepozornosti může být příčinou závažného úrazu.

### ⚠ VAROVÁNÍ

Vždy spolu s ochranou sluchu používejte bezpečnostní brýle s postranními kryty, které splňují normu ANSI Z87.1. Nedodržení těchto pokynů může mít za následek vniknutí cizích předmětů do očí nebo případně další možná vážná zranění.

### ⚠ VAROVÁNÍ

Nepoužívejte žádné doplňky nebo příslušenství, které nejsou doporučeny výrobcem. Používání nedoporučeného příslušenství nebo doplňků může mít za následek vážné zranění. Před každým použitím zkontrolujte celý výrobek, jestli není poškozený a zda některé díly nechybí nebo nejsou uvolněné, například se jedná o šrouby, matice, uzávěry atd. Dotáhněte bezpečně všechny spojovací prvky a uzávěry a tento výrobek nepoužívejte, dokud všechny chybějící nebo poškozené díly jsou nahrazeny.

### POUŽITÍ

Tento výrobek lze použít k níže uvedeným činnostem:

- Úklid tvrdých povrchů, jako jsou příjezdové cesty a chodníky.
- Odstranění listí a jehličí ze země a příjezdových cest.

### PŘED PRVNÍM POUŽITÍM VÝROBEK NABIJTE.

### ⚠ VAROVÁNÍ

Bateriový modul vždy vyjměte ze zařízení, jestliže nasazujete jednotlivé části, provádíte seřízení, čištění nebo zařízení nepoužíváte. Vyjmutím bateriového modulu zabráníte náhodnému spuštění zařízení, které může způsobit vážné zranění.

### SPUŠTĚNÍ/ZASTAVENÍ FUKARU/MULČOVAČE (OBR.6)

- Zkontrolujte, zda je ve foukači nainstalována baterie.
- Foukač spusťte stisknutím spouště.
- Foukač zastavíte uvolněním spouště.

### ⚠ VAROVÁNÍ

Chcete-li se vyhnout vážnému úrazu, noste vždy při práci s tímto zařízením ochranné brýle nebo bezpečnostní brýle. V prašných místech noste ochrannou masku nebo protiprachovou masku.

### ⚠ VAROVÁNÍ

Předcházejte vážnému zranění či poškození zařízení a před použitím se ujistěte, že trubice foukače je na svém místě.

### PÁČKA OVLÁDÁNÍ TEMPOMATU (Viz obrázek 6)

Tento foukač je vybaven tempomatem.

Přečtěte si o funkci páčky tempomatu(2) a seznamte se s ní.

- Zařízení spustíte stisknutím spouště(3).
- Jakmile je zařízení spuštěno, zatlačením páčky doprava zvýšíte rychlost. Tímto bude rychlost zafixována na požadovaném nastavení.
- Chcete-li rychlost snížit, zatlačte páčku doleva na požadované nastavení.

**POZNÁMKA:** Pokud rychlost úplně snížíte, zařízení se vypne a bude třeba opakovat první krok.

### OBSLUHA FOUKAČE

- Aby nedocházelo k rozptylování zbytků, foukejte kolem vnějších okrajů hromady shromážděného materiálu. Nikdy nefoukejte přímo do středu hromady.
- Chcete-li snížit hladinu zvuku, omezte počet současně používaných zařízení.
- Před foukáním můžete zbytky uvolnit hráběmi a košťaty. V prašném prostředí povrch mírně navlhčete, je-li voda k dispozici.
- Šetřete vodou tím, že budete foukače používat místo hadic na trávnicích, v zahradách a na takových místech, jako jsou okapy, zástěny, terasy, grily, verandy a zahrady.
- Aby odfukování zbytků bylo bezpečné, dávejte pozor na děti, domácí zvířata, otevřená okna nebo auta.
- Po použití foukač nebo další zařízení vyčistěte. Zbytky správně zlikvidujte.

## Čeština (Překlad z originálních pokynů)

### ÚDRŽBA

#### ⚠ VAROVÁNÍ

Je třeba zabránit zranění a nebezpečí požáru či úrazu elektrickým proudem, proto před seřizením, kontrolou nebo čištěním foukače vyjměte bateriový modul.

#### ČIŠTĚNÍ SBĚRNÉHO VAKU

Vyjměte akumulátorový modul .

- Vykartáčujte nebo vyfoukněte prach a nečistoty z větracích otvorů pomocí stlačeného vzduchu nebo vysavačem. Všechny ventilační otvory udržujte volné, bez prachu a pilin. Neostříkujte, neumývejte nebo nepotápějte větrací otvory ve vodě.
- Otírejte kryt a plastové díly pomocí vlhkého měkkého hadříku. Nepoužívejte silná rozpouštědla nebo čisticí prostředky na plastové kryty nebo plastové díly. Některé čisticí prostředky pro domácnost mohou způsobit poškození a může dojít k úrazu elektrickým proudem.

#### BATERIOVÝ MODUL

- Bateriový modul skladujte nabitý.
- Jakmile se kontrolka nabíjení rozsvítí zeleně, vyjměte baterii z nabíječky a nabíječku odpojte z elektrické zásuvky.
- Dobijte bateriový modul, kdykoliv zaznamenáte úbytek energie. Nikdy neopouštějte bateriový modul úplně vybitý.
- Po nabití lze bateriový modul skladovat v nabíječce tak dlouho, dokud není nabíječka zapojená do elektrické zásuvky.

#### ⚠ VAROVÁNÍ

Při výměně dílů stroje je nutné použít pouze originální náhradní díly. Použití neznačkových dílů může nejen poškodit výrobek, ale způsobit i vážné zranění.

K čištění plastových dílů nepoužívejte ředidla. Většina ředidel běžně dostupných v obchodní síti se nehodí k čištění plastových částí, neboť narušuje povrch plastů. K odstranění nečistot, prachu, oleje, maziv apod. používejte čistý hadr.

#### ⚠ VAROVÁNÍ

Plastové části náradí nesmí nikdy přijít do styku s brzdovou kapalinou, benzínem, produkty na bázi ropy, regenerovanými maznými oleji apod. Tyto chemické produkty obsahují látky, které mohou zničit, poškodit nebo jinak narušit povrch plastů.

#### ⚠ VAROVÁNÍ

Abyste se vyhnuli vážnému úrazu, před čištěním a údržbou náradí vždy vyndejte akumulátor.

### SKLADOVÁNÍ FOUKAČE

Před uložením vždy foukač pečlivě vyčistěte. Foukač vždy uložte na suché, dobře větrané místo, mimo dosah dětí. Náradí neuskładňujte v blízkosti žíravých látek, jako například v blízkosti zahrádkářských nebo zahradnických chemických přípravků nebo soli na zimní sypání komunikací.

- Akumulátor skladujte a nabíjejte na chladném místě. Teploty nižší nebo naopak nižší než pokojová teplota snižují životnost baterií.
- Nikdy neukládejte vybitý akumulátor. Po použití počkejte, dokud akumulátor nevychladne a bez čekání ho dobijte.
- Veškeré akumulátorové baterie ztrácí časem svou kapacitu dobíjením. Čím vyšší je teplota, tím rychleji akumulátor ztrácí svou kapacitu. Pokud nepoužíváte náradí delší dobu, dobíjejte akumulátor každý měsíc nebo každé dva měsíce. Prodloužíte tak životnost akumulátoru.

### LIKVIDACE

Nevyhazujte elektrické náradí do komunálního odpadu. Předejte ho k recyklaci do některé ze speciálních sběrů. Na vhodnou recyklaci se informujte u kompetentních úřadů nebo přímo v prodejně, ve které jste výrobek zakoupili.



Odevzdáním použitých výrobků a obalů ve sběrném dvoře podpoříte recyklaci. Opětovné použití recyklovaných materiálů pomáhá chránit životní prostředí před znečištěním a snižuje požadavky na suroviny.

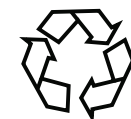

Na konci životnosti baterie je zlikvidujte tak, abyste nepoškodili životní prostředí. Baterie obsahuje materiál, který je nebezpečný vám i životnímu prostředí. Musí se vyndat a zlikvidovat odděleně v zařízení, které přijímá lithiumiontové baterie.



## Čeština (Překlad z originálních pokynů)

### ŘEŠENÍ PROBLÉMŮ

PROBLÉM	MOŽNÁ PŘÍČINA	ŘEŠENÍ
Jednotku nelze nastartovat.	1. Baterie není zajištěna.	1. Ujistěte se, že je akumulátor plně zajištěn ve fukaru. Podívejte se na kapitolu Instalace akumulátoru v návodu.
	2. Baterie není nabitá.	2. Nabíjejte akumulátor pouze v souladu s pokyny dodaných s tímto modelem.
	3. Vadný spínač napájení.	3. Na telefonním čísle +004922129242919 naleznete technickou podporu.
Nástroj se spustí, ale vzduch neproudí trubicí.	Ucpaná trubice.	Zkontrolujte, zda u sacího ventilátoru a trubky foukače nedochází k blokování v proudění vzduchu. Pokud ano, odstraňte vše, co překáží.
Páčka ovládání tempomatu nefunguje.	Šroub je uvolněný.	Šroub dotáhněte křížovým šroubovákem.

## Slovenčina (Preklad z pôvodných inštrukcií)

Toto zariadenie bolo skonštruované a vyrobené podľa vysokého štandardu nástrojov Greenworks pre spoľahlivosť, jednoduchú obsluhu a bezpečnosť operátora. Pri dodržaní primeranej starostlivosti vám zaistí roky bezproblémovej prevádzky. Len pre použitie s nástrojom.

Toto zariadenie nesmú používať deti mladšie ako 8 rokov a osoby s obmedzenými fyzickými, zmyslovými alebo duševnými schopnosťami, alebo osoby bez skúseností a znalostí, ak nie sú pod dozorom, alebo ak neboli poučené o bezpečnom použití zariadenia a nechápu súvisiace nebezpečenstvá. Deti sa nesmú so zariadením hrať. Čistenie a bežnú údržbu, ktorú má vykonávať užívateľ, nesmú vykonávať deti bez dozoru.

### VŠEOBECNÉ BEZPEČNOSTNÉ VÝSTRAHY

#### ⚠ VÝSTRAHA

Pri používaní akumulátorových nástrojov je potrebné dodržiavať základné bezpečnostné opatrenia, aby sa znížilo riziko vzniku požiaru, vytečenia akumulátorov a osobného poranenia, vrátane opatrení uv dených nižšie.

- Nedotýkajte sa ventilátora počas činnosti jednotky.
- Rukoväť uchovávajte suché a čisté.

### ŠKOLENIE

- Pozorne si prečítajte tento návod a oboznámte sa so všetkými ovládacími prvkami a správnym používaním zariadenia.
- Nikdy nedovoľte používať zariadenie deťom.
- Zariadenie nikdy nedovoľte používať osobám neoboznámeným s návodom na použitie. Miestne predpisy môžu obmedzovať vek obsluhujúcej osoby.
- Keď sa v blízkosti nachádzajú iné osoby, najmä deti alebo domáce zvieratá, zariadenie nepoužívajte.
- Za nehody alebo ohrozenie pre ostatné osoby alebo ich majetok nesie zodpovednosť obsluhujúca osoba alebo užívateľ.

### PRÍPRAVA

- Pri práci s zariadením vždy používajte pevnú obuv a dlhé nohavice.
  - Nenoste voľný odev, ani šperky, ktoré by sa mohli vtiahnúť do prívodu vzduchu. Dlhé vlasy nepribližujte k prívodu vzduchu.
  - Zabezpečte so ochranné prostriedky na sluch a ochranné okuliare. Pri práci so zariadením ich nepretržite používajte.
  - Odporúča sa nosiť tvárovú masku, aby nedošlo k podráždeniu z prachu.
  - So zariadením pracujte v odporúčanej polohe a len na pevnom a rovnom povrchu.
  - Nepracujte so strojom na dláždenom alebo štrkovom povrchu, kde by vyrážaný materiál mohol spôsobiť poranenie.
  - Pred použitím vždy vizuálne skontrolujte, drviace zariadenia, maticové skrutky drviaceho zariadenia a ostatné upínadlá sú zaistené, kryt je nepoškodený a či ochranné kryty a mriežky sú na svojom mieste.
- Opotrebované alebo poškodené komponenty vymieňajte v súprave, aby sa zachovalo vyváženie. Poškodené alebo nečitateľné štítky vymeňte.

### PREVÁDZKA

- Zariadenie používajte za denného svetla alebo pri dobrom umelom osvetlení.
- Nikdy nesiahajte príliš ďaleko a neustále zachovávajte rovnováhu.
- Na schodoch vždy dbajte na pevnú oporu nôh.
- Nikdy nebežte, len kráčajte.
- Zo všetkých otvorov na chladiaci vzduch odstraňujte úlomky.
- Nikdy nevyfukujte sutinu v smere okolostojacich osôb
- Pred spustením zariadenie vždy skontrolujte, či je podávacia komora prázdna.
- Nedávajte tvár a telo do blízkosti vstupného otvoru.
- Dávajte pozor, sa dovnútra podávacej

## Slovenčina (Preklad z pôvodných inštrukcií)

komory, vyprázdňovacieho žľabu alebo do blízkosti akéhokoľvek pohybujúceho sa dielu, nedostali ruky alebo akékoľvek iné časti tela či odevu.

- Pri podávaní materiálu do stroja dávajte veľký pozor, aby v tento materiál neobsahoval kúsky kovu, kamene fľaše, plechovky či iné cudzie predmety.
  - Ak strihací mechanizmus zasiahne nejaké cudzie predmety alebo ak stroj začne vydávať akékoľvek nezvyčajné zvuky alebo vibrácie, ihneď vypnite napájací a počkajte, kým sa stroj zastaví. Pred opätovným spustením a použitím zariadenia odpojte zariadenie z elektrickej siete a vykonajte nasledujúce kroky: i) skontrolujte poškodenie, ii) prípadné poškodené diely vymeňte alebo opravte, iii) skontrolujte a utiahnite prípadné uvoľnené diely.
  - Nedovoľte, aby sa spracovaný materiál hromadil v zóne vyprázdňovania – mohol by brániť správne vyprázdňovaniu a následne spôsobiť spätný náraz materiálu cez otvor prívodu.
  - Ak dôjde k upchatiu zariadenia, vypnite napájací zdroj a odpojte zariadenie z elektrickej siete a potom vyčistite sutinu.
  - Nikdy nepracujte so zariadením, ktoré má poškodené ochranné vodidlá alebo kryty alebo nemá nasadené bezpečnostné zariadenia, napríklad zberač sutiny.
- POZNÁMKA:** Ak sa zberač sutiny nepoužíva, text príkladu možno vymazať.
- Dbajte na to, aby sa na napájacom zdroje nezhromažďovala sutina či iné nánosy, aby nedošlo k jeho poškodeniu alebo vzniku požiaru.
  - Neprenášajte tento stroj, kým je napájací zdroj spustený.
  - Nenakláňajte stroj, kým je napájací zdroj spustený.
  - Nepoužívajte nástroj bosí alebo v otvorených sandáloch. Nenoste odev, ktorý je voľný alebo má voľne visiace šnúrky či pútko.
  - Pri obsluhu tohto stroja vždy stojte mimo zóny vyprázdňovania.
  - Zastavte zariadenie a vyberte jednotku

- akumulátora. Skontrolujte, či sa všetky pohyblivé diely úplne zastavili
- vždy, keď sa vzdialíte od zariadenia,
- pred odstránením upchatia alebo uvoľnením žľabu,
- pred kontrolou, čistením alebo prácou na zariadení.

### ÚDRŽBA SA USKLADŇOVANIE

- Všetky matice, maticové skrutky a skrutky musia byť utiahnuté, aby bolo zariadenie v bezpečnom prevádzkovom stave.
- Všetky poškodené alebo opotrebované diely vymeňte.
- Používajte len originálne náhradné diely a príslušenstvo.
- Zariadenie skladujte len na suchom mieste.
- Keď zastavíte zariadenie za účelom servisu, kontroly, skladovania alebo výmeny príslušenstva, vypnite napájací zdroj, odpojte vodič zariadenia z elektrickej siete a skontrolujte, či sa všetky pohyblivé diely úplne zastavili. Predtým, ako vykonáte akékoľvek kontroly, úpravy a pod., nechajte stroj úplne vychladnúť. Údržbu zariadenia vykonávajte s opatnosťou a zariadenie uchovávajte v čistote.
- Predtým, ako stroj odložíte, nechajte ho vychladnúť.
- Pri vykonávaní servisu drviacich zariadení myslite na to, že aj keď sa napájací zdroj vypne vďaka funkcii poistky na kryte, drviace zariadenia sa môžu ďalej pohybovať.
- Nikdy sa nepokúšajte vyradiť funkciu poistky na kryte.

### ⚠ VÝSTRAHA

Používajte len náhradné diely výrobcu. V opačnom prípade môže dôjsť k nedostatočnému výkonu, možnému poraneniu a strate platnosti záruky.

Pojem „mechanický nástroj“ vo výstrahách sa vzťahuje na váš sieťový (káblový) mechanický nástroj alebo akumulátorový (bezkáblový) mechanický nástroj.

## Slovenčina (Preklad z pôvodných inštrukcií)

### BEZPEČNOSŤ PRACOVISKA

- Pracovisko udržiavajte v čistote a správne osvetlené. Prepchané alebo tmavé miesta zvyšujú pravdepodobnosť nehôd.
- Nepracujte s mechanickými nástrojmi vo výbušných atmosférach, napríklad v blízkosti zápalných tekutín, plynov alebo prachu. Mechanické nástroje vytvárajú iskry, ktoré môžu podpáliť takýto prach alebo výpary.
- Deti a okolostojaci sa počas práce s mechanickým nástrojom nesmú zdržovať v jeho blízkosti. Rozptýlenie môže spôsobiť, že stratíte nad nástrojom kontrolu.

### ELEKTRICKÁ BEZPEČNOSŤ

- Vyhybajte sa telesnému kontaktu s uzemnenými povrchmi, napríklad rúrami, radiátormi, sporákmi a chladničkami. Ak je vaše telo uzemnené, hrozí vysoké riziko úrazu elektrickým prúdom.
- Mechanické nástroje nevystavujte dažďu ani mokrému prostrediu. Voda, ktorá vnikne do mechanického nástroja, zvyšuje riziko úrazu elektrickým prúdom.

### OSOBNÁ BEZPEČNOSŤ

- Pri práci s mechanickým nástrojom buďte ostražití, sledujte, čo robíte a používajte zdravý rozum. Nepoužívajte mechanický nástroj, keď ste unavení alebo pod vplyvom drog, alkoholu alebo liekov. Chvíľa nepozornosti počas práce s mechanickými nástrojmi môže spôsobiť závažné osobné poranenie.
- Používajte osobné ochranné pomôcky. Vždy používajte chrániče zraku. Ochranné pomôcky ako protiprachová maska, protišmyková bezpečnostná obuv, pevný klobúk alebo chrániče sluchu, používané pre príslušné podmienky, znižujú riziko vzniku osobného poranenia.
- Zabráňte neúmyselnému spusteniu. Pred zapojením zariadenia do siete a/alebo k jednotke akumulátora, zdvíhaním alebo prenášaním nástroja vždy skontrolujte, či je spínač vo vypnutej polohe. Pri prenášaní mechanických nástrojov s prstom položeným na spínači alebo pripájaní mechanických nástrojov so zapnutým spínačom sa zvyšuje riziko úrazu.

- Pred zapnutím nástroja odstráňte prípadný nastavovací klin alebo kľúč. Keď necháte kľúč alebo klin nasadený na rotujúci diel mechanického nástroja, môže dôjsť k vážnemu poraneniu osôb.
- Nesiahajte príliš ďaleko. Neustále zachovávajte pevnú oporu nôh a rovnováhu. Tak si zaistíte lepšiu kontrolu nad mechanickým nástrojom v nečakaných situáciách.
- Primerane sa oblečte. Nenoste voľný odev ani šperky. Vlasy, odev a rukavice nepribližujte k pohybujúcim sa dielom. Voľný odev, šperky či dlhé vlasy sa môžu zachytiť do pohyblivých častí.

### POUŽÍVANIE ELEKTRICKÉHO NÁSTROJA A STAROSTLIVOSŤ OŇ

- Na mechanický nástroj nevyvíjajte silu. Používajte vhodný nástroj pre dané použitie. Správny mechanický nástroj splní svoju úlohu lepšie a bezpečnejšie pri rýchlosti, na ktorú je určený.
- Mechanický nástroj nepoužívajte, ak spínač nezapína a nevypína nástroj. Mechanický nástroj, ktorý sa nedá ovládať spínačom, je nebezpečný a musí sa dať opraviť.
- Nečinné mechanické nástroje odložte mimo dosahu detí a nedovoľte používať mechanický nástroj osobám neoboznámeným s mechanickým nástrojom alebo týmito pokynmi. Mechanické nástroje sú v rukách netrénovaných osôb nebezpečné.
- Na mechanických nástrojoch vykonávajte údržbu. Skontrolujte, či pohyblivé diely nie sú nesprávne nastavené alebo zablokované, či niektoré diely nie sú poškodené, ako aj akýkoľvek iný stav, ktorý by mohol ovplyvniť činnosť mechanického nástroja. V prípade poškodenia nechajte mechanický nástroj pre použitím opraviť. Veľké množstvo nehôd je spôsobených nedostatočnou údržbou mechanických nástrojov.
- Rezacie nástroje udržiavajte ostré a v čistote. Správne udržiavané rezacie nástroje s ostrými ostriami sa menej pravdepodobne zaseknú a ľahšie sa ovládajú.



## Slovenčina (Preklad z pôvodných inštrukcií)

- Mechanický nástroj, príslušenstvo a vrtáky a pod., používajte v súlade s týmto návodom, pričom berte do úvahy pracovné podmienky a úlohu, ktorú chcete vykonať. Pri používaní mechanického nástroja na iné ako určené činnosti môže dôjsť k nebezpečným situáciám.

### POUŽÍVANIE AKUMULÁTORA A STAROSTLIVOSŤ O ň

- Zariadenie nabíjajte len s použitím nabíjačky špecifikovanej výrobcom. Nabíjačka, ktorá je vhodná pre jeden typ jednotky akumulátora, môže pri použití s inou jednotkou akumulátora spôsobiť riziko požiaru.
- Používajte len mechanické nástroje so špecificky určenými jednotkami akumulátorov. Pri použití iných jednotiek akumulátora vzniká riziko poranenia a požiaru.
- Keď sa jednotka akumulátora nepoužíva, nedávajte ju do blízkosti iných kovových objektov, ako sú papierové sponky, mince, kľúče, klince, skrutky či iné malé kovové predmety, ktoré by mohli skratovať svorky. Pri skratovaní svoriek akumulátora môže dôjsť k popáleninám alebo požiaru.

- Za nevhodných podmienok môže z akumulátora vytekať tekutina – nedotýkajte sa jej. Pri náhodnom kontakte opláchnite vodou. Ak táto tekutina zasiahne oči, dodatočne vyhľadajte lekársku pomoc. Tekutina vytečená z akumulátora môže spôsobiť podráždenie alebo popáleniny.



### SERVIS



- Servis mechanického nástroja prenechajte kvalifikovanému servisnému pracovníkovi s použitím len identických náhradných dielov. Takto zachováte bezpečnosť mechanického nástroja.

**TENTO NÁVOD SI ODLOŽTE. OBČAS SI HO POZRITE A POUŽITE HO NA ZAŠKOLENIE INÝCH OSÔB, KTORÉ MÔŽU TENTO NÁSTROJ POUŽÍVAŤ. AK NIEKOMU NÁSTROJ POŽÍCIATE, PRILOŽTE K NEMU AJ TENTO NÁVOD.**

## Slovenčina (Preklad z pôvodných inštrukcií)

Na tomto nástroji môžu byť použité niektoré z nasledujúcich symbolov. Preštudujte si ich a porozumejte ich významu. Správna interpretácia týchto symbolov vám umožní pracovať so zariadením lepšie a bezpečnejšie.

SYM-BOL	OZNAČENIE/VYSVETLENIE
	Predbežné opatrenia týkajúce sa vašej bezpečnosti.
	Prečítajte si návod na použitie a dodržiavajte všetky výstrahy a bezpečnostné pokyny.
	Používajte chrániče zraku a sluchu.
	Vymrštené predmety môžu odskočiť a spôsobiť osobné poranenie alebo poškodenie majetku. Používajte ochranný odev a obuv. Dbajte, aby boli okolostojaci ďalej.
	Všetky okolostojace osoby (najmä deti a domáce zvieratá) musia stáť minimálne 15m od miesta práce.
	Nedotýkajte sa ventilátora počas činnosti jednotky.
	Nevystavujte dažďu ani nepoužívajte vo vlhkom prostredí.
	Pokiaľ nebudete držať dlhé vlasy v dostatočnej vzdialenosti od vpustu vzduchu, mohlo by dôjsť k osobnému poraneniu.
	Pokiaľ nezabránite vťahnutiu voľného odevu do vpustu vzduchu, mohlo by dôjsť k osobnému poraneniu.
	Rotujúce ostria lopatkového kolesa môžu spôsobiť závažné poranenie.
	Konštrukcia s dvojitou izoláciou

Nasledujúce signálne slová a významy slúžia na vysvetlenie úrovni rizika súvisiacich s týmto produktom.		
SYM-BOL	SIGNÁL	VÝZNAM
	<b>NEBEZPEČENSTVO:</b>	Označuje bezprostredne nebezpečnú situáciu, ktorá, ak jej nepredídete, spôsobí usmrtenie alebo vážne poranenie.
	<b>VÝSTRAHA:</b>	Označuje potenciálne nebezpečnú situáciu, ktorá, ak jej nepredídete, môže spôsobiť usmrtenie alebo vážne poranenie.
	<b>UPOZORNENIE:</b>	Označuje potenciálne nebezpečnú situáciu, ktorá, ak jej nepredídete, môže spôsobiť menšie alebo stredne závažné poranenie.
	<b>UPOZORNENIE:</b>	(Bez symbolu bezpečnostného alarmu) Označuje situáciu, pri ktorej môže dôjsť k poškodeniu majetku.

## Slovenčina (Preklad z pôvodných inštrukcií)

### ŠPECIFIKÁCIE

Typ	2400807
Motor	40V DC
Objem vzduchu	7.62 m <sup>3</sup> /min
Rýchlosť vzduchu	162 KM/H
Hmotnosť (bez jednotky akumulátora)	1.9 kg
Jednotka akumulátora	29717/29727
Nabíjačka	2904607 /2904707
Hladina akustického tlaku	LpA: 87.6 dB(A) k: 3 dB(A)
Hladina akustického výkonu	LwA: 99.7 dB(A) K: 3.0dB(A)
Úroveň vibrácií	ah: <2.5 m/s <sup>2</sup> ; K: <1.5 m/s <sup>2</sup>

### POPIS (OBR. 1)

1. Uvoľňovacie tlačidlo akumulátora
2. Páčkový ovládač otáčok
3. Spúšťač
4. Trubica ventilátora
5. 40V lítium-iónový akumulátor

### MONTÁŽ

#### VYBALENIE

- Opatrne vyberte zariadenie a všetko príslušenstvo z balenia.
- Dôkladne skontrolujte zariadenie, či počas prep ravy nedošlo k žiadnemu porušeniu alebo poškodeniu.
- Baliači materiál nevyhadzujte, kým zariadenie nie dôkladne neskontrolujete a úspešne nevyskúšate.
- V prípade, že sú niektoré diely poškodené alebo chýbajú, požiadajte o pomoc servis zákazníckej spoločnosti Greenworks Tools.

#### ⚠ VÝSTRAHA

Nepoužívajte tento produkt, ak sú nejaké diely zo zásielkového zoznamu už namontované na produkte pri rozbalení. Diely v tomto zozname nie sú namontované na zariadení výrobcom a vyžadujú inštaláciu zákazníkom. Používanie produktu, ktorý mohol byť nesprávne zmontovaný, môže zapríčiniť vážne osobné poranenie.

### MONTÁŽ VYFUKOVACEJ TRUBICE

Pozrite obrázok 2.

#### ⚠ VÝSTRAHA

Aby nedošlo k neúmyselnému spusteniu a následnému závažnému poraneniu osôb, pri montáži dielov vždy odstráňte jednotku akumulátora zo zariadenia.

- Zarovnajte jednu z drážok(6) v trubici(4) s výložkami(7) na kryte dýchadla. Zatláčajte trubicu do krytu dýchadla, kým výložka nezapadne do drážok.
- Otáčajte trubicu v smere šípky, kým sa obe výložky nezasunú do uzamknutých pozícií(8).
- Ak chcete nainštalovať prednú trubicu (A) na zadnú trubicu (B), vyrovnajte otvor na prednej trubici do jednej roviny s lištou na zadnej trubici. Keď sú v jednej rovine, posuňte prednú trubicu na zadnú trubicu tak, aby trubica zapadla na svoje miesto.

### VLOŽ ENIE/VYBRATIE JEDNOTKY AKUMULÁTORA

Pozrite obr. 5.

- Zarovnajte rebrá na jednotke akumulátora s montážnymi štrbinami v porte akumulátora dýchadla.
- Vsúvajte akumulátor do otvoru na akumulátor, kým tlačidlo na uvoľňovanie akumulátora nezapadne na miesto.

#### ⚠ UPOZORNENIE

Pri vkladaní jednotky akumulátora do dýchadla dbajte na to, aby boli vyvýšené rebrá na jednotke akumulátora zarovnané s drážkami vo vrchnej časti dýchadla. Dbajte na to, aby bol akumulátor úplne nasadený a západky správne dosadli na miesto. Nesprávna inštalácia jednotky akumulátora môže spôsobiť poškodenie vnútorných komponentov.

### VYBRATIE JEDNOTKY AKUMULÁTORA

Pozrite obr. 5.

- Stlačte tlačidlo na uvoľnenie(9) akumulátora na dýchadle.
- Pevne uchopte dýchadlo(10) a vyťahnite akumulátor von z rukoväte.

#### ⚠ VÝSTRAHA

Pri stláčaní tlačidla na uvoľnenie akumulátora vždy dávajte pozor na nohy, deti alebo domáce zvieratá v blízkosti. Pri páde jednotky akumulátora môže dôjsť k závažnému poraneniu. NIKDY nevyberajte jednotku akumulátora, keď ste na zvýšenom mieste.

## Slovenčina (Preklad z pôvodných inštrukcií)

### ⚠ VÝSTRAHA

Nedovoľte, aby rutina oslabilu vašu opatrnosť. Zapamätajte si, že aj v ľahostajnosti aj zlomok sekundy môže viesť k vážnym zraneniam.

### ⚠ VÝSTRAHA

Vždy noste ochranu očí s bočnými chráničmi, ktorá má označenie, že je v súlade s ANSI Z87.1, spolu s ochranou sluchu. Ak tak neurobíte, môže to mať za následok, že predmety budú vymrštené do vašich očí a môžu sa vyskytnúť iné vážne zranenia.

### ⚠ VÝSTRAHA

Nepoužívajte žiadne nadstavce alebo príslušenstvo, ktoré nie je odporúčané výrobcom tohto výrobku. Používanie nadstavcov alebo príslušenstva, ktoré nie je odporúčané, môže spôsobiť vážne zranenie osôb. Pred každým použitím skontrolujte celý výrobok, či nie je poškodený, či nemá chýbajúce alebo uvoľnené časti, ako sú skrutky, matice, svorky, kryty, atď. Bezpečne utiahnite všetky upevňovacie prvky a kryty, a tento výrobok neprevádzkujte, kým všetky chýbajúce alebo poškodené časti nebudú vymenené.

### APLIKÁCIA

Tento výrobok sa môže používať na účely uvedené nižšie:

- Čistenie tvrdých povrchov, ako sú cesty a chodníky.
- Udržiavanie plôch a ciest bez lístia a ihličia.

### PRED PRVÝM POUŽITÍM ZARIADENIE NABITE.

### ⚠ VÝSTRAHA

Balenie batérie vždy vyberte z výrobku, keď idete inštalovať jeho časti, prevádzať na ňom nastavenia, čistiť ho alebo keď sa nepoužíva. Odstránením balenia batérie sa predíde náhodnému spusteniu, ktoré by mohlo spôsobiť vážne zranenie osôb.

### SPUSTENIE/ZASTAVENIE DÚCHADLA

POZRITE OBR. 6.

- Zabezpečte, aby bola vo ventilátore nainštalovaná batéria.
- Stlačením spúšťača spustíte ventilátor.
- Uvoľnením spúšťača ho zastavíte.

### ⚠ VÝSTRAHA

Aby nedošlo k závažnému poraneniu osôb, pri práci s týmto zariadením vždy používajte ochranné alebo bezpečnostné okuliare. V prašných priestoroch používajte protiprachovú masku.

### ⚠ VÝSTRAHA

Aby nedošlo k závažnému poraneniu osôb alebo poškodeniu zariadenia, pred prácou so zariadením skontrolujte, či je trubica dúchadla na mieste.

### PÁČKOVÝ OVLÁDAČ OTÁČOK (pozrite si obrázok 6)

Tento ventilátor je vybavený funkciou ovládania otáčok. Prečítajte si, prosím a snažte sa porozumieť funkcii páčkového ovládača otáčok(2).

- Stlačením(3) spúšťača spustíte jednotku.
- Keď je jednotka spustená, zatlačte páčku smerom vzad v smere hodinových ručičiek, čím zvýšite rýchlosť. Takto sa rýchlosť uzamkne v požadovanej polohe nastavenia.
- Ak chcete rýchlosť znížiť, zatlačte páčku oproti smeru hodinových ručičiek, čím sa rýchlosť zníži na požadovanú úroveň nastavenia.

**POZNÁMKA:** Ak úplne znížite rýchlosť, jednotka sa vypne a krok jedna bude potrebné zopakovať.

### PREVÁDZKOVANIE VENTILÁTORA

- Rozptyľovaniu nečistôt predídete tak, že budete fúkať okolo vonkajších strán navrhovaných kôpok nečistôt. Nikdy nefúkajte priamo do stredu kôpky.
- Ak chcete znížiť úroveň hluku, obmedzte počet naraz použitých kusov zariadenia.
- Na uvoľnenie nečistôt pre fúkaním použite hrable a metlu. V prašnom prostredí mierne navlhčite povrchy, ak je dostupná voda.
- Vodou šetrite a používajte elektrické ventilátory namiesto hadíc pre mnohé aplikácie na trávnik a v záhrade, vrátane oblastí, ako sú žľaby, prepážky, terasy, mriežky, verandy a záhrady.
- Dávajte pozor na deti, domáce zvieratá, otvorené okná alebo autá a nečistoty fúkajte bezpečne preč.
- Po použití ventilátorov alebo iných zariadení, ich vyčistite. Nečistoty správne zlikvidujte.

## Slovenčina (Preklad z pôvodných inštrukcií)

### ÚDRŽBA LOPATIEK

#### ⚠ VÝSTRAHA

Aby ste sa vyhli zraneniu osôb, riziku požiaru a úrazu elektrickým prúdom, vyberte balenie batérie predtým, ako budete nastavovať, kontrolovať alebo čistiť ventilátor.

#### ČISTENIE

Vyberte jednotku akumulátora.

- Vykefujte alebo vyfúknite prach a sutinu z vetracích otvorov pomocou stlačeného vzduchu alebo vysávača. Vo vetracích otvoroch nesmú byť prekážky, piliny ani drevené triesky. Na vetracie otvory nesprejajte vodu, ani ich neumývajte či neponárajte do vody.
- Kryt a plastové komponenty utrite vlhkou suchou tkaninou. Na plastový kryt alebo plastové komponenty nepoužívajte silné rozpúšťadlá alebo detergenty. Niektoré domáce čistiace prostriedky môžu spôsobiť poškodenie a predstavujú riziko šoku.

#### BALENIE BATÉRIE

- Balenie batérie uschovávajte v nabitom stave.
- Keď sa indikátor nabíjania rozsvieti zelenou, vyberte batériu z nabíjačky a nabíjačku odpojte zo zásuvky.
- Batériu nabite vždy, keď zistíte, že má menej energie. Nikdy nenechajte batériu úplne vybiť.
- Po nabití môžete batériu uchovať v nabíjačke tak dlho, kým je nabíjačka odpojená od zásuvky.

#### ⚠ VÝSTRAHA

Pri servise používajte len identické náhradné diely. Pri použití iných dielov vzniká riziko poškodenia produktu.

Pri čistení plastových dielov nepoužívajte rozpúšťadlá. Väčšina plastov je náchylná na poškodenie vplyvom rôznych druhov komerčných rozpúšťadiel a pri ich použití by sa mohli poškodiť. Na odstránenie špiny, prachu, oleja, maziva a pod. použite čisté tkaniny.

#### ⚠ VÝSTRAHA

Dbajte na to, aby do kontaktu s plastovými dielmi nikdy neprišli do kontaktu brzdové kvapaliny, benzín, ropné produkty, prenikavé oleje a pod. Obsahujú chemikálie, ktoré môžu poškodiť, oslabiť alebo zničiť plasty.

#### ⚠ VÝSTRAHA

Aby nedošlo k vážnemu telesnému poraneniu, vždy vyberte jednotku akumulátora z nástroja pri čistení alebo vykonávaní akejkoľvek údržby.

### SKLADOVANIE DÚCHADLA

Pred skladovaním dýchadlo dôkladne vyčistite. Odložte dýchadlo na suché a dobre vetrané miesto, na ktoré nemajú prístup deti. Nedávajte do blízkosti korozných činidiel, ako sú záhradné chemikálie a rozmrazovacie soli.

- akumulátory skladujte a nabíjajte na chladnom mieste. Teploty vyššie alebo nižšie ako štandardná izbová teplota skráti životnosť jednotky akumulátora.
- Keď indikátor na nabíjačke zmení farbu na zelenú, vyberte akumulátor z nabíjačky a odpojte nabíjačku z elektrickej siete.
- Jednotku akumulátora neodkladajte na zariadenie.
- Akumulátory nikdy neskladujte vo vybitom stave. Počkajte, kým jednotka akumulátora nevychladne a ihneď ju nabite.
- Všetky akumulátory postupne strácajú náboj. Čím vyššia teplota, tým rýchlejšie strácajú náboj. Ak skladujete zariadenie dlhšie obdobia bez toho, aby ste ho použili, každý mesiac alebo každé dva mesiace nabite akumulátory. Týmto predĺžite životnosť jednotky akumulátora.

### LIKVIDÁCIA

Odpadné elektrické zariadenia sa nesmú likvidovať spolu s komunálnym odpadom. Na miestach, kde existujú príslušné zariadenia, recyklujte. Informácie o recyklovaní získate na miestnom úrade alebo u predajcu.



Oddelený zber použitých produktov a obalov umožňuje recykláciu a opätovné použitie materiálov. Opakované použitie recyklovaných materiálov pomáha predchádzať znečisteniu životného prostredia a znižuje dopyt po surovinách.

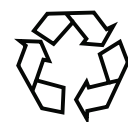

Na konci životnosti zlikvidujte akumulátory s ohľadom na životné prostredie. Akumulátor obsahuje materiál, ktorý je nebezpečný pre vás i životné prostredie. Musí sa vyhadzovať a likvidovať oddelene v zariadení na zber lítium-iónových akumulátorov.



## Slovenčina (Preklad z pôvodných inštrukcií)

### ODSTRAŇOVANIE PROBLÉMOV

PROBLÉM	PR AV DE PODOBNÁ PRÍČINA	RIEŠENIE
Zariadenie sa nespustí.	1. Akumulátor nie je zaistený.	1. Skontrolujte, či je akumulátor plne zasadený v nabíjačke. Pozrite časť Inštalácia akumulátora v tomto návode.
	2. Akumulátor sa nenabíja.	2. Jednotku akumulátora nabíjajte podľa pokynov priložených k vášmu modelu.
	3. Chybný spínač.	3. Volajte +004922129242919 v prípade potreby technického servisu.
Zariadenie sa spustí, ale z trubice nefúka vzduch.	Zablokovaná trubica.	Skontrolujte otvor prívodu vzduchu a trubicu ventilátora, či nie je zablokovaný prietok vzduchu. Ak je, odstráňte blokovanie.
Páčka ovládania otáčok nefunguje.	Skrutka je povolená.	Skrutku dotiahnite krížovým skrutkovačom.

## Slovensko (Prevod originalnih navodil)

Vaša naprava je bila izdelana in sestavljena v skladu z visokimi standardi Greenworks Tools za odvisnost, enostavno upravljanje in varnost upravljavca. Ob pravilnem vzdrževanju vam nudi leta zanesljivega delovanja brez težav.

Le za uporabo skupaj z orodjem.

Ta aparat smejo uporabljati otroci, ki imajo osem ali več let, in osebe z zmanjšanimi fizičnimi, senzoričnimi in mentalnimi sposobnostmi, ali osebe brez izkušenj in znanja, če so nadzorovani ali poučeni o varni uporabi aparata in razumejo s tem povezane nevarnosti. Otroci se ne smejo igrati z aparatom. Otroci brez nadzora ne smejo izvajati čiščenja in rednega vzdrževanja.

### SPLOŠNA VARNOSTNA OPOZORILA

#### ▲ OPOZORILO

Pri uporabi naprave z baterijo vedno upoštevajte osnovne varnostne ukrepe, da zmanjšate tveganje za požar, puščanje baterij in telesne poškodbe, vključno z naslednjimi.

- Med uporabo enote se ne dotikajte ventilatorja.
- Ročaji naj bodo vedno suhi in čisti.

#### URJENJE

- Seznanite se s krmilnimi elementi in pravilno uporabo naprave.
- Nikoli ne dovolite otrokom, da bi uporabljali napravo.
- Lokalni predpisi lahko določajo minimalno starost upravljavca.
- Nikoli ne uporabljajte naprave, če so v bližini ljudje, še posebej ne, če so blizu otroci ali domače živali.
- Uporabnik ali upravljavec je odgovoren za vse nesreče ali nevarnosti, ki bi lahko vplivale na njihovo varnost.

#### PRIPRAVA

- Med upravljanjem naprave vedno nosite ustrezno obutev in dolge hlače.
- Ne nosite ohlapnih oblačil ali nakita, ki se lahko ujamejo v vhodni zračnik. Pazite, da v bližino vhodnih zračnikov ne pridejo dolgi lasje.
- Priskrbite si zaščito za ušesa in zaščitna očala. Med delom z napravo vedno nosite

zaščito za ušesa in zaščitna očala.

- Priporočamo, da nosite zaščitno masko in s tem preprečite draženje zaradi prahu.
- Napravo upravljajte v priporočenem položaju in le na trdni, ravni površini.
- Naprave ne uporabljajte na tlakovani ali peščeni podlagi, kjer bi lahko naokoli leteč material povzročil poškodbe.
- Pred uporabo pazorno preglejte, ali so rezalna sredstva, vijaki in ostali pritrdilni elementi dobro pričvrščeni, ohišje nepoškodovano ter varovala na svojem mestu. Izrabljene ali poškodovane sestavne dele zamenjajte v kompletu in tako ohranite uravnoteženost naprave. Zamenjajte poškodovane ali neberljive oznake.

#### DELOVANJE

- Napravo uporabljajte le ob dnevni svetlobi ali dobri umetni osvetlitvi.
- Ne segajte predaleč in ves čas ohranjajte dobro ravnotežje.
- Pri uporabi na pobočjih vedno pazite na ravnotežje.
- Vedno hodite, nikoli ne tecite.
- Poskrbite, da bodo odprtine za zračenje čiste.
- Nikoli ne pihajte drobcev proti ljudem v vaši bližini.
- Preden napravo zaženete, preverite, ali je dovajalna komora prazna.
- Obraz in telo držite proč od dovodne odprtine.
- Ne dovolite, da bi roke ali kateri koli drug del telesa ali oblačil zašel v dovajalno komoro, izmetalni žleb ali druge gibljive dele.
- Kadar material vstavljate v stroj, bodite izredno pozorni, da zraven ne zajamete še koščkov kovine, kamenja, steklenic, konzerv ali drugega tujega materiala.
- Če rezalni mehanizem udari ob tuj predmet ali če so zvok oziroma vibracije naprave neobičajni, nemudoma izklopite napajanje in pustite, da se naprava ustavi. Napravo odklopite od vira napajanja in pred ponovnim zagonom in uporabo sledite naslednjim korakom: i) napravo preglejte za morebitne poškodbe; ii) zamenjajte ali popravite morebitne poškodovane dele; iii) pričvrstite

## Slovensko (Prevod originalnih navodil)

morebitne majave dele.

- Obdelan material naj se ne kopiči v območju izmeta, saj bi to okrnilo izmet in lahko povzročilo povratni udar materiala skozi dovajalno odprtino.
- Če se naprava zamaši, jo ugasnite in izklopite iz električnega omrežja preden se lotite čiščenja ostankov.
- Naprave nikoli ne uporabljajte, če so poškodovana varovala ali zaščitite ali če manjkajo varnostne naprave (npr. zbiralnik delcev).

**OPOMBA** Če se zbiralnik delcev ne uporablja, je besedilo primera lahko izbrisano.

- Na viru napajanja ne sme biti ostankov ali drugih nakopičenih stvari, da preprečite škodo na napajanju ali požar.
- Naprave ne transportirajte, dokler je napajanje vključeno.
- Naprave ne nagibajte, dokler je napajanje vključeno.
- Naprave ne uporabljajte, če ste bosi ali nosite odprte sandale. Ne nosite oblačil, ki so ohlapna ali z njih visijo trakovi.
- Zadržujte se proč od območja izmeta, ko delate s to napravo.
- Ustavite napravo in odstranite baterije. Prepričajte se, da so se vsi premikajoči se deli popolnoma zaustavili
- ko napravo zapustite,
- pred čiščenjem zamašitev ali odmaševanjem cevi,
- preden napravo preverjate, čistite ali na njej izvajate dela.

### VZDRZEVANJE IN SHRANJEVANJE

- Poskrbite, da bodo vse matice in vijaki trdno priviti, saj bo naprava le tako varna za uporabo.
- Zamenjajte obrabljene ali poškodovane dele.
- Uporabljajte le originalne nadomestne dele in dodatke.
- Napravo vedno shranjujte na suhem mestu.
- Kadar napravo zaustavite za namene servisiranja, pregledovanja ali shranjevanja oziroma menjave dodatkov, izklopite vir napajanja, odklopite napravo z napajanja in se prepričajte, da so vsi premikajoči se deli popolnoma zaustavljeni. Preden na napravi izvajate preglede, popravila ipd., naj se ta najprej

ohladi. Napravo skrbno vzdržujte in poskrbite, da bo čista.

- Pred shranjevanjem počakajte, da se naprava ohladi.
- Pri servisiranju rezalnih sredstev se zavedajte, da tudi če se vir napajanja ne vklopi zaradi zapore varovala, se lahko rezila še vedno premaknejo.
- Nikoli ne poskušajte preprečiti delovanja zapore varovala.

### ▲ OPOZORILO

Uporabljajte le originalne nadomestne dele. V nasprotnem primeru lahko pride do slabega delovanja in morebitnih poškodb, vaša garancija pa se izniči.

Izraz »električno orodje« v opozorilih se nanaša na orodja, ki jih poganja električni tok (žična), ali na akumulatorska (brezžična) orodja.

### VARNOST NA DELOVNEM MESTU

- Delovno območje naj bo čisto in dobro osvetljeno. V neurejenih in temnih območjih se rade zgodijo nesreče.
- Električnih orodij ne uporabljajte v eksplozivnih okoljih npr. v bližini vnetljivih tekočin, plinov ali prahu. Električna orodja proizvajajo iskre, ki lahko vnamejo prah ali hlape.
- Med uporabo električnega orodja v bližino ne pustite otrok in drugih ljudi. Zaradi motenj pozornosti lahko izgubite nadzor.

### ELEKTRIČNA VARNOST

- Izogibajte se telesnemu stiku z ozemljenimi površinami, kot so cevi, radiatorji, kuhalniki in hladilniki. Če je vaše telo ozemljeno, obstaja povečano tveganje električnega udara.
- Električnih orodij ne izpostavljajte dežju ali mokroti. Voda v električnem orodju znatno poveča tveganje električnega udara.

### OSEBNA VARNOST

- Med obratovanjem bodite pozorni, spremljajte potek dela in uporabljajte zdrav razum. Električnega orodja ne uporabljajte, ko ste utrujeni oz. pod vplivom drog, alkohola ali zdravil. Trenutek nepazljivosti med uporabo električnega orodja lahko privede do resnih telesnih poškodb.
- Uporabljajte osebno zaščitno opremo. Vedno nosite zaščito za oči. Če v različnih



## Slovensko (Prevod originalnih navodil)

okolščinah nosite ustrezno zaščitno opremo, kot so maska proti prahu, obutev z neдрsečim podplatom, trdno naglavno pokrivalo in zaščita za sluh, zmanjšate možnost telesnih poškodb.

- Preprečite neželen zagon. Preden orodje priključite na vir napajanja, vstavite baterije, ga vzamete v roke ali prenašate, se prepričajte, da je stikalo v položaju »off (izklop)«. Prenasjanje električnih orodij, tako da prst držite na stikalu, ali dovajanje napajanja električnim orodjem, pri katerih je stikalo v položaju »on (vklop)« poveča tveganje nesreč.
- Pred vklopom električnega orodja odstranite morebitne prilagojevalne ključe ali izvijače. Izvijač ali ključ, ki je pritrjen na vrtljivi del električnega orodja, lahko povzroči telesne poškodbe.
- Ne segajte preko dosega. Pazite, da stojite stabilno in vzdržujete ravnotežje. To omogoča boljši nadzor nad električnim orodjem v nepričakovanih situacijah.
- Bodite primerno oblečeni. Ne nosite ohlapnih oblačil ali nakita. Pazite, da lasje, oblačila in rokavice ne pridejo v bližino gibljivih delov. Ohlapna oblačila, nakit ali dolgi lasje se lahko zapletejo v gibljive dele.

### UPORABA IN NEGA ELEKTRIČNEGA ORODJA

- Električnega orodja ne preobremenjujte. Uporabite električno orodje, ki ustreza vašemu delu. Ustrezno električno orodje bo nalogo opravilo bolje in varneje v kategoriji, za katero je bilo zasnovano.
- Ne uporabljajte električnega orodja, če ga stikalo ne vklopi ali izklopi, kot bi bilo treba. Kakršno koli električno orodje, ki ga ni mogoče nadzirati s stikalom, je nevarno in ga je potrebno popraviti.
- Električna orodja, ki niso v uporabi, shranjujte izven dosega otrok in ne dovolite, da bi električno orodje uporabljale osebe, ki niso seznanjene z električnim orodjem ali s temi navodili. Električna orodja so v rokah neusposobljenih uporabnikov nevarna.
- Električna orodja redno vzdržujte. Preverite morebitno napačno poravnanost gibljivih delov, polomljene dele in kakršna koli druga stanja, ki bi lahko vplivala

na delovanje električnega orodja. Če je električno orodje poškodovano, ga pred ponovno uporabo dajte v popravilo. Stevilne nesreče zakrivijo neustrezno vzdrževana električna orodja.

- Rezalna orodja naj bodo vedno nabrušena in čista. Pravilno vzdrževana rezalna orodja z ostrimi rezili se težje zaskočijo in jih je lažje nadzirati.
- Električno orodje, dodatke, nastavke za orodje itd. uporabljajte v skladu s temi navodili ter upoštevajte delovne pogoje in vrsto dela, ki ga boste izvajali. Uporaba električnega orodja za namene, ki so drugačni od tistih, za katere je bilo orodje zasnovano, lahko povzroči nevarne situacije.

### UPORABA IN VZDRŽEVANJE BATERIJSKEGA ORODJA

- Baterijo polnite le s polnilnikom, ki ga določa proizvajalec. Polnilnik, ki ustreza eni vrsti baterij, lahko povzroči požar, če z njim polnite drugo vrsto baterij.
- Električna orodja uporabljajte le s predpisano vrsto baterij. Uporaba katerih koli drugih baterij ustvari tveganje za poškodbe in požar.
- Ko baterije niso v uporabi, pazite, da bodo odmaknjene od kovinskih predmetov, kot so papirne sponke, kovanci, ključi, žblji, vijaki ali drugi majhni kovinski predmeti, ki bi lahko povzročili povezavo med obema terminaloma. Kratek stik zaradi povezanih terminalov baterije lahko povzroči opekline ali požar.
- Ob zlorabi baterije lahko iz nje steče tekočina, s katero ne smete priti v stik. Če po nesreči pridete v stik s tekočino, mesto dotika sperite z vodo. Če tekočina pride v stik z očmi, poiščite zdravniško pomoč. Tekočina, ki steče iz baterije lahko povzroči vnetje ali opekline.











### SERVIS



- Električno orodje naj servisira za to usposobljena oseba, uporablja pa naj le originalne nadomestne dele. To bo zagotovilo vzdrževanje varnosti električnega orodja.

**SHRANITE TA NAVODILA. POGOSTO SI JIH OGLEDJTE IN JIH UPORABITE TUDI ZA POUČEVANJE OSTALIH UPORABNIKOV. ČE TO NAPRAVO KOMU POSODITE, TEJ OSEBI POSODITE TUDI TA NAVODILA.**

## Slovensko (Prevod originalnih navodil)

Na izdelku so lahko uporabljeni naslednji simboli. Prosimo, preučite jih in se naučite njihovih pomenov. Pravilno razumevanje njihovega sporočila vam omogoča boljšo in varnejšo uporabo naprave.

SIMBOL	POMEN/RAZLAGA
	Ukrepi za večjo varnost.
	Preberite navodila za uporabo ter upoštevajte vsa opozorila in varnostna navodila.
	Nosite zaščito za oči in ušesa.
	Vrženi predmeti se lahko odbijejo in povzročijo telesne ali materialne poškodbe. Nosite zaščitna oblačila in škornje. Drugi ljudje naj se ne približujejo.
	Prisotni (še posebej otroci in živali) naj bodo med obratovanjem oddaljeni vsaj 15 metrov od delovnega območja.
	Med uporabo enote se ne dotikajte ventilatorja.
	Naprave ne izpostavljajte dežju ali vlagi.
	Pazite, da dolgi lasje ne pridejo v stik z vhodnimi zračniki.
	Pazite, da ohlapna oblačila ne pridejo v stik z vhodnimi zračniki.
	Vrtljivi kraki rotorja lahko povzročijo hude poškodbe.
	Dvojno izolirana konstrukcija

Naslednje besedne oznake in njihovi pomeni služijo za razlago stopenj tveganja pri uporabi tega izdelka.		
SIMBOL	SIGNAL	POMEN
	<b>NEVARNOST:</b>	Označuje neposredno nevarno situacijo, ki v primeru, da se ji ne izognete, povzroči smrt ali resne poškodbe.
	<b>OPAZORILO:</b>	Prikazuje potencialno nevarno situacijo, ki lahko v primeru, da se ji ne izognete, povzroči smrt ali resne poškodbe.
	<b>POZOR:</b>	Prikazuje potencialno nevarno situacijo, ki lahko v primeru, da se ji ne izognete, povzroči manjšo ali zmerno poškodbo.
	<b>POZOR:</b>	(Brez varnostnega opozorilnega simbola) Prikazuje situacijo, ki lahko povzroči materialno škodo.

## Slovensko (Prevod originalnih navodil)

### SPECIFIKACIJE

Vrsta	2400807
Motor	40V DC
Prostornina zraka	7.62 m <sup>3</sup> /min
Hitrost zraka	162KM/H
Teža (brez baterij)	1.9 kg
Baterija	29717/29727
Polnilnik	2904607/2904707
Raven zvočnega tlaka	LpA: 87.6 dB(A) k: 3 dB(A)
Raven zvočne moči	LwA: 99.7 dB(A) K: 3.0dB(A)
Raven vibracij	ah: <2.5 m/s <sup>2</sup> ; K: <1.5 m/s <sup>2</sup>

### OPIS GLEJTE (SLIKO1.)

1. Tipka za sprostitve baterije
2. Ročica za upravljanje hitrosti
3. Sprožilnik
4. Cev puhalnika
5. 40V litij-ionska baterija

### SESTAVLJANJE

#### ODPAKIRANJE

- Izdelek previdno odstranite iz škatle skupaj z njegovimi dodatki.
- Izdelek temeljito pregledajte in se prepričajte, da se med prevozom ni poškodoval ali zlomil.
- Ne odvrzite pakirnega materiala, dokler izdelka temeljito ne pregledate in ga ne začnete uporabljati zadovoljivo.
- Če so katerikoli deli poškodovani ali manjkajo, pokličite servisni center Greenworks Tools

#### ⚠ OPOZORILO

Izdelka ne uporabljajte, če med razpakiranjem opazite, da je kakršen koli del s pakirnega seznama že sestavljen. Deli na tem seznamu na izdelek niso nameščeni s strani proizvajalca, temveč jih mora namestiti uporabnik. Pri uporabi izdelka, ki je neustrezno sestavljen, lahko pride do hudih poškodb.

### NAMEŠČANJE CEVI PUHALNIKA Glejte sliko 2.3.4

#### ⚠ OPOZORILO

Da bi preprečili neželen zagon, ki lahko povzroči resne telesne poškodbe, pri sestavljanju delov vedno najprej odstranite baterijo.

- Utore(6) na cevi puhalnika(4) poravnajte z jezičkoma(7) na ohišju puhalnika. Cev potisnite na ohišje puhalnika, dokler se jezička ne zatakne v utore.
- Cev obračajte v smeri puščice, dokler se oba jezička ne zaskočita.
- Za namestitev sprednje cevi (A) na zadnjo cev (B) poravnajte odprtino na sprednji cevi z jezičkom na zadnji cevi. Nato sprednjo cev potisnite na zadnjo cev, dokler cev ni pritrjena.

### NAMESTITEV/ODSTRANITEV BATERIJE

Glejte sliko5.

- Baterije poravnajte z utori na nosilcu baterije na puhalniku.
- Baterijo vstavite v prostor za baterije, dokler se gumb za sprostitve baterije ne zaskoči.

#### ⚠ OPOZORILO

Pri vstavljanju baterij v puhalnik se prepričajte, da so baterije poravnane z utori na vrhu puhalnika. Poskrbite, da je baterija popolnoma vstavljena ter da se ustrezno zaskoči. Napačno vstavljena baterija lahko poškoduje notranje sestavne dele.

### ODSTRANJEVANJE BATERIJE

Glejte sliko5.

- Pritisnite gumb za sprostitve baterije(9) na puhalniku.
- Trdno primite puhalnik(10) in izvlecite baterijo iz ročaja.

#### ⚠ OPOZORILO

Vedno bodite pozorni na svoja stopala, otroke in živali okoli sebe, ko pritisnete gumb za sprostitve baterije. Padeč baterij lahko povzroči resne poškodbe. Baterije NIKOLI ne odstranjujte, ko ste na visoki lokaciji.

## Slovensko (Prevod originalnih navodil)

### ⚠ OPOZORILO

Ne dovolite si, da bi bili zaradi dobrega poznavanja naprave nepazljivi. Zapomnite si, da lahko že trenutek nepazljivosti povzroči resno poškodbo.

### ⚠ OPOZORILO

V izogib resnim telesnim poškodbam vedno nosite zaščitna očala, ko uporabljate napravo. Nosite obrazne maske ali maske proti prahu, če pri uporabi nastaja prah.

### ⚠ OPOZORILO

Poleg zaščite za sluh vedno nosite tudi zaščito za oči s stranskim varovanjem v skladu s standardom ANSI Z87.1. V nasprotnem primeru vam lahko v oči priletijo predmeti ali pa pride do drugih hudih poškodb.

### ⚠ OPOZORILO

Pred uporabo naprave poskrbite, da je cev puhalnika na svojem mestu, da ne pride do resnih telesnih poškodb ali škode na napravi.

### ⚠ OPOZORILO

Ne uporabljajte nobenih priključkov ali dodatkov, ki jih ne priporoča proizvajalec tega izdelka. Uporaba priključkov ali dodatkov, ki niso priporočeni, lahko povzroči hudo telesno poškodbo. Pred vsako uporabo v celoti preglejte izdelek za poškodovane, manjkajoče ali zrahljane dele, kot so vijaki, matice, sorniki, čepi itd. Dobro privijte vsa pritrdila in čepe in ne uporabljajte tega izdelka, dokler ne zamenjate vseh manjkajočih ali poškodovanih delov.

**ROČICA ZA UPRAVLJANJE HITROSTI** (Glejte sliko 6)  
Puhalnik je opremljen s funkcijo za upravljanje hitrosti. Preberite in se seznanite s funkcijo ročice(2) za upravljanje hitrosti.

- Za vklop enote pritisnite sprožilnik(3).
- Ko je enota vklopljena, potisnite ročico nazaj v smeri urnega kazalca, da povečate hitrost. Tako boste zaklenili želeno nastavitev hitrosti.
- Potisnite ročico v smeri proti urnemu kazalcu, da zmanjšate hitrost na želeno nastavitev.

**OPOMBA:** Če hitrost zmanjšate do konca, se bo enota izklopila in ponoviti boste morali prvi korak.

### UPORABA

Ta izdelek lahko uporabljate za naslednje namene:

- čiščenje trdnih površin, kot so dovozi in pešpoti,
- puhanje listja in borovih iglic s teras in dovozov.

### NAPOLNITE PRED PRVO UPORABO.

### ⚠ OPOZORILO

Vedno odstranite baterijo iz izdelka, ko izdelek sestavljate, prilagajate, čistite ali ko ga ne uporabljate. Z odstranitvijo baterije boste preprečili nenameren vklop, ki bi lahko povzročil hudo telesno poškodbo.

### VKLOP/IZKLOP PUHALNIKA

GLEJTE SLIKO 6.

- Prepričajte se, da je baterija nameščena v puhalnik.
- Za vklop puhalnika pritisnite sprožilnik.
- Za izklop sprostite sprožilnik.

### UPRAVLJANJE PUHALNIKA

- Za preprečevanje razpihovanja smeti pihajte okoli zunanjih robov kupa smeti. Nikoli ne pihajte neposredno v sredino kupa.
- Za nižjo raven zvočnega hrupa omejite število kosov opreme, uporabljene naenkrat.
- Pred uporabo puhalnika z grabljami in metlami zrahljajte smeti. V prašnih pogojih nekoliko navlažite površine, če imate na voljo vodo.
- Varčujte z vodo, tako da pri delu okoli hiše uporabljate puhalnik namesto vrtnih cevi, tudi na predelih, kot so žlebovi, pregrade, terase, žari, verande in vrtovi.
- Pazite na otroke, domače živali, odprta okna ali avtomobile in smeti spihajte stran.
- Po uporabi puhalnikov ali druge opreme počistite. Smeti ustrezno zavržite.

## Slovensko (Prevod originalnih navodil)

### VZDRŽEVANJE REZIL

#### **⚠ OPOZORILO**

Da bi se izognili telesni poškodbi in tveganju za požar in električni udar, odstranite baterijo pred prilagajanjem, pregledovanjem ali čiščenjem puhalnika.

#### **ČIŠČENJE**

Odstranite baterijo.

- Skrtačite ali spihajte prah in ostanke iz prezračevalnih rež z uporabo stisnjenega zraka ali vakuuma. Prezračevalne reže naj bodo proste ovir, žagovine in lesnih sekancev. Prezračevalnih rež ne škropite, umivajte ali utaplajte v vodi.
- Ohišje in plastične dele obrišite z vlažno, mehko krpo. Za čiščenje plastičnega ohišja in delov ne uporabljajte močnih čistilnih sredstev. Nekatera gospodinjska čistilna sredstva lahko povzročijo škodo in povečajo nevarnost šoka.

#### **BATERIJA**

- Baterijo shranjujte napolnjeno.
- Ko se lučka za polnjenje obarva zeleno, vzemite baterijo iz polnilnika in polnilnik odklopite iz vira napajanja.
- Baterijo ponovno napolnite, ko opazite slabše delovanje puhalnika. Baterije nikoli ne izpraznite do konca.
- Po polnjenju je lahko baterija vstavljena v polnilnik, če polnilnik ni priklopljen na vir napajanja.

#### **⚠ OPOZORILO**

Pri servisiranju uporabljajte le identične nadomestne dele. Uporaba drugih delov je tvegana in lahko povzroči škodo na izdelku

Pri čiščenju plastičnih delov se izogibajte uporabi topil. Večina vrst plastik se lahko ob uporabi različnih komercialnih topil poškoduje. Za odstranjevanje prahu, umazanije, olja, masti itd. uporabite čiste krpe.

#### **⚠ OPOZORILO**

Zavorna tekočina, gorivo, izdelki na bazi petroleja in pronicajoče olje naj nikoli ne pridejo v stik s plastičnimi deli. Ti vsebujejo kemikalije, ki lahko poškodujejo, oslabijo ali uničijo plastiko.

#### **⚠ OPOZORILO**

Da bi se izognili hudim telesnim poškodbam, med čiščenjem ali vzdrževanjem iz orodja vedno odstranite baterije.

### SKLADIŠČENJE PUHALNIKA

Pred skladiščenjem temeljito očistite puhalnik. Puhalnik shranite na suhem in dobro zračenem mestu, ki ni na dosegu otrok. Ne shranjujte ga v bližini korozivnih sredstev, kot so vrtno kemikalije in soli za topljenje ledu.

- Baterije shranjujte in polnite na hladnem mestu. Temperature nad ali pod normalno sobno temperaturo bodo skrajšale življenjsko dobo baterij.
- Ko se lučka na polnilniku obarva zeleno, baterijo odstranite iz polnilnika in polnilnik odklopite iz vira napajanja.
- Baterij ne shranjujte na orodju.
- Nikoli ne shranjujte praznih baterij. Počakajte, da se baterije ohladijo in jih nato nemudoma napolnite.
- Vse baterije sčasoma izgubijo svoj naboj. Višja kot je temperatura, hitreje izgubijo svoj naboj. Če naprave dalj časa ne uporabljate, baterije napolnite na vsak mesec ali dva. Na ta način boste baterijam podaljšali življenjsko dobo.

### ODSTRANJEVANJE

Odpadnih električnih izdelkov ne smete odlagati skupaj z ostalimi gospodinjskimi odpadki. Odnosite jih na predpisana zbirna mesta. Glede podrobnosti se posvetujte z lokalnimi oblastmi ali trgovcem.



Ločeno zbiranje odpadnih izdelkov ter embalaže omogoča recikliranje materialov in njihovo ponovno uporabo. Vnovična uporaba recikliranih materialov preprečuje onesnaževanje okolja in zmanjša potrebo po surovinah.

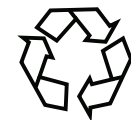

Na koncu življenjske dobe baterije zavržite v skladu z okoljevarstvenimi zahtevami. Baterija vsebuje snov, ki je nevarna za vas in okolje. Zato je baterije treba zavreči ločeno na mestu, kjer sprejemajo litij-ionske baterije.



## Slovensko (Prevod originalnih navodil)

### ODPRAVLJANJE TEŽAV

TEŽAVA	VERJETEN VZROK	REŠITEV
Enota se ne zažene.	1. Baterija ni pravilno vstavljena.	1. Poskrbite, da je baterija popolnoma vstavljena. Pomagajte si s poglavjem Namestitvev baterije v tem priročniku.
	2. Baterija ni napolnjena.	2. Baterijo napolnite v skladu s priloženimi navodili za vaš model.
	3. Okvara stikala za vklop.	3. Pokličite tehnični servis na številko +004922129242919.
Enota se zažene, a skozi cev ne prihaja zrak.	Zamašena cev.	Poglejte, ali je v dovodni reži in cevi puhalnika oviran pretok zraka. V takšnem primeru odstranite oviro.
Ročica za upravljanje hitrosti ne deluje.	Vijak je zrahljan.	Zategnite vijak s križnim izvijačem phillips.

## Hrvatski(Prijevod izvornih uputa)

Vaš uređaj je projektiran i proizveden prema visokoj normi alat za pouzdanost, jednostavnost u radu i sigurnost rukovatelja tvrtke Greenworks. Kada se pravilno o njemu brinete pružit će vam godine nesmetanog rada.

Samo za korištenje s alatom.

Ovaj uređaj mogu koristiti djeca od 8 godina nadalje i osobe sa smanjenim tjelesnim, osjetilnim ili umnim sposobnostima, odnosno bez iskustva i znanja ako ih se nadzire ili su upućeni u uporabu uređaja na siguran način te razumiju uključene opasnosti. Djeca se ne smiju igrati s uređajem. Djeca ne smiju čistiti ni vršiti redovno održavanje bez nadzora.

### OPĆA SIGURNOSNA UPOZORENJA

#### ▲ UPOZORENJE

Prilikom korištenja AKU uređaja, uvijek se valja pridržavati osnovnih mjera opreza kako biste smanjili opasnost od požara, curenja baterija i osobnih ozljeda, uključujući sljedeće.

- Ne dirajte ventilator dok jedinica radi.
- Imajte ručke suhim i čistim.

#### OBUKA

- Pažljivo pročitajte upute, upoznajte se s upravljačkim elementima i pravilnim korištenjem uređaja.
- Nikada nemojte dopustiti djeci da koriste uređaj.
- Nikada nemojte dopustiti osobama koje nisu upoznate s ovim uputama korištenje uređaja, budući da lokalni zakoni mogu ograničiti dob operatera.
- Nikada ne radite s uređajem dok su u blizini ljudi, osobito djeca ili kućni ljubimci.
- Operator ili korisnik je odgovoran za nesreće ili opasnosti do kojih dođe prema drugim osobama ili njihovom vlasništvu.

#### PRIPREMA

- Tijekom rada s uređajem uvijek nosite zaštitnu obuću i duge hlače.
- Nemojte nositi labavu odjeću ili nakit koji može biti povučen u otvor za zrak. Držite dugu kosu dalje od ventilacijskih otvora.
- Dobijte zaštitu za sluh i zaštitne naočale. Nosite ih cijelo vrijeme dok radite s uređajem.

- Kako biste spriječili iritaciju od prašine preporučuje se da nosite masku za lice.
- Radite s uređajem u preporučenom položaju i samo na čvrstoj, ravnoj površini.
- Nemojte raditi s uređajem na popločanim ili šljunčanim površinama gdje odbačeni materijal može uzrokovati ozljedu.
- Prije korištenja, uvijek vizualno provjerite kako biste vidjeli da su vijci mehanizma za usitnjavanje i drugi pricvrtni elementi pritegnuti, da kućište nije oštećeno i da su štitnici i zasloni na mjestu. Kako biste održali simetriju uređaja zamijenite istrošene ili oštećene elemente u sklopovima. Zamijenite oštećene ili nečitljive naljepnice.

#### RAD

- Radite s uređajem samo po danjem svijetlu ili pri dobroj umjetnoj rasvjeti.
- Nemojte se naginjati preko prepreka i cijelo vrijeme održavajte ravnotežu.
- Uvijek se čvrsto uprite na stepenicama.
- Hodajte, nemojte trčati.
- Održavajte sve ulaze za zrak čistim od krhotina.
- Nikada ne otpuhujte krhotine u smjeru promatrača
- Prije pokretanja uređaja uvijek provjerite je usisna komora prazna.
- Držite lice i tijelo dalje od otvora za usis.
- Nemojte postavljati ruke ili neki drugi dio tijela ili odjeće unutar usisne komore, trake za pražnjenje ili bilo kojeg drugog pokretnog dijela.
- Kad umećete materijal u uređaj posebice pazite da komadi metala, kamenja, boca, konzervi ili drugi strani predmeti nisu uključeni.
- Ako rezni mehanizam udari u bilo kakve strane predmete ili ako uređaj počne raditi neuobičajenu buku ili vibracije, odmah isključite izvor napajanja i omogućite uređaju da se zaustavi. Odspojite uređaj iz napajanja i poduzmite sljedeće korake prije ponovnog pokretanja i rada uređaja: i) provjerite za oštećenja; ii) zamijenite ili popravite sve oštećene dijelove; iii) provjerite za i pritegnite sve otpuštene dijelove.
- Nemojte dopustiti taloženje materijala

## Hrvatski(Prijevod izvornih uputa)

u zoni ispuhivanja, ovo može spriječiti pravilno pražnjenje i može dovesti do povratnog udara materijala preko otvora za usis.

- Ako se uređaj začepi, isključite izvor napajanja i odspojite uređaj iz napajanja prije čišćenja ostataka.
- Nikada nemojte raditi s uređajem s oštećenim pokrovima ili štitnicima, ili bez sigurnosnih uređaja, npr. postavljenog sakupljača krhotina.

**NAPOMENA** Ako se sakupljač krhotina ne koristi, tekst za primjer se može obrisati.

- Održavajte izvor napajanja čistim od ostataka i drugih nakupina kako biste spriječili oštećenje na izvoru napajanja ili mogući požar.
  - Nemojte transportirati uređaj dok je izvor napajanja pokrenut.
  - Nemojte naginjati uređaj dok je izvor napajanja pokrenut.
  - Nemojte raditi s uređajem bosi ili u otvorenim sandalama. Izbjegavajte nositi odjeću koja je labava ili s nje visi konop ili kravata.
  - Uvijek budite izvan zone izbacivanja tijekom rada s ovim uređajem.
  - Zaustavite uređaj i uklonite bateriju. Provjerite da su se svi pokretni dijelovi potpuno zaustavili
- kad got ostavljate uređaj,  
 - prije čišćenja blokada ili odčepijivanja trake za pražnjenje,  
 - prije provjere, čišćenja ili rada na uređaju.

### ODRŽAVANJE I SKLADIŠTENJE

- Držite sve matice, svornjake i vijke pritegnutim kako biste osigurali da je uređaj u sigurnosnom uvjetu za rad.
- Zamijenite istrošene ili oštećene dijelove.
- Koristite samo originalne zamjenske dijelove i dodatni pribor.
- Uređaj pohranite samo na suhom mjestu.
- Kada je uređaj zaustavljen radi servisiranja, provjere ili spremanja, ili za provjeru dodatnog pribora, isključite izvor napajanja, odspojite uređaj iz napajanja i provjerite da li su se svi pokretni dijelovi potpuno zaustavili. Omogućite uređaju da se ohladi prije vršenja provjere, podešavanja itd. Održavajte uređaj s pažnjom i čistim.
- Uvijek omogućite uređaju da se ohladi prije

spremanja.

- Prilikom servisiranja mehanizma za usitnjavanje obratite pozornost da iako je izvor napajanja isključen zbog unutarnje brave, mehanizam za usitnjavanje i dalje se može pomicati.
- Nikada ne pokušavajte premostiti funkciju unutarnje brave štitnika.

### ⚠ UPOZORENJE

Koristite samo zamjenske dijelove od proizvođača. Nepoštivanje ovih uputa može uzrokovati lošu učinkovitost, moguće ozljede i može dovesti do poništenja jamstva.

Pojam „električni alat“ u upozorenjima odnosi se na vaš glavni električni alat za rad (s kablom) ili električni alat za rad s baterijom (bez kabela).

### SIGURNOST RADNOG PODRUČJA

- Držite radni prostor čistim i dobro osvijetljenim. Zatrpani i neosvijetljeni radni prostori izazivaju nezgode.
- Nemojte rukovati električnim alatima u eksplozivnim atmosferama u kojima su prisutne zapaljive tekućine, plinovi ili prašina. Električni alati stvaraju iskre koje mogu zapaliti prašinu ili pare.
- Tijekom rada s električnim alatom držite podalje djecu i promatrače. Ometanje može dovesti do toga da izgubite kontrolu.

### ELEKTRIČNA SIGURNOST

- Izbjegavajte kontakt tijela s uzemljenim površinama poput cijevi, radijatora, štednjaka i hladnjaka. Ako je vaše tijelo uzemljeno, povećava se opasnost od strujnog udara.
- Nemojte izlagati električne alate kiši ili vlažnim uvjetima. Ulazak vode u električni alat povećava opasnost od strujnog udara.

### OSOBNA SIGURNOST

- Budite na oprezu, gledajte to što radite i pri radu s električnim alatom koristite zdrav razum. Nemojte koristiti električni alat kad ste umorni ili pod utjecajem droge, alkohola ili lijekova. Trenutak nepažnje pri radu s električnim alatima može dovesti do teških osobnih ozljeda.
- Koristite osobnu zaštitnu opremu.



## Hrvatski(Prijevod izvornih uputa)

Uvijek nosite zaštitna sredstva za oči. Zaštitna oprema poput maske za prašinu, zaštitna obuća sa zaštitom od klizanja, kaciga ili zaštita za uši koja se koristi u odgovarajućim uvjetima smanjuje osobne ozljede.

- Spriječite slučajno pokretanje. Osigurajte da je prije priključivanja na izvor napajanja i/ili baterije, podizanja ili nošenja alata, sklopka u položaju OFF (isključeno). Nošenje električnog alata s vašim prstom na sklopki ili uključivanje električnih alata sa sklopkom postavljenom na položaj on (uključeno) dovodi do nezgoda.
- Prije uključivanja električnog alata uklonite sve klinove za podešavanje i ključeve. Ključ ili klin ostavljen priključen na rotirajućem dijelu električnog alata može dovesti do osobne ozljede.
- Nemojte se naginjati preko rubova. Cijelo vrijeme držite pravilno uporište i ravnotežu. Ovo u neočekivanim situacijama omogućuje bolju kontrolu nad električnim alatom.
- Pravilno se odjenite. Nemojte nositi široku odjeću ili nakit. Kosu, odjeću i rukaviče držite podalje od pokretnih dijelova. Široka odjeća, nakit ili dugačka kosa mogu biti zahvaćeni u pokretne dijelove alata.

### KORIŠTENJE I BRIGA O ELEKTRIČNOM ALATU

- Nemojte električni alat koristiti iznad njegovih mogućnosti. Za vašu primjenu koristite točan električni alat. Točan električni alat bolje će i sigurnije uraditi posao u odnosu za što je namijenjen.
- Nemojte koristiti električni alat ako ga sklopka pravilno ne uključuje i isključuje. Svaki električni alat koje se ne može kontrolirati pomoću sklopke je opasan i mora se popraviti.
- Električne alate pohranite u stanju mirovanja izvan dohvata djece i ne dopustite rad s električnim alatom osobama koje nisu upoznate s električnim alatom ili ovim uputama. Električni alati su opasni u rukama nestručnih korisnika.
- Održavanje električnih alata. Provjerite radi pogrešnog poravnjanja ili savijanja pokretnih dijelova, puknuća dijelova i drugih uvjeta koji mogu utjecati na rad električnog alata. Ako je oštećen,

električni alat prije korištenja popravite. Većina nezgoda uzrokovano je od strane električnih alata koji su slabo održavani.

- Rezne alate držite oštrim i čistim. Pravilno održanim reznim alatima s oštrim rubovima za rezanje, manja je vjerojatnost zahvaćanja i lakše se kontroliraju.
- Koristite električni alat, pribor i dijelove alata itd., u skladu s ovim uputama i uzevši u obzir radne uvjete i rad koji treba izvršiti. Korištenje električnog alata za radove drugačije od njegove namjene može dovesti do opasne situacije.

### KORIŠTENJE I BRIGA O AKU ALATU

- Punite samo s punjačem navedenim od proizvođača. Punjač koji je prikladan za jednu vrstu baterija može dovesti do opasnosti od požara kada se koristi s drugom baterijom.
- Koristite AKU alate samo s posebno naznačenim baterijama. Korištenje bilo kojih drugih baterija dovodi do opasnosti od ozljeda i požara.
- Kada se baterija ne koristi držite je dalje od drugih metalnih predmeta kao što su spjalice za papir, kovanice, ključevi, čavli, vijci ili drugi mali metalni predmeti koji mogu spojiti jedan pol na drugi. Kratki spoj polova baterije može izazvati opekotine ili požar.
- Pod uvjetima loma može doći do izbacivanja tekućine iz baterije, izbjegavajte kontakt. Ako dođe do nehotičnog kontakta, isperite to mjesto s vodom. Ako tekućina dospije u oči, dodatno potražite liječničku pomoć. Tekućina koja istječe iz baterije može dovesti do iritacije ili opekotina.













### SERVIS



- Neka vaš električni alat servisira kvalificirana osoba za popravak koristeći samo identične zamjenske dijelove. Ovo će osigurati da se održi sigurnost električnog alata.

**SAČUVAJTE OVE UPUTE. ČESTO IH POGLEDAJTE I KORISTITE DA OBUČITE DRUGE KOJI MOGU KORISTITI OVAJ UREĐAJ. AKO NEKOME POSUDITE OVAJ UREĐAJ, POSUDITE MU ISTO TAKO I OVE UPUTE.**

## Hrvatski(Prijevod izvornih uputa)

Neki od sljedećih simbola mogu se koristiti na ovom alatu. Molimo vas da ih proučite i razumijete njihovo značenje. Pravilno tumačenje ovih simbola omogućit će vam da s alatom radite bolje i sigurnije.

SIM-BOL	OPIS/OBJAŠNENJE
	Mjere opreza koje uključuju vašu sigurnost.
	Pročitajte upute za uporabu i slijedite sva sigurnosna upozorenja i upute.
	Nosite sredstva za zaštitu vida i sluha.
	Odbačeni predmeti mogu se odbiti i dovesti do osobne ozljede ili oštećenja imovine. Nosite zaštitnu odjeću i obuću. Držite podalje promatrače.
	Držite sve promatrače naročito djecu i kućne ljubimce, na udaljenosti ne manjoj od 15 m od radnog područja.
 	Ne dirajte ventilator dok jedinica radi.
	Ne izlažite kiši ili vlažnim uvjetima.
	Nepridržavanje držanja duge kose dalje od ventilacijskih otvora može rezultirati osobnim ozljedama.
	Nepridržavanje od držanja široke odjeće od uvlačenja u ventilacijske otvore može rezultirati osobnim ozljedama.
	Rotirajuće oštrice propelera mogu izazvati ozbiljne ozljede.
	Dvostruko izolirana konstrukcija

Sljedeće signalne riječi i značenja namijenjeni su objašnjenju razina opasnosti koje su vezane uz ovaj uređaj.		
SIM-BOL	SIGNAL	ZNAČENJE
	<b>OPASNOST:</b>	Naznačuje prijetuću opasnu situaciju, koja ako se ne izbjegne dovodi do smrti ili ozbiljnih ozljeda.
	<b>UPOZORENJE:</b>	Naznačuje potencijalno opasnu situaciju, koja ako se ne izbjegne dovodi do smrti ili ozbiljnih ozljeda.
	<b>OPREZ:</b>	Naznačuje potencijalno opasnu situaciju, koja ako se ne izbjegne dovodi do lakših ili srednjih ozljeda.
	<b>OPREZ:</b>	(Bez sigurnosnog simbola upozorenja) Naznačuje situaciju koja može dovesti do oštećenja imovine.

## Hrvatski(Prijevod izvornih uputa)

### SPECIFIKACIJE

Tip	2400807
Motor	40V DC
Volumen zraka	7.62m <sup>3</sup> /min
Brzina zraka	162KM/H
Težina (baterija nije uključena)	1.9 kg
Baterija	29717/29727
Punjač	2904607/2904707
Razina zvučnog tlaka	LpA: 87.6dB(A) k: 3 dB(A)
Razina zvučne snage	LWA: 99.7dB(A) K: 3.0dB(A)
Razina vibracije	ah: <2.5 m/s <sup>2</sup> ; K: <1.5 m/s <sup>2</sup>

### OPIS POGLEDAJTE SLIKU 1.

1. Gumb za otpuštanje baterije
2. Ručica tempomata
3. Sklopka za pokretanje
4. Cijev puhalice
5. Litij ionska baterija od 40 V

### SASTAVLJANJE

#### RASPAKIRAVANJE

- Pažljivo izvadite alat i sav dodatni pribor iz kutije.
- Pažljivo provjerite uređaj kako biste bili sigurni da tijekom isporuke nije došlo do puknuća ili oštećenja.
- Ne odbacujte ambalažu sve dok pažljivo niste pregledali i zadovoljavajuće radili s uređajem.
- Ako su neki od dijelova oštećeni ili nedostaju, molimo vas da se za pomoć obratite Službi za korisnike tvrtke Greenwork Tools.

#### ⚠ UPOZORENJE

Nemojte koristiti uređaj ako su neki dijelovi na popisu pakiranja već sastavljeni na vaš uređaj kada ste ga raspakirali. Dijelove na ovom popisu na uređaj nije sastavio proizvođač i potrebno je da ih sastavi korisnik. Rad s uređajem koji je prethodno možda nepravilno sastavljen može dovesti do ozbiljnih osobnih ozljeda.

### SKLAPANJE CIJEVI PUHALICE

Pogledajte sliku 2.

#### ⚠ UPOZORENJE

Za sprečavanje slučajnog pokretanja koje može dovesti do ozbiljnih osobnih ozljeda, uvijek uklonite bateriju iz alata prilikom sastavljanja dijelova.

- Poravnajte utore(6) na cijevi(4) s jezičcima(7) na kućištu puhalice. Gurnite cijev na kućište puhalice sve dok jezičak ne zabravi utore.
- Okrenite cijev u smjeru strelice sve dok oba jezička ne uskoče u položaje(8) za blokiranje.
- Za instalaciju prednje cijevi (A) na stražnju cijev (B), poravnajte otvor prednje cijevi na jezičak na stražnjoj cijevi. Poravnanja prednje cijevi umetnite u stražnju cijev sve dok nije pričvršćeno.

### ZA UGRADNJU/UKLANJANJE BATERIJE

Pogledajte sliku 5.

- Poravnajte rebra baterije s utorima za montažu u ulazu za bateriju na puhalici.
- Umećite bateriju u otvor za bateriju sve dok gumb za oslobađanje baterije ne uskoči na mjesto.

#### ⚠ OPREZ

Prilikom postavljanja baterije u puhalicu, provjerite da uzdignuta rebra na bateriji poravnate s utorima u gornjem dijelu puhalice. Provjerite da li je baterija potpuno nasjela i da su zasuni pravilno postavljeni. Nepravilna ugradnja baterije može dovesti do oštećenja unutrašnjih komponenti.

### ZA UKLANJANJE BATERIJE

Pogledajte sliku 5.

- Pritisnite gumba za oslobađanje baterije na(9) puhalici.
- Uhvatite čvrsto puhalicu(10) i povucite bateriju iz ručke.

#### ⚠ UPOZORENJE

Uvijek pazite na svoja stopala, djecu ili kućne ljubimce kada pritišćete gumb za otpuštanje. Ako baterija padne, može doći do ozbiljnih ozljeda. NIKADA ne uklanjajte bateriju kada ste na visokoj lokaciji.

## Hrvatski(Prijevod izvornih uputa)

### ⚠ UPOZORENJE

Neka vam koncentracija pri radu ne popusti ni kad upoznate kako radi vaš aparat. Uvijek imajte na umu da je dovoljna samo jedna sekunda nepažnje kako biste se teško ozlijedili.

### ⚠ UPOZORENJE

Uz zaštitu za sluh uvijek nosite zaštitu za vid s bočnim štitnicima označenu da je u skladu s ANSI Z87.1. Nepoštivanje ove upute može dovesti do toga da predmeti budu odbačeni u vaše oči i druge moguće osobne ozljede.

### ⚠ UPOZORENJE

Nemojte koristiti nikakve priključke ili dodatni pribor koji nije preporučen od strane proizvođača uređaja. Korištenje priključaka ili dodatnih pribora koji nisu preporučeni može izazvati ozbiljne osobne ozljede. Prije svakog korištenja provjerite cijeli proizvod radi oštećenja, dijelova koji nedostaju ili labavih dijelova kao što su vijci, matice, svornjaci, kapice itd. Čvrsto pritegnite sve učvršne elemente i pokrove, te ne radite s ovim proizvodom sve dok svi dijelovi koji nedostaju ili su oštećeni nisu zamijenjeni.

### PRIMJENA

Ovaj proizvod možete koristiti za svrhe koje su navedene u nastavku:

- Čišćenje tvrdih površina poput prilaznih putova i nogostupa.
- Održavanje podova i prilaznih putova čistim od lišća i borovih iglica.

### NAPUNITE PRIJE PRVOG KORIŠTENJA

### ⚠ WARNING

Uvijek uklonite bateriju iz uređaja kad sklapate dijelove, vršite podešavanja, čistite ili kad se alat ne koristi. Uklanjanje baterije sprječava slučajno pokretanje koje može dovesti do ozbiljnih osobnih ozljeda.

### POKRETANJE/ZAUSTAVLJANJE PUHALICE

POGLEDAJTE SLIKU 5.

- Osigurajte da je baterija ugrađena u puhalicu.
- Stisnite sklopku za pokretanje za pokretanje puhalice.
- Otpustite sklopku za pokretanje za zaustavljanje.

### ⚠ UPOZORENJE

Kako biste izbjegli ozbiljne osobne ozljede nosite naočale ili zaštitne naočale cijelo vrijeme dok radite s jedinicom. Na lokacijama s prašinom nosite masku za lice ili masku protiv prašine.

### ⚠ UPOZORENJE

Kako biste spriječili ozbiljne osobne ozljede ili oštećenje jedinice, provjerite je li cijev puhalice postavljena na mjesto.

### POLUGA TEMPOMATA (Pogledajte sliku 6)

Ova puhalica opremljena je s funkcijom kontrole tempomata.

Molimo pročitajte i shvatite funkciju poluge tempomata(2).

- Stisnite sklopku(3) za pokretanje za pokretanje jedinice.
- Nakon uključenja jedinice, vratite polugu natrag u smjeru kretanja kazaljki na satu za povećanje brzine. Ovo će zaključati brzinu na željenoj postavki.
- Za smanjenje brzine, gurnite brojač poluge u smjeru kazaljki na satu.

**NAPOMENA:** Ako cijelim putem smanjite brzinu, jedinica će se isključiti i bit će potrebno ponoviti korak jedan.

### RAD PUHALICE

- Kako biste izbjegli raspršivanje ostataka, pušite oko vanjskih rubova gomile ostataka. Nikada nemojte puhati izravno u središte gomile.
- Za smanjenje razine buke ograničite broj komada opreme koje istovremeno koristite.
- Koristite grablje i metle kako biste popustili ostatke prije puhanja. U prašnjavim uvjetima lagano navlažite površine kada je voda dostupna.
- Štedite vodu za ispiranje korištenjem puhalica umjesto višenamjenskih vrtnih crijeva za travnjake i vrtove, uključujući ispiranje prostora kao što su slivnici, rešetke, terase, roštilji, trjemovi i vrtovi.
- Pazite na djecu, kućne ljubimce, otvorene prozore ili vozila i otpuhajte sigurno podalje ostatke.
- Nakon korištenja puhalica ili druge opreme, očistite ih! Pravilno odložite ostatke.

## Hrvatski(Prijevod izvornih uputa)

### ODRŽAVANJE OŠTRICA

#### ⚠ UPOZORENJE

Kako biste izbjegli osobne povrede i opasnost od požara i električnog udara, uklonite bateriju prije podešavanja, provjere ili čišćenja puhalice.

#### ČIŠĆENJE

Uklonite bateriju.

- Očerkajte ili ispušite prašinu i ostatke iz ventilacijskih otvora korištenjem komprimiranog zraka ili usisavača. Održavajte ventilacijske otvore čistim od prepreka, piljevine i drvenog iverja. Nemojte raspršivati, prati ili uranjati ventilacijske otvore u vodu.
- Obrišite kućište i plastične komponente korištenjem vlažne, meke krpe. Nemojte koristiti otapala ili deterdžente na plastičnom kućištu ili plastičnim komponentama. Određena kućna sredstva za čišćenje mogu uzrokovati oštećenja i mogu uzrokovati opasnost od strujnog udara.

#### BATERIJA

- Spremite napunjenu bateriju.
- Jednom kada se punjač prebaci na zeleno, uklonite bateriju iz punjača i odspojite punjač iz utičnice.
- Kada god zamijetite pad napona ponovno punite bateriju. Nemojte dopustiti da se baterija potpuno isprazni.
- Nakon punjenja baterija može biti pohranjena na punjaču sve dok je punjač uključen.

#### ⚠ UPOZORENJE

Prilikom servisiranja koristite samo identične zamjenske dijelove. Korištenje nekih drugih dijelova može izazvati opasnost ili uzrokovati oštećenje uređaja.

Prilikom čišćenja plastičnih dijelova izbjegavajte koristiti kemijska sredstva. Većina plastika je podložna oštećenju od različitih vrsta komercijalnih kemijskih sredstava za čišćenje i mogu se oštetiti prilikom njihovog korištenja. Za uklanjanje prljavštine, prašine, ulja, masnoće itd., koristite čistu krpu.

#### ⚠ UPOZORENJE

Nikada ne dopustite kontakt plastičnih dijelova s tekućinom za kočnice, benzinom, proizvodima na bazi petroleja, sredstvima za odmašćivanje, idr. Oni sadrže kemikalije koje mogu oštetiti, oslabiti ili uništiti plastiku.

#### ⚠ UPOZORENJE

Za izbjegavanje ozbiljnih ozljeda uvijek uklonite bateriju iz uređaja prilikom čišćenja ili izvođenja bilo kakvog održavanja.

### SKLADIŠTENJE PUHALICE

Temeljito očistite puhalicu prije skladištenja. Skladištite puhalicu na dobro ventiliranom mjestu koje nije pristupačno djeci. Držite podalje korozivna sredstva kao što su vrtno kemikalije i soli protiv zaleđivanja.

- Skladištite i punite baterije u hladnom području. Temperature iznad ili ispod normalne sobne temperature skraćuje vijek trajanja baterije.
- Jednom kada se punjač prebaci na zeleno, uklonite bateriju iz punjača i odspojite punjač iz utičnice.
- Ne skladištite bateriju na alatu.
- Nikada ne spremajte baterije u ispražnjenom stanju. Pričekajte da se baterija ohladi i odmah je potpuno napunite.
- Sve baterije postepeno gube svoju napunjenost. Što je viša temperatura, to baterija brže gubi snagu. Ako jedinicu skladištite na dulje vremensko razdoblje bez korištenja, punite baterije svakih mjesec ili dva. Ovo će produljiti vijek trajanja baterije.

### ZBRINJAVANJE OTPADA

Proizvodi električnog otpada na smiju se odlagati zajedno s kućanskim otpadom. Molimo vas da ih reciklirate gdje je to moguće. Provjerite kod lokalnih tijela ili trgovca radi savjeta o recikliranju.



Odvojeno prikupite iskorištene proizvode i ambalažu kako bi se materijali mogli reciklirati i ponovno koristiti. Ponovno korištenje recikliranih materijala pomaže očuvanju onečišćenja okoliša i smanjuje zahtjeve za sirovinama.

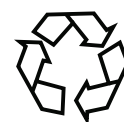

Na kraju vijeka trajanja, pažljivo odložite baterije radi brige o okolišu. Baterije sadrže materijal koji je opasan za vas i okoliš. Mora se ukloniti i odložiti u odvojenom odlagalištu koji prihvaća litij-ionske baterije.



## Hrvatski(Prijevod izvornih uputa)

### RJEŠAVANJE PROBLEMA

PROBLEM	MOGUĆI UZROK	RJEŠENJE
Jedinica se ne pokreće.	1. Baterija nije učvršćena.	1. Osigurajte da je baterija potpuno pričvršćena u puhalici. Pogledajte poglavlje ugradnja baterije u ovom priručniku.
	2. Baterija nije napunjena.	2. Punite bateriju sukladno uputama koje su uključene s ovim modelom.
	3. Sklopka za napajanje je u kvaru.	3. Pozovite +004922129242919 za tehničku pomoć.
Jedinica se pokreće, no zrak ne izlazi iz cijevi.	Blokirana cijev.	Provjerite ventilacijski otvor i cijev puhalice za bilo kakvu blokadu protoka zraka. Ako postoji, uklonite blokadu.
Ručica tempomata ne radi.	Vijak je olabavljen.	Pritegnite vijak s križnim odvijačem.

## Magyar (Az eredeti útmutató fordítása)

A gép a Greenworks szerszámok megbízhatóságot, könnyű kezelhetőséget és a kezelő biztonságát szem előtt tartó magas szintű szabványai szerint lett tervezve és gyártva. Megfelelő karbantartás mellett évekig problémamentes teljesítményt fog nyújtani.

Csak szerszámgéppel való használatra. Ezt a készüléket használhatják gyermekek 8 éves kortól, továbbá csökkent testi, szellemi, illetve érzékelő képességgel rendelkező, vagy ismeretek és tapasztalatok híjával levő személyek, amennyiben valaki felügyeli őket vagy ha eligazítást kaptak a készülék biztonságos használatára vonatkozóan és megértették a fennálló veszélyeket. Gyermekek ne játsszanak a készülékkel. A tisztítást és a rendszeres karbantartást nem végezhetik gyermekek felügyelet nélkül.

### ÁLTALÁNOS BIZTONSÁGI FIGYELMEZTETÉSEK

#### ▲ FIGYELEM

Akkumulátoros szerszámgépek használatakor a tűz, az akkumulátor szivárgása és a személyi sérülés veszélyének csökkentése érdekében mindig be kell tartani az alapvető biztonsági óvintézkedéseket, a következőket is beleértve:

- Ne érintse meg a ventilátort a készülék működése közben.
- A fogantyúkat tartsa tisztán és szárazon.

### GYAKORLÁS

- Figyelmesen olvassa el az utasításokat, hogy tisztában legyen a készülék kezelőszerveivel és helyes használatával.
- Soha ne hagyja, hogy gyerekek használják a készüléket.
- Ne hagyja, hogy a kezelői kézikönyvben leírtakat nem ismerő felnőttek használják a készüléket. A helyi előírások korlátozhatják a kezelő életkorát.
- Soha ne működtesse a készüléket, ha emberek – különösen gyerekek – vagy állatok vannak a közelben.
- A kezelő vagy a felhasználó a felelős a más személyeket és értéktárgyaikat érintő balesetekért vagy veszélyekért.

### ELŐKÉSZÜLET

- A készülék működtetése közben, mindig megfelelő lábbelit és hosszú nadrágot viseljen.
- Ne viseljen laza ruházatot vagy ékszereket, amelyek bekerülhetnek a légbemeneti nyílásba. Hosszú haját tartsa távol a légbemeneti nyílásoktól.
- Viseljen védőszemüveget és fülvédőt. A termék használata közben mindig viseljen fülvédőt és védőszemüveget.
- A porirritáció elkerülése érdekében pormaszok viselete javasolt.
- Csak a javasolt pozícióban és stabil, vízszintes felületen működtesse a gépet.
- Ne használja a gépet kavicsos vagy kövezett felületen, ahol a gép által kidobott anyag sérülést okozhat.
- Használat előtt mindig vizsgálja át vizuálisan a gépet, és ellenőrizze az aprító eszközök, az aprító eszközök csavarjainak és más kötőelemeknek a rögzítését, a burkolat sértetlenségét, és hogy a védőburkolatok és terelők a helyükön vannak. Az egyensúly megtartása érdekében az elhasználadott vagy sérült alkatrészeket készletben cserélje ki. A sérült vagy olvashatatlan címkéket cserélje ki.

### HASZNÁLAT

- A készüléket csak nappal vagy jó mesterséges megvilágítás mellett működtesse.
- Ne hajoljon ki túlságosan, mindig tartson megfelelő egyensúlyt.
- Mindig biztosan támaszkodjon meg a lépcsőkön.
- Gyalogoljon, ne fusson.
- A hűtőlevegő bemeneteit tartsa lerakódástól mentesen.
- Soha ne fújja a hulladékot a közelben álló személyek irányába.
- A gép beindítása előtt mindig ellenőrizze, hogy az adagolókamra üres.
- Az arcát és a testét tartsa távol az adagolókamrától.
- Ne hagyja, hogy ruházata, keze vagy bármilyen más testrésze az

## Magyar (Az eredeti útmutató fordítása)

adagolókamrába, a kidobócsúszdába vagy bármilyen mozgó alkatrész közelébe kerüljön.

- Az anyagok a gépbe való adagolásakor különösen figyeljen oda, hogy fémdarabok, kövek, palackok, dobozok vagy más idegen tárgyak ne kerüljenek a gépbe.
- Ha a vágómechanizmus bármilyen idegen tárgyat eltalál, vagy ha a gép bármilyen szokatlan hangot vagy vibrációt kezd kibocsátani, azonnal állítsa le a hajtóművet, és hagyja leállni a gépet. Válassza le a gépet a tápellátásról, és a gép újraindítása és működtetése előtt hajtja végre a következő lépéseket: i) vizsgálja át a gépet sérülések tekintetében; ii) cserélje ki vagy javítsa meg a sérült alkatrészeket; iii) ellenőrizze és húzza meg a meglazult alkatrészeket.
- Ne hagyja, hogy a felaprított anyag felgyűljön a kiürítési zónában; ez meggátolhatja a megfelelő ürítést, és az anyag visszalökődhet a szívónyílásba.
- Ha a gép eltömődik, az elakadt hulladék eltávolítása előtt állítsa le a hajtóművet, és válassza le a gépet az elektromos áramforrásról.
- Soha ne működtesse a gépet hibás védőburkolatokkal vagy terelőlemezekkel, illetve biztonsági berendezések, például felhelyezett hulladékgyűjtő nélkül.

**MEGJEGYZÉS** Ha hulladékgyűjtő nincs használatban, a példaszöveg törölhető.

- A hajtómű károsodásának vagy tűz kialakulásának megelőzése érdekében a hajtóművet tartsa lerakódástól és minden másfajta hulladéktól mentesen.
- Működő hajtóművel ne szállítsa a gépet.
- Működő hajtóművel ne döntse meg a gépet;
- Ne használja a gépet mezítláb vagy nyitott szandálban. Kerülje a bő ruhák viseletét, vagy amelyből zsinórok vagy madzagok lógnak ki.
- A gép használatakor mindig álljon távol a kiürítési zónától.
- Állítsa le a gépet, és vegye ki az akkumulátort. Ellenőrizze, hogy minden mozgó alkatrész teljesen megállt,

- amikor felügyelet nélkül hagyja a gépet,
- eltömődés megszüntetése vagy az ürítőcsúszda kitisztítása előtt,
- ellenőrzés, karbantartás vagy a gépen végzett bármilyen művelet megkezdése előtt.

### **KARBANTARTÁS ÉS TÁROLÁS**

- Tartsa az összes csavaranyát, csavart és fejescsavart meghúzva, hogy a gép mindig biztonságos üzemi állapotban legyen.
- Cserélje ki az elhasználódott és sérült alkatrészeket.
- Csak eredeti cserealkatrészeket és tartozékokat használjon.
- A készüléket csak száraz helyen tárolja.
- A gép szervizelés, átvizsgálás, tárolás, vagy tartozékcsere miatti leállításakor kapcsolja ki a hajtóművet, a gépet válassza le az elektromos áramforrásról, és ellenőrizze, hogy az összes mozgó alkatrész teljesen megállt. Bármilyen átvizsgálás, beállítás stb. elvégzése előtt hagyja teljesen lehűlni a gépet. Tartsa tisztán és jól karbantartott állapotban a gépet.
- Tárolás előtt mindig hagyja lehűlni a gépet.
- Az aprítóeszközök szervizelésekor legyen tudatában annak, hogy bár a védőretesz miatt a hajtómű ki van kapcsolva, az aprítóeszközök még mozgathatók.
- Ne kísérelje meg kiiktatni a védőretesz funkciót.

### **▲ FIGYELEM**

Csak a gyártó cserealkatrészeit használja. Ennek elmulasztása gyenge motorteljesítményt, esetleg sérülést és a jótállás elvesztését okozhatja.

A figyelmeztetésekben a „szerszámgép” kifejezés az elektromos hálózatról (kábelrel) vagy akkumulátorról (kábel nélkül) működtetett szerszámgépet jelenti.

### **A MUNKATERÜLET BIZTONSÁGA**

- A munkaterületet tartsa tisztán és jól megvilágítva. A rendetlen vagy sötét munkaterületek balesetekhez vezethetnek.



## Magyar (Az eredeti útmutató fordítása)

- Az elektromos szerszámgépeket ne működtesse robbanásveszélyes környezetben, például robbanásveszélyes folyadékok, gázok vagy porok jelenlétében. Az elektromos készülékekben szikrák keletkeznek, amik begyújthatják a port vagy a gőzöket.
- Az elektromos szerszámgép használatakor a gyerekeket és a nézelődőket tartsa távol. A figyelem elterelődése az irányítás elvesztését okozhatja.

### ELEKTROMOS BIZTONSÁG

- Kerülje az érintkezést földelt felületekkel, például csövekkel, radiátorokkal és hűtőkkel. Megnöveli az áramütés kockázatát, ha a teste földeltté válik.
- Ne tegye ki az elektromos gépeket esőnek vagy nedves környezetnek. A szerszámgépekbe kerülő víz növeli az áramütés kockázatát.

### SZEMÉLYI BIZTONSÁG

- Elektromos gép működtetésekor legyen mindig éber, figyeljen arra, amit csinál, és használja a józan eszt. Ne használja a szerszámgépet, ha fáradt vagy alkohol, gyógyszer illetve más tudatmódosító szerek hatása alatt áll. A gép használata közben már egyetlen figyelmetlen pillanat is súlyos személyi sérüléshez vezethet.
- Használjon személyi védőeszközöket. Mindig viseljen védőszemüveget. A védőfelszerelések, például a pormaszk, a csúszásmentes biztonsági lábbelik, a védősisak vagy a fülvédő megfelelő használata csökkentheti a személyi sérüléseket.
- Kerülje el a véletlen bekapcsolást. A gép szállítása vagy felemelése, az áramellátás és/vagy akkumulátor csatlakoztatása előtt mindig ellenőrizze, hogy a kapcsoló kikapcsolt állásban van. Szerszámgépek szállítása a kapcsolón tartott ujjal vagy bekapcsolt szerszámgépek áram alá helyezése balesethez vezet.
- A szerszámgépről bekapcsolás előtt távolítson el minden beállítókulcsot és csavarkulcsot. Egy a szerszámgép forgó alkatrészén maradt beállítókulcs vagy csavarkulcs személyi sérülést

eredményezhet.

- Ne nyújtsa ki túl messzire a karját. Mindig vegyen fel megfelelő testtartást és egyensúlyt. Ez a szerszámgép jobb irányítását teszi lehetővé váratlan szituációkban.
- Viseljen megfelelő ruházatot. Ne vegyen fel laza ruhát vagy ékszereket. A haját, a ruháit és a kesztyűjét tartsa távol a forgó alkatrészekről. A laza ruházat, ékszerek vagy a hosszú haj beakadhatnak a mozgó alkatrészekbe.

### A SZERSZÁMGÉP HASZNÁLATA ÉS KARBANTARTÁSA

- Ne erőltesse a szerszámgépet. A feladathoz megfelelő szerszámgépet használja. Az adott feladatra megfelelő szerszámgép jobb teljesítménnyel és sokkal biztonságosabban fog dolgozni olyan körülmények között, amilyenre azt tervezték.
- Ne használja a szerszámgépet, ha a kapcsoló nem kapcsolja be vagy ki. Bármilyen szerszámgép veszélyes, amit a kapcsolóval nem lehet irányítani. Azt meg kell javítani.
- A használaton kívüli készüléket gyerekek számára nem elérhető helyen tárolja, és ne hagyja, hogy a szerszámgépet vagy a kézikönyvet nem ismerő személyek használják a szerszámgépet. Gyakorlatlan felhasználók kezében a szerszámgépek veszélyesek.
- Tartsa megfelelő állapotban a szerszámgépeket. Ellenőrizze a mozgó alkatrészek akadását vagy helytelen beállítását, az alkatrészek törését és minden más körülményt, ami hatással lehet a szerszámgép működésére. Hasérült, a szerszámgépet használat előtt meg kell javítani. Sok balesetet a rosszul karbantartott szerszámgépek okoznak.
- A vágószerszámok legyenek élesek és tiszták. A megfelelően karbantartott, éles vágószerszámok kevésbé akadnak be és könnyebben irányíthatók.
- A szerszámgépet, a tartozékokat és a biteket stb. az ezen utasításban leírtaknak megfelelően használja, figyelembe véve a munkakörülményeket és az elvégzendő

## Magyar (Az eredeti útmutató fordítása)

feladatot. A szerszám gép rendeltetéstől eltérő műveletekre való használata veszélyes helyzeteket eredményezhet.

### AKKUMULÁTOROS SZERSZÁMGÉP HASZNÁLATA ÉS KARBANTARTÁSA

- Csak a gyártó által megadott töltővel töltsé az akkumulátorokat. Egy adott akkumulátortípushoz való töltő másik típusú akkumulátorral való használata tűzveszélyes lehet.
- A szerszámokat csak a hozzájuk való akkumulátorokkal üzemeltesse. Más akkumulátorok használata tűzveszélyes lehet, és sérüléseket okozhat.
- Az akkumulátort használaton kívül tartsa távol más fém tárgyaktól, úgymint gemkapcsoktól, érméktől, kulcsoktól, szögektől, csavaroktól vagy más kisméretű fém tárgyaktól, amelyek rövidre zárhatják a két érintkezőt. Az akkumulátor érintkezőinek rövidre zárása tüzet vagy égéseket okozhat.
- Nem megfelelő körülmények esetén folyadék távozhat az akkumulátorból, kerülje az azzal való érintkezést. Ha mégis érintkezik vele, öblítse le vízzel.

Ha a folyadék a szemébe kerül, forduljon orvoshoz. Az akkumulátorból kifolyt folyadék irritációt vagy égéseket okozhat.













### SZERVIZELÉS



- A szerszám gépet csak szakképzett szervizszakemberrel szervizeltesse, és csak azonos cserealkatrészeket használva. Ez biztosítja, hogy a szerszám gép használata továbbra is biztonságos legyen.

**ŐRIZZE MEG EZT AZ ÚTMUTATÓT. IDŐNKÉNT OLVASSA EL, ÉS HASZNÁLJA OLYANOK BETANÍTÁSÁRA, AKIK HASZNÁLHATJÁK A GÉPET, HA KÖLCSÖNADJA VALAKINEK A GÉPET, MELLÉKELJE A HASZNÁLATI UTASÍTÁST IS.**

## Magyar (Az eredeti útmutató fordítása)

A következő szimbólumok némelyike szerepelhet a szerszámon. Tanulmányozza ezeket, és értse meg a jelentésüket. Ezen szimbólumok megfelelő értelmezése lehetővé teszi a szerszám jobb és biztonságosabb használatát.

SZIM-BÓLUM	MEGNEVEZÉS/ RÉSZLETEZÉS
	Óvintézkedések a biztonsága érdekében.
	Olvassa el a kezelési útmutatót, és tartsa be az összes figyelmeztető és biztonsági utasítást.
	Viseljen szem- és fülvédőt.
 	A kivetett tárgyak visszapatlanhatnak és személyi sérülést, vagy anyagi kárt okozhatnak. Viseljen védőruhát és -lábbelit. Tartsa távol a báméskodókat.
	Az összes nézelődő, különösen a gyerekek és a háziállatok, legyenek legalább 15 m-es távolságra a használati területtől.
 	Ne érintse meg a ventilátort a készülék működése közben
	Ne tegye ki a gépet esőnek, és ne használja nedves környezetben.
	Ha a hosszú haját nem tartja távol a levegőbemenettől, az személyi sérülést eredményezhet.
	Ha nem előzi meg, hogy a laza ruházatot beszívja a levegőbemenet, az személyi sérülést eredményezhet.
	A forgó propeller lapátjai súlyos sérülést okozhatnak.
	Kettős szigetelésű felépítés

A következő jelölőszavak és jelzések arra szolgálnak, hogy megmagyarázzák a termékkel kapcsolatos veszélyességi szinteket.		
SZIM-BÓLUM	JEL-ZÉS	JELENTÉS
	<b>VESZÉ- LY:</b>	Olyan esetleg bekövetkező veszélyes helyzetet jelez, ami, ha nem előzik meg, halált vagy súlyos sérülést eredményez.
	<b>FIGY- ELEM!</b>	Olyan potenciálisan bekövetkező veszélyes helyzetet jelez, ami, ha nem előzik meg, halált vagy súlyos sérülést eredményezhet.
	<b>VIGY- ÁZAT:</b>	Olyan potenciálisan veszélyes helyzetet jelez, ami, ha nem előzik meg, kisebb vagy mérsékelt sérülést eredményezhet.
	<b>VIGY- ÁZAT:</b>	(biztonsági figyelmeztető szimbólum nélkül) Olyan helyzetet jelez, ami anyagi kárt eredményezhet.

## Magyar (Az eredeti útmutató fordítása)

### MŰSZAKI ADATOK

Típus	2400807
Motor	40V DC
Levegőtérfogat	7.62m <sup>3</sup> /min
Levegő sebessége	162KM/H
Súly ( akkumulátor nélkül)	1.9 kg
Akkumulátor	29717/29727
Töltő	2904607/2904707
Hangnyomásszint	LpA: 87.6 dB(A) k: 3 dB(A)
Hangteljesítményszint	LwA: 99.7 dB(A) K: 3.0dB(A)
Vibrációs szint	ah: <2.5 m/s <sup>2</sup> ; K: <1.5 m/s <sup>2</sup>

### LEÍRÁSÖKYTKIN LÁSD 1. ÁBRA.

1. Akkumulátor kioldógomb
2. Fordulatszám tartás kar
3. Kioldókapcsoló
4. Fúvógép csöve
5. 40V lítium-ion akkumulátor

### ÖSSZESZERELÉS

#### KICSOMAGOLÁS

- Óvatosan vegye ki a terméket és a kiegészítőket a dobozból.
- Figyelmesen vizsgálja át a terméket, és bizonyosodjon meg róla, hogy a szállítás során nem tört el és nem sérült meg semmi.
- Amíg figyelmesen át nem vizsgálta és nem működtette a terméket, addig ne dobja ki a csomagolását.
- Ha bármelyik alkatrész megsérült vagy hiányzik, segítségért hívja a GreenworksTools szervizközpontot.

#### ⚠ FIGYELEM

Ne használja ezt a terméket, ha kicsomagoláskor a részegységek listáján szereplő valamelyik alkatrész már fel van szerelve a termékre. A listán szereplő alkatrészeket a gyártó nem szerelte a termékre, azokat a vásárlónak kell felszerelnie. A nem megfelelően összeszerelt termék használata súlyos személyi sérüléshez vezethet.

### A FÚVÓCSŐ ÖSSZESZERELÉSE Lásd 2.3.4 ábra.

#### ⚠ FIGYELEM

Az akár súlyos sérüléseket is eredményező véletlen beindítás elkerülése érdekében mindig vegye ki az akkumulátort a gépből, ha alkatrészeket szerel fel rá.

- Igazítsa a csőben(4) lévő hornyokat(6) a fúvógép burkolatán lévő fűlekhez. Nyomja a csövet a fúvógép(7) burkolatára, amíg a fűlek be nem akadnak a hornyokba.
- Fordítsa el a csövet a nyíl irányába, amíg mindkét fül reteszelt helyzetbe(8) nem csúszik.
- Az első cső (A) hátsó csőbe (B) való beszereléséhez igazítsa egymáshoz az első csövön lévő furatot a hátsó csövön lévő füllel. Az egy vonalba igazításkor csúsztassa rá az első csövet a hátsó csőre, amíg nem rögzül egymáshoz.

### AZ AKKUMULÁTOR BEHELYEZÉSE/ELTÁVOLÍTÁSA Lásd 5. ábra.

- Az akkumulátoron lévő bordákat igazítsa a fúvógép akkumulátornyílásában található foglalatokhoz.
- Helyezze be az akkumulátort a nyílásba, amíg az akkumulátor kioldógomb a helyére nem rögzül.

#### ⚠ VIGYÁZAT

Az akkumulátor fúvógépbe helyezésekor ügyeljen rá, hogy az akkumulátoron lévő kiemelkedő bordák a fúvógép tetején lévő vágatokhoz legyenek igazítva. Ellenőrizze, hogy az akkumulátor teljesen beült a helyére, és megfelelően rögzült. Az akkumulátor helytelen behelyezése a belső részek károsodását okozhatja.

### AZ AKKUMULÁTOR ELTÁVOLÍTÁSA

Lásd 5. ábra.

- Nyomja meg az akkumulátor kioldógombot(9) a fúvógépen.
- Erősen fogja meg a fúvógépet(10), és húzza ki az akkumulátort a fogantyúból.

#### ⚠ FIGYELEM

Mindig ügyeljen a lábára, az Ön körül lévő gyerekekre vagy háziállatokra, amikor megnyomja az akkumulátor kioldógombot. A kieső akkumulátor súlyos sérülést okozhat. NE vegye ki az akkumulátort, ha magas a talaj fölött van.

## Magyar (Az eredeti útmutató fordítása)

### ▲ FIGYELEM

A készülék kiismerése ne készítse fi gyelmének csökkentésére. Soha ne feledje, hogy egy pillanatnyi fi gyelmetlenség is elegendő ahhoz, hogy súlyosan megsérüljön.

### ▲ FIGYELEM

Mindig viseljen oldalellenzős szemvédőt, amely megfelel az ANSI Z87.1 szabványnak, valamint fülvédőt is. Ennek elmulasztása esetén valamilyen tárgy kerülhet a szemébe, és más súlyos sérülés is történhet.

### ▲ FIGYELEM

Ne használjon semmilyen, a gyártó által a termékhez nem ajánlott kiegészítőt vagy tartozékot. A nem ajánlott tartozékok vagy kiegészítők használata súlyos személyi sérülést eredményezhet. Minden használat előtt vizsgálja át a terméket, sérült, hiányzó vagy meglazult alkatrészeket keresve, például csavarokat, csavaranyákat, rögzítőket, kupakokat stb. Húzza meg az összes kötőelemet és kupakot, és ne használja a terméket, amíg az összes hiányzó vagy sérült alkatrészt nem cserélte ki.

### ALKALMAZÁS

A terméket az alábbi listában felsorolt műveletek végzésére használhatja:

- Szilárd felületek tisztítása, pl. behajtók és járdák.
- Feljárók és behajtók megtisztítása a levelektől és a túlevelektől.

### AZ ELSŐ HASZNÁLAT ELŐTT TÖLTSE FEL.

### ▲ FIGYELEM

Az alkatrészek összeszerelésekor, beállítások végzésekor, tisztításakor vagy használaton kívül mindig vegye ki az akkumulátort a termékből. Az akkumulátor kivétele megakadályozza a véletlen bekapcsolódást, ami súlyos személyi sérülést okozhat.

### A FÚVÓGÉP BEINDÍTÁSA/LEÁLLÍTÁSA

LÁSD 5. ÁBRA.

- Ellenőrizze, hogy az akkumulátor be van-e helyezve a fúvógépbe.
- Húzza meg a kioldót a fúvógép beindításához.
- Engedje fel a kioldót a leállításhoz.

### ▲ FIGYELEM

A súlyos személyi sérülés elkerülése érdekében a készülék használatakor viseljen védőszemüveget vagy szemvédőt. Poros helyszínen végzett munka közben viseljen arcvédőt vagy pormaszkot.

### ▲ FIGYELEM

A súlyos személyi sérülések vagy a készülék károsodásának elkerülése érdekében a készülék használata előtt ellenőrizze, hogy a fúvócső a helyén van.

### FORDULATSZÁMTARTÁS KAR (Lásd 6. ábra)

A fúvógép el van látva fordulatszám-tartás funkcióval. Olvassa el és értse meg a fordulatszám-tartás kar(2) működését.

- Húzza meg a kioldót(3) a berendezés beindításához.
- Amikor a gép működik, nyomja vissza a kart az óramutató járásával ellentétes irányba a fordulatszám növeléséhez. Ez rögzíti a fordulatszámot a kívánt beállításon.
- A fordulatszám csökkentéséhez nyomja a kart az óramutató járásával megegyező irányba a fordulatszám a kívánt beállításra csökkentéséhez.

**MEGJEGYZÉS:** Ha teljesen lecsökkenti a fordulatszámot, a gép kikapcsol és az első lépést meg kell ismételni.

### A FÚVÓGÉP MŰKÖDTETÉSE

- Hogy a hulladék ne szóródjon szét, a hulladék-rakás külső széle körül fújjon. Soha ne fújjon közvetlenül a rakás közepébe.
- A zajszint csökkentéséhez korlátozza az egyszerre használt berendezések számát.
- Fűvás előtt gereblye és seprű használatával lazítsa fel a hulladékot. Poros körülmények között kicsit nedvesítse meg a felületeket.
- Takarékoskodjon a vízzel úgy, hogy kertészeti és gyepgondozási munkák során fúvógépet használ tömlők helyett a csatornában, rácsonál, zárt teraszokon, grillezőknél, télikertekben és kertekben.
- Figyeljen a gyerekekre, a háziállatokra, a nyitott ablakokra vagy autókra, és biztonságosan fújja el a hulladékot.
- A fúvógépet és más berendezéseket használat után tisztítsa meg! Megfelelő módon dobja ki a hulladékot.

## Magyar (Az eredeti útmutató fordítása)

### A KÉSEK KARBANTARTÁSA

#### ▲ FIGYELEM

A személyi sérülés, a tűz és áramütés elkerülése érdekében a fűvágó gép beállítása, átvizsgálása vagy tisztítása előtt távolítsa el az akkumulátort a gépből.

#### TISZTÍTÁS

Vegye ki az akkumulátort.

- Kefével tisztítsa ki vagy sűrített levegővel fújja ki, vagy porszívóval szívja ki a port és a szennyeződéseket a szellőzőnyílásokból. A szellőzőnyílásokat tartsa akadályoktól, fűrészporthoz és faforgácstól mentesen. Ne permetezzen vizet a szellőzőnyílásokba, ne mossa ki azokat vízzel és ne is merítse vízbe a szellőzőnyílásokat.
- Egy puha, nedves ruhával törölje át a burkolatot és a műanyag alkatrészeket. A műanyag házon vagy alkatrészekon ne használjon erős oldószereket vagy tisztítószereket. Bizonyos háztartási tisztítószerek károsodást vagy áramütést okozhatnak.

#### AKKUMULÁTOR

- Az akkumulátor feltöltve tárolja.
- Amikor a töltőn lévő lámpa zölden kigyullad, vegye ki az akkumulátort a töltőből, és húzza ki a töltőt az elektromos hálózathoz.
- Töltse fel az akkumulátort, ha bármikor teljesítménycsökkenést észlel. Soha ne hagyja teljesen lemerülni az akkumulátort.
- A töltés befejezése után az akkumulátor a töltőben is tárolható, amíg be nem dugja azt az elektromos hálózatba.

#### ▲ FIGYELEM

Szervizeléskor csak azonos cserealkatrészeket használjon. Bármilyen más alkatrész használata veszélyes lehet vagy a gép károsodását okozhatja.

A műanyag részek tisztításakor tartózkodjon a tisztítószerek használatától. A legtöbb műanyag érzékeny a különböző típusú kereskedelmi oldószerekre, és azok használata esetén károsodhat. Egy tiszta ruhát használjon a kosz, por, olaj, kenőzsír stb. eltávolítására.

#### ▲ FIGYELEM

A műanyag részek semmilyen körülmények között nem érintkezhetnek fékolajjal, benzinnel, petróleum alapú termékekkel, beszívódó olajokkal stb. Ezen anyagok olyan vegyületeket tartalmaznak, amelyek károsíthatják, meggyengíthetik vagy tönkretelhetik a műanyagot.

#### ▲ FIGYELEM

A súlyos személyi sérülések elkerülése érdekében tisztításkor és karbantartáskor mindig vegye ki az akkumulátort a gépből.

### A FŰVÁGÓ GÉP TÁROLÁSA

Tárolás előtt alaposan tisztítsa meg a fűvágó gépet. Száraz, jól szellőző, gyerekektől elzárt helyiségben tárolja a fűvágó gépet. A korrodáló szerektől, például kerti vegyszerektől vagy jégmentesítő sótól tartsa távol.

- Az akkumulátort töltsen fel és tárolja hűvös helyen. A normál szobahőmérséklet feletti vagy alatti hőmérsékletek rövidíthetik az akkumulátor élettartamát.
- Amikor a töltőn lévő lámpa zölden kigyullad, vegye ki az akkumulátort a töltőből, és húzza ki a töltőt az elektromos hálózathoz.
- Ne tárolja az akkumulátort a gépben.
- Soha ne tárolja az akkumulátorokat lemerült állapotban. Várja meg, amíg az akkumulátor lehűl, és azonnal teljesen töltsen fel.
- Minden akkumulátor fokozatosan elveszíti a töltöttségét. Minél nagyobb a hőmérséklet, annál hamarabb elveszíti a töltöttségét. Ha nem szeretné használni és hosszú időre eltárolja a gépet, havonta vagy kéthavonta töltsen fel az akkumulátort. Ez a gyakorlat meghosszabbítja az akkumulátor élettartamát.

### HULLADÉKKEZELÉS

A leselejtezett elektromos termékeket tilos a háztartási hulladékkal együtt kidobni. Ha van rá lehetőség, akkor hasznosítsa újra. Az újrahasznosítással kapcsolatos tudnivalókról érdeklődjön a helyi hatóságnál vagy a forgalmazónál.



A használt termékek és csomagolásuk szelektív gyűjtése lehetővé teszi az anyagok újrahasznosítását és újbóli felhasználását. Az újrahasznosított anyagok ismételt felhasználása segít megakadályozni a környezetszennyezést és csökkenti a nyersanyagigényt.



A hasznos élettartamuk végén környezetbarát módon dobja ki az akkumulátorokat. Az akkumulátor Önre és a környezetre veszélyes anyagot tartalmaz. Ezért ezt ki kell venni a termékből és meg kell semmisíteni egy lítium-ion akkumulátorokat feldolgozó létesítményben.



## Magyar (Az eredeti útmutató fordítása)

### HIBAELHÁRÍTÁS

PROBLÉMA	LEHETSÉGES OK	MEGOLDÁS
A készülék nem indul be.	1. Az akkumulátor nincs rögzítve.	1. Ellenőrizze, hogy az akkumulátor teljesen rögzítve van-e a fűvógépben. Lásd a kézikönyv Az akkumulátor behelyezése c. részét.
	2. Az akkumulátor nincs feltöltve.	2. Töltse fel az akkumulátort a termékhez mellékelt utasítások alapján.
	3. Hibás főkapcsoló.	3. Műszaki segítségért hívja az +004922129242919 telefonszámot.
A készülék bekapcsol, de a csövön keresztül nem áramlik ki levegő.	Eltömődött a cső.	A légáramlás bármilyen eltömődése tekintetében vizsgálja át a légbeömlő nyílást és a fűvógép csövét. Ha észlel valamit, szüntesse meg az eltömődést.
A fordulatszám-tartás kar nem működik.	A csavar kilazult.	Húzza meg a csavart a csillagfejű csavarhúzóval.

## Română (Traducere din versiunea originală a instrucțiunilor)

Aparatul dvs. a fost proiectat și fabricat conform standardelor ridicate ale Greenworks pentru a fi fiabil, ușor de operat și sigur pentru operator. Atunci când este îngrijit corespunzător, va oferi timp de ani buni o funcționare fără griji. A fi folosit doar cu aparatul. Acest echipament poate fi utilizat de copiii cu vârstă mai mare de 8 ani, precum și de persoane cu capacități fizice, senzoriale sau mentale reduse sau de persoane care nu dein experiența și cunoștințele necesare, doar dacă acestea sunt supravegheate sau instruite pentru a utiliza echipamentul în condiții de siguranță, înțelegând pericolele pe care le presupune. Li se interzice copiilor să se joace cu echipamentul. Curățarea și întreținerea normală nu pot fi efectuate de copii fără a fi supravegheați.

### AVERTIZĂRI GENERALE DE SIGURANȚĂ

#### ▲ AVERTIZARE

Atunci când folosiți aparate operate pe acumulatori trebuie urmate întotdeauna precauțiile de siguranță de bază pentru a reduce riscul de incendiu, scurgere a acumulatorilor și vătămarea personală, incluzând următoarele.

- Nu atingeți ventilatorul când operați acest aparat.
- Păstrați mânerul uscat și curat.

### INSTRUIREA

- Citiți cu atenție instrucțiunile, familiarizați-vă cu butoanele de control și folosirea corespunzătoare a aparatului.
- Nu lăsați niciodată copiii să folosească aparatul.
- Nu permiteți niciodată persoanelor nefamiliarizate cu aceste instrucțiuni de folosire să folosească aparatul, reglementările locale ar putea restricționa vârsta operatorului.
- Nu operați niciodată aparatul în special când în apropiere se află copii sau animale de companie.
- Operatorul sau utilizatorul sunt

responsabili pentru accidente sau pericolele ce au loc asupra altor persoane sau a proprietății lor.

### PREGĂTIREA

- În timp ce operați aparatul, purtați întotdeauna încălțăminte rezistentă și pantaloni lungi.
- Nu purtați haine largi sau bijuterii ce pot fi atrase în admisia de aer. Țineți părul lung la distanță față de admisia de aer.
- Procurați-vă protecție pentru auz și ochelari de protecție. Purtați-le tot timpul când operați aparatul.
- Purtarea unei măști pentru față este recomandată pentru a preveni iritarea de la praf.
- Operați aparatul în poziția recomandată și doar pe o suprafață sigură și dreaptă.
- Nu operați aparatul pe o suprafață pavată sau cu pietriș unde materialele aruncate pot cauza vătămare.
- Înainte de folosire, întotdeauna inspectați vizual aparatul pentru a verifica dacă mecanismele de tocăre, șuruburile mecanismelor de tocăre și alte șuruburi sunt strânse, că nu este deteriorată carcasa și că apărătorii și scuturile sunt la locul lor. Înlocuiți seturile de componente uzate sau deteriorate pentru a păstra echilibrul. Înlocuiți etichetele deteriorate sau ilizibile.

### OPERAREA

- Operați aparatul doar pe lumina zilei sau pe lumină artificială bună.
- Nu vă întindeți prea mult și păstrați-vă echilibrul tot timpul.
- Întotdeauna să aveți un sprijin bun al picioarelor pe trepte.
- Pășiiți, nu alergați niciodată.
- Păstrați toate admisiile de răcire a aerului fără resturi.
- Nu suflați niciodată resturile în direcția trecătorilor.
- Înainte de pornirea aparatului, asigurați-vă că galeria de alimentare este goală.
- Țineți-vă fața și corpul ferite de



## Română (Traducere din versiunea originală a instrucțiunilor)

deschizăturile de alimentare a admisiei.

- Nu lăsați mâinile sau orice altă parte a corpului sau hainele să fie în interiorul camerei de alimentare, a jgheabului de evacuare sau în apropierea oricăror piese în mișcare.
- Atunci când alimentați material în aparat fiți extrem de atent ca piesele de metal, pietrele, sticlele, cutiile sau alte obiecte străine să nu fie introduse.
- Dacă mecanismul de tăiere lovește orice obiect străin sau dacă aparatul începe să facă orice zgomot sau vibrație neobișnuită, opriți-l imediat de la sursa de alimentare și lăsați aparatul să se oprească. Deconectați aparatul de la priză și urmați următorii pași înainte de a reporni și opera aparatul: i) inspectați dacă e deteriorat; ii) înlocuiți sau reparați orice piese deteriorate; iii) verificați și strângeți orice părți slăbite.
- Nu lăsați ca materialul procesat să se acumuleze în zona de evacuare; acest lucru ar putea preveni evacuarea corespunzătoare și poate rezulta în returul materialului prin deschizătura de alimentare.
- Dacă aparatul se înfundă, opriți de la curent, deconectați aparatul de la priză înainte de a-l curăța de resturi.
- Nu operați niciodată aparatul cu apărătorile sau scuturile defecte, sau fără dispozitive de siguranță, de exemplu colectorul de resturi la locul său.

NOTĂ: Dacă un colector de resturi nu este folosit, textul ca exemplu poate fi șters.

- Păstrați sursa de alimentare curată, fără resturi sau alte acumulări pentru a preveni deteriorarea sursei de curent sau un posibil incendiu.
- Nu transportați aparatul în timp ce sursa de alimentare funcționează.
- Nu înclinați aparatul în timp ce sursa de alimentare funcționează.
- Nu operați aparatul dacă sunteți desculț sau purtați sandale. Evitați purtarea de haine care sunt largi sau care au cordoane atârând
- Întotdeauna stați ferit de zona de

evacuare atunci când operați acest aparat.

- Opriți aparatul și îndepărtați acumulatorul. Asigurați-vă că toate părțile în mișcare ale aparatului s-au oprit complet.
- oricând părăsiți aparatul,
- înainte de curățarea blocajelor sau desfundarea jgheabului,
- înainte de verificare, curățare sau lucrare asupra aparatului.

### ÎNTREȚINEREA ȘI DEPOZITAREA

- Mențineți toate șuruburile și piulițele strânse pentru a fi sigur că aparatul este în stare sigură de funcționare.
- Înlocuiți piesele uzate sau deteriorate.
- Folosiți doar piese de schimb și accesorii originale.
- Depozitați aparatul doar într-un loc uscat.
- Când aparatul este oprit pentru service, inspecție sau depozitare, sau pentru schimbarea unui accesoriu, opriți sursa de alimentare, deconectați aparatul de la priză și asigurați-vă că toate părțile în mișcare s-au oprit complet. Lăsați aparatul să se răcească înainte de a efectua orice inspecție, reglaj, etc. Aveți grijă de aparat și păstrați-l curat.
- Lăsați întotdeauna aparatul să se răcească înainte de depozitare.
- La efectuarea service-lui mecanismelor de tocire fiți atent căci chiar dacă este oprită alimentarea, datorită caracteristicii de interblocare a apărătorii, mecanismele de tocire pot fi totuși mișcate.
- Nu încercați niciodată să suprareglați caracteristica de interblocare a apărătorii.

### ⚠ AVERTIZARE

Folosiți doar piese de schimb ale producătorului. Nefolosirea lor poate cauza o funcționare deficitară, o posibilă vătămare și poate anula garanția aparatului.

Termenul de "sculă electrică" în avertizări se referă la sculele dvs electrice operate cu curent electric (cu cablu) sau scule electrice

## Română (Traducere din versiunea originală a instrucțiunilor)

cu baterii (fără cablu).

### SIGURANȚA ZONEI DE LUCRU

- Păstrați zona de lucru curată și bine luminată. Zonele dezordonate sau întunecoase invită la accidente.
- Nu operați scule electrice în medii explozive, precum prezența de lichide inflamabile, gaze sau praf. Sculele electrice creează scânteii ce pot aprinde praful sau vaporii.
- Țineți copiii și trecătorii feriți cât timp operați scula electrică. Distragerea atenției poate cauza pierderea controlului.

### SIGURANȚA ELECTRICĂ

- Evitați contactul corpului cu suprafețe împământate sau cu împământare precum țevi, calorifere, mașini de gătit sau frigidere. Există un risc crescut de electrocutare dacă corpul dvs este împământat sau legat la împământare.
- Nu expuneți sculele electrice la ploaie sau condiții de umiditate. Apa ce intră în scula electrică va crește riscul de electrocutare.

### SIGURANȚA PERSONALĂ

- Fiți atent, priviți ceea ce faceți și folosiți bunul simț când operați scula electrică. Nu folosiți o sculă electrică atunci când sunteți obosit sau sub influența medicamentelor, a alcoolului sau a unei medicații. Un moment de neatenție în timpul operării sculei electrice poate rezulta în vătămare personală gravă.
- Folosiți echipament personal de protecție. Purtați mereu protecție pentru ochi. Echipamentul de protecție precum masca împotriva prafului, încălțăminte de protecție antiderapantă, cască de protecție sau protecția pentru auz folosite în situații potrivite vor reduce vătămarile personale.
- Preveniți pornirea neintenționată. Asigurați-vă că întrerupătorul este în poziția oprit înainte de conectarea la sursa de alimentare și/sau acumulator, înainte de ridicarea sau transportarea sculei. Transportarea sculei electrice cu degetul pe întrerupător sau activarea sculei care are întrerupătorul în poziția pornit, invită la accidente.

- Îndepărtați orice cheie de reglare sau cheie reglabilă înainte de pornirea sculei electrice. O cheie de reglare sau reglabilă lăsată atașată părții în rotație a sculei electrice poate rezulta în vătămare personală.
- Nu vă întindeți excesiv. Mențineți mereu o priză bună pe picioare și echilibru. Acest lucru permite un mai bun control al sculei electrice în cazul situațiilor neașteptate.
- Îmbrăcați-vă corespunzător. Nu purtați haine largi sau bijuterii. Țineți părul, hainele și mânușile ferite de părțile în mișcare. Hainele largi, bijuteriile sau părul lung pot fi prinse de părțile în mișcare.

### FOLOSIREA ȘI ÎNGRIJIREA SCULEI ELECTRICE

- Nu forțați scula electrică. Folosiți scula electrică potrivită pentru aplicația dvs. Scula electrică potrivită va face treaba mai bine și sigură la un ritm pentru care a fost proiectată.
- Nu folosiți scula electrică dacă butonul nu funcționează în poziția pornit și oprit. Orice sculă electrică ce nu poate fi controlată de la întrerupător este periculoasă și trebuie reparată.
- Depozitați sculele electrice nefolosite ferite de copii și nu permiteți persoanelor nefamiliarizate cu sculele electrice sau cu aceste instrucțiuni să opereze scula electrică. Sculele electrice sunt periculoase în mâinile utilizatorilor neinstruiți.
- Întrețineți sculele electrice. Verificați să nu existe dezaliniere sau înțepenire a părților în mișcare, rupere a oricăror piese și alte situații ce pot afecta operarea sculei electrice. Dacă e deteriorată, duceți scula electrică la reparat înainte de a o folosi. Multe accidente sunt cauzate de sculele electrice slab întreținute.
- Păstrați uneltele de tăiere ascuțite și curate. Sculele de tăiere corespunzător întreținute cu margini de tăiere ascuțite sunt mai puțin probabil să fie înțepenite și sunt mai ușor de controlat.
- Folosiți scula electrică, accesoriile și cuțitele etc. în conformitate cu aceste instrucțiuni, luând în considerare condițiile de lucru și lucrul ce vine îndeplinit.

## Română (Traducere din versiunea originală a instrucțiunilor)

Folosirea sculei electrice pentru operațiuni diferite față de cele destinate poate rezulta în situații periculoase.

### FOLOSIREA I ÎNGRIȘJIREA ACUMULATORULUI APARATULUI







- Încărcați doar cu încărcătorul recomandat de producător. Un încărcător ce este potrivit pentru un acumulator poate crea risc de incendiu când e folosit cu un alt tip de acumulator.
  - Folosiți scule electrice doar cu acumulatori destinați în mod specific. Folosirea de alți acumulatori poate crea riscul unei vătămări și incendiu.
  - Atunci când acumulatorul nu este în uz, păstrați-l ferit de obiecte din metal precum agrafe, monede, chei, cuie, șuruburi sau alte obiecte mici din metal ce pot face conexiunea de la o bornă a acumulatorului la cealaltă. Scurtcircuitarea bornelor acumulatorului poate cauza arsuri sau incendiu.
  - În condiții abuzive, lichidul poate să fie aruncat din acumulator; evitați contactul cu el. Dacă are loc un contact accidental, clătiți cu apă. Dacă lichidul intră în contact cu ochii, cereți ajutor medical. Lichidul aruncat din acumulator poate cauza iritații sau arsuri.
- SERVICE-UL
- Duceți scula electric pentru efectuarea service-lui la o persoană calificată folosind



doar piese de schimb identice. Acest lucru va asigura ca securitatea sculei electrice să fie menținută.

**SALVAȚI ACESTE INSTRUCȚIUNI. CONSULTAȚI-LE FRECVENT ȘI FOLOSIȚI-LE PENTRU A INSTRUI ALTE PERSOANE CE AR PUTEA SĂ FOLOSEASCĂ ACEST APARAT. DACĂ CINEVA ÎNCHIRIAZĂ ACEST APARAT, ÎNMÂNĂȚI-I DE ASEMENEA ACESTE INSTRUCȚIUNI.**

## Română (Traducere din versiunea originală a instrucțiunilor)

Anumite simboluri pot folosite acest aparat. Va rugam studiat-le și înțelegeți-le sensul. Interpretarea corectă a acestor simboluri vă va permite să operați mai bine și mai sigur aparatul.

SYM-BOL	INDICARE/EXPLICAȚIE
	Precauții ce implică siguranța dvs.
	Citiți manualul de operare și urmați toate avertizările și instrucțiunile de siguranță.
	Purtați protecție pentru ochi și auz.
	Obiectele aruncate pot ricoșa și rezulta în vătămare personal sau deteriorare a proprietății. Purtați haine și încălțăminte de protecție. Țineți privitorii deoparte.
	Țineți toți trecătorii, în special copiii și animalele de companie la cel puțin 15 metri de zona de operare.
	Nu atingeți ventilatorul când operați acest aparat.
	Nu expuneți la ploaie sau condiții de umiditate.
	Părul lung neținut ferit de admisia de aer poate rezulta în vătămare personală.
	Hainele largi ce nu sunt ținute ferite pot fi atrase în admisia de aer pot cauza vătămare personală.
	Paletel cu rotor ce se rotesc pot cauza vătămare gravă.
	Construcție izolată dublu

Următoarele cuvinte de semnalizare și înțelesurile lor sunt destinate să explice nivelul de risc asociat cu acest produs.		
SYM-BOL	SEMNAL	ÎNȚELES
	<b>PERICOL:</b>	Indică o situație iminentă periculoasă, care dacă nu este evitată va rezulta în deces sau vătămare gravă.
	<b>AVERTIZARE:</b>	Indică o situație potențial periculoasă, care dacă nu este evitată, poate rezulta în deces sau vătămare gravă.
	<b>ATENȚIE:</b>	Indică o situație potențial periculoasă, care dacă nu este evitată, poate rezulta în vătămare minoră sau moderată.
	<b>ATENȚIE:</b>	(Fără simbol de alertă de siguranță) Indică o situație ce poate rezulta în deteriorare a proprietății.

## Română (Traducere din versiunea originală a instrucțiunilor)

### SPECIFICAȚII

Tip	2400807
Motor	40V DC
Volum de aer	7.62 m <sup>3</sup> /min
Viteză aer	162KM/H0
Greutate (neinclus acumulator)	1.9 kg
Acumulator	29717/29727
Încărcător	2904607/2904707
Nivel presiune sunet	LpA: 87.6dB(A) k: 3 dB(A)
Nivel putere sunet	LWA: 99.7dB(A) K: 3.0dB(A)
Nivel vibrație	ah: <2.5 m/s <sup>2</sup> ; K: <1.5 m/s <sup>2</sup>

### DESCRIERE ÎNĂC VEZI FIGURA 1.

1. Buton eliberare acumulator
2. Manetă de control a vitezei
3. Trăgaci
4. Tub suflantă de frunze
5. Acumulator litiu-ion 40 V

### ASAMBLARE VYBALENÍ

#### DESPACHETAREA

- Cu atenție scoateți din cutie produsul și orice accesoriu.
- Inspectați cu atenție produsul pentru a vă asigura că nu s-au produs spargere sau deteriorare a produsului în timpul transportului.
- Nu înlăturați materialul de ambalat până când nu ați inspectat cu atenție și operat satisfăcător produsul.
- Dacă orice piesă este deteriorată sau lipsește, vă rugăm sunați centrul service Greenworks Tools pentru asistență.

#### ⚠ AVERTIZARE

Nu folosiți acest produs dacă orice piesă din lista de piese sunt deja asamblate pe produsul dvs. atunci când îl despachetați. Piese din această listă nu sunt asamblate pe produs de către producător și necesită instalarea de către cumpărător. Folosirea unui produs ce a fost deja incorect asamblat poate rezulta în vătămare personală gravă.

### ASAMBLAREA TUBULUI SUFLĂTORULUI

Vezi Figura 2

#### ⚠ AVERTIZARE

Pentru a preveni pornirea accidentală ce poate cauza vătămare personală gravă, îndepărtați întotdeauna acumulatorul din aparat când asamblați piesele.

- Aliniați fiecare șanț de pe tub(4) cu clemele(6) de pe carcasa suflătorului de frunze. Împingeți tubul în carcasa(7) suflătorului până când clemele se angajează în șanțuri.
- Rotiți tubul în direcția săgeții până când ambele cleme alunecă în poziția de blocare(8).
- Pentru a instala tubul frontal (A) la tubul posterior (B), aliniați gaura de pe tubul frontal cu urechea de pe tubul posterior. Odată aliniată glisați tubul frontal în cel posterior până când tuburile sunt fixate.

### PENTRU A INSTALA/ÎNDEPĂRTA ACUMULATORUL

Vezi Figura 4.

- Aliniați nervurile acumulatorului cu orificiile de montare din portul de baterie a suflătorului de frunze.
- Introduceți acumulatorul în deschizătură până când butonul de eliberare se blochează la locul său.

#### ⚠ ATENȚIE

Atunci când așezați acumulatorul în suflător, fiți sigur că nervurile ridicate de pe acumulator se aliniază cu șanțurile din partea de sus a acumulatorului. Asigurați-vă că acumulatorul este complet situat și că clișeele sunt corespunzător la locul lor. Instalarea incorectă a acumulatorului poate cauza deteriorarea componentelor interne.

### PENTRU ÎNDEPĂRTAREA ACUMULATORULUI

Vezi Figura 5.

- Apăsăți butonul de eliberare(9) a acumulatorului de pe suflător.
- Apucați ferm suflătorul și trageți afară acumulatorul de mâner(10).

#### ⚠ AVERTIZARE

Fiți atent întotdeauna la picioarele dvs, la copii, sau animalele de companie din jurul dvs atunci când apăsați butonul de eliberare a acumulatorului. Vătămare gravă poate rezulta dacă acumulatorul cade. Nu îndepărtați NICIODATĂ acumulatorul când vă aflați într-o locație înaltă.

## Română (Traducere din versiunea originală a instrucțiunilor)

### ⚠ AVERTIZARE

Nu slăbiți vigilența odată ce vă simțiți familiarizat cu aparatul. Nu uitați niciodată că o secundă de neatenție este suficientă pentru a vă răni foarte grav.

### ⚠ AVERTIZARE

Purtați întotdeauna ochelari de protecție cu apărători laterale marcate care sunt în conformitate cu ANSI Z87.1, împreună cu protecție pentru auz. Neurmarea acestor instrucțiuni poate cauza ca obiectele să fie aruncate înspre ochii dvs. și alte posibile vătămări grave.

### ⚠ AVERTIZARE

Nu folosiți atașamente sau accesorii nerecomandate de producătorul acestui produs. Folosirea de atașamente sau accesorii nerecomandate poate rezulta în vătămare personală gravă. Înainte de fiecare folosire, inspectați întregul produs de deteriorări, piese lipsă sau slăbite precum șuruburi, piulițe, capace etc. Strângeți bine toate clemele și capacele și nu operați acest produs până când piesele lipsă sau deteriorate nu sunt înlocuite.

### APLICAȚII

Puteți folosi acest produs pentru scopurile listate mai jos:

- Eliberarea suprafețelor tari precum alei și cărări.
- Menținerea punților și aleilor libere de frunze și ace de brad.

### ÎNCĂRCAȚI ÎNAINTE DE PRIMA FOLOSIRE

### ⚠ AVERTIZARE

Scoateți întotdeauna acumulatorul din produs când asamblați părți, faceți reglaje, curățați sau când nu folosiți produsul. Scoaterea acumulatorului va preveni pornirea accidentală ce poate cauza vătămare personală gravă.

### PORNIREA/OPRIREA SUFLĂTORULUI DE FRUNZE VEZI FIGURA 6.

- Asigurați-vă că acumulatorul este instalat în suflanta de frunze.
- Apăsăți trăgaciul pentru a porni suflanta de frunze.
- Eliberați trăgaciul pentru a opri produsul.

### ⚠ AVERTIZARE

Pentru evitarea vătămării personale grave, purtați ochelari de protecție tot timpul atunci când operați acest aparat. Purtați o mască de față sau o mască împotriva prafului în locații prăfuite.

### ⚠ AVERTIZARE

Pentru a preveni vătămarea personală gravă sau deteriorarea aparatului, asigurați-vă că tubul suflătorului de Frunze este la locul său înainte operării aparatului.

### MANETĂ DE CONTROL A VITEZEI (Vezi figura 6)

Această suflantă de frunze este echipată cu o funcție de control a vitezei.

Vă rugăm citiți și înțelegeți funcția manetei de control(2) a vitezei.

- Apăsăți trăgaciul(3) pentru a porni aparatul.
- Odată aparatul pornit, împingeți înapoi maneta în sensul acelor de ceas pentru a crește viteza. Aceasta va bloca viteza la setarea dorită.
- Pentru a scădea viteza, împingeți maneta în sens invers acelor de ceas pentru a scădea viteza la setarea dorită.

**NOTĂ:** Dacă scădeți viteza complet, aparatul se va opri și pasul unu va trebui repetat.

### OPERAREA SUFLANTEI DE FRUNZE

- Pentru a nu împrăști resturile, suflați în jurul marginii exterioare a grămezii de resturi. Nu suflați niciodată direct înspre centrul grămezii.
- Pentru a reduce nivelul de zgomot, limitați numărul de aparate de suflat folosite la un moment dat.
- Folosiți greble și mături pentru a slăbi resturile înainte de a fi suflate. În condiții de praf, umeziți ușor suprafețele cu apă atunci când e posibil.
- Economisiți apa prin folosirea suflantelor de frunze în locul furtunelor pentru majoritatea aplicațiilor de gazon și grădină, incluzând zone precum rigole, paravane, terase, grilaje, verande și grădini.
- Fiți atent la copii, animale de casă, ferestre deschise sau mașini și suflați resturile de o manieră sigură.
- După folosirea suflantelor sau a altor echipamente, curățați-le. Eliminați corespunzător resturile.

## Română (Traducere din versiunea originală a instrucțiunilor)

### ÎNȚREȚINEREA LAMELOR

#### ⚠ AVERTIZARE

Pentru a evita vătămarea personală și riscul de electrocutare, scoateți acumulatorul înainte de a regla, inspecta sau curăța suflanta de frunze.

#### CURĂȚAREA

Îndepărtați acumulatorul.

- Periați sau suflați praful și resturile din orificiile de ventilare a aerului folosind aer comprimat sau un aspirator. Păstrați orificiile de ventilare a aerului libere de obstrucții, praf de la ferăstrău sau așchii de lemn. Nu pulverizați, spălați sau scufindați orificiile de ventilare a aerului în apă.
- Ștergeți carcasa și componentele de plastic cu o cârpă umedă și moale. Nu folosiți solvenți sau detergenți puternici pe carcasa de plastic sau componentele de plastic. Anumiți detergenți casnici pot cauza deteriorare și pot cauza pericol de electrocutare.

#### ACUMULATORUL

- Depozitați acumulatorul încărcat.
- Odată ce becul de încărcare devine verde, scoateți acumulatorul din încărcător și deconectați încărcătorul de la priză.
- Reîncărcați acumulatorul ori de câte ori observați o putere mai mică. Nu lăsați niciodată acumulatorul să se descarce complet.
- După încărcare, acumulatorul poate fi depozitat în încărcător atât timp cât încărcătorul nu este în priză.

#### ⚠ AVERTIZARE

La efectuarea service-ului folosiți doar piese de schimb identice. Folosirea oricăror altor piese poate crea pericol sau cauza deteriorarea produsului.

Evitați folosirea de solvenți când curățați piesele din plastic. Majoritatea plasticului este susceptibil să se deterioreze de la diferiți tipuri de solvenți comerciali și poate fi deteriorat prin folosirea lor. Folosiți cârpe curate pentru a îndepărta mizeria, praful, uleiul sau grăsimea etc.

#### ⚠ AVERTIZARE

Nu lăsați niciun moment ca lichidele de frână, benzina, produsele pe bază de petrol, uleiurile penetrante, etc. să vină în contact cu piesele de plastic. Ele conțin substanțe chimice ce pot deteriora, slăbi sau distruge plasticul.

#### ⚠ AVERTIZARE

Pentru a evita vătămarea personală gravă, îndepărtați întotdeauna acumulatorul din aparat atunci când îl curățați sau îndepliniți orice operațiune de întreținere.

### DEPOZITAREA SUFLĂTORULUI DE FRUNZE

Curățați complet suflătorul de frunze înainte de depozitare. Depozitați suflătorul într-un loc uscat, bine aerisit și inaccesibil copiilor. Păstrați-l ferit de agenți corozivi precum chimicale de grădină și săruri de dezghețare.

- Păstrați și încărcați acumulatorii într-o zonă răcoroasă. Temperaturile superioare sau inferioare temperaturii normale a unei camere vor scurta durata de funcționare a acumulatorului.
- Odată ce lumina de pe încărcător devine verde în mod continuu, îndepărtați acumulatorul din încărcător și deconectați încărcătorul de la priză.
- Nu păstrați acumulatorul în interiorul produsului.
- Nu depozitați niciodată acumulatorii descărcați. Așteptați ca acumulatorul să se răcească și încărcați-l complet imediat.
- Toți acumulatorii pierd gradual sarcina de încărcare. Cu cât mai ridicată temperatura, cu atât mai rapid își vor pierde sarcina lor de încărcare. Dacă depozitați aparatul pentru perioade lungi fără a-l folosi, încărcați acumulatorii la fiecare o lună sau două. Această practică va prelungi durata de funcționare a acumulatorului.

### ELIMINAREA

Deșeurile de produse electrice nu trebuie înlăturate împreună cu deșeurile menajere. Vă rugăm reciclați acolo unde există instalații de reciclare. Verificați la autoritățile dvs. locale sau vânzător privind sfaturile de reciclare.



Colectarea separată a produselor și ambalajelor folosite permite ca materialele să fie reciclate și folosite din nou. Refolosirea de materiale reciclate ajută la prevenirea poluării mediului înconjurător și reduce cererea de materii prime.

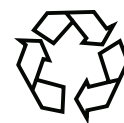

La sfârșitul duratei lor de funcționare, eliminați bateriile cu grija datorată mediului. Bateria conține materiale ce sunt periculoase pentru dvs. și pentru mediu. Trebuie să fie îndepărtate și eliminate separat la unități de reciclare ce acceptă baterii litiu-ion.



**Română (Traducere din versiunea originală a instrucțiunilor)**

**REMEDIEREA DEFECȚIUNILOR**

PROBLEMĂ	CAUZĂ POSIBILĂ	SOLUȚIE
Aparatul nu pornește.	1. Acumulatorul nu este fixat bine.	1. Asigurați-vă ca acumulatorul este complet fixat în suflător. Consultați secțiunea instalarea acumulatorului din acest manual.
	2. Acumulatorul nu este încărcat.	2. Încărcați acumulatorul în conformitate cu instrucțiunile incluse cu acest model.
	3. Întrerupător de alimentare defect.	3. Sunați la +004922129242919 pentru service.
Aparatul pornește, dar aerul nu se scurge prin tub.	Tub blocat.	Inspectați gura de admisie și tubul suflantei de orice blocaj al fluxului de aer. Dacă e cazul, îndepărtați blocajul.
Maneta de control a vitezei nu funcționează.	Șurubul este slăbit.	Strângeți șurubul cu o șurubelniță în cruce.



## Български (Превод от оригиналните инструкции)

Вашият инструмент е проектиран и произведен според високите стандарти на Greenworks Tools за надеждност, лесна работа и безопасност на оператора. При правилна грижа и експлоатация на уреда се гарантира дългогодишна и безпроблемна работа с него.

Инструкциите в син шрифт се отнасят само за този инструмент.

Този уред може да бъде използван от деца над 8 годишна възраст, както и от лица с намалени физически, сетивни или умствени способности, без опит и познания, при условие че са наблюдавани или инструктирани за безопасна употреба на уреда и разбират свързаните с това рискове. Децата не бива да играят с уреда. Почистването и текущата поддръжка не трябва да се извършват от деца без наблюдение.

### ОБЩИ ПРЕДУПРЕЖДЕНИЯ ЗА БЕЗОПАСНОСТ

#### ▲ ПРЕДУПРЕЖДЕНИЕ

Когато използвате инструмент, хранен с акумулаторни батерии, винаги трябва да спазвате някои основни предпазни мерки, за да намалите рисковете от пожар, течове от акумулаторните батерии и физическо нараняване. По-долу са изброени някои от тези предпазни мерки.

- Не докосвайте вентилатора, докато работите с уреда.
- Поддържайте ръкохватките сухи и чисти.

### ОБУЧЕНИЕ

- Прочетете внимателно инструкциите и се запознайте с контролите за управление и с правилните начини за използване на уреда.
- Никога не допускайте деца да използват уреда.
- Никога не допускайте с уреда да боравят лица, които не са запознати с настоящите инструкции. Възможно е местните разпоредби да предвиждат минимална допустима възраст за оператора.
- Никога не работете с уреда, ако в близост има хора, особено деца или домашни любимци.

- Операторът или потребителят носи отговорност за излагането на риск или причиняването на злополуки спрямо други лица или тяхно имущество.

### ПОДГОТОВКА

- Докато използвате уреда, винаги носете здрави обувки и дълъг панталон.
- Не носете широки дрехи или украшения, които могат да бъдат захванати във входящия вентилационен отвор. Дръжте дългата коса на разстояние от вентилационните отвори.
- Снабдете се с антифони и предпазни очила. Носете ги винаги когато работите с уреда.
- Препоръчва се носенето на маска за лице, за да се предотвратят раздразнения, причинени от прах.
- Заемайте правилна позиция при работа с уреда и винаги го поставяйте върху стабилна и равна повърхност.
- Не работете с уреда, ако той е поставен върху павирана или чакълеста повърхност, защото отхвъркналите материали могат да причинят нараняване.
- Преди да използвате уреда, винаги проверявайте визуално дали механизмите за раздробяване, болтовете и фиксаторите са поставени стабилно, дали корпусът е невредим и дали предпазителите и предпазните екрани са на своите места. Заменяйте наведнъж износените или повредените компоненти, за да запазите баланса. Заменяйте повредените или нечетливите етикети.

### РАБОТА С УРЕДА

- Работете с уреда само на дневна светлина или при добро изкуствено осветление.
- Не се протягайте прекомерно с уреда и винаги пазете добър баланс на тялото.
- Винаги пристъпвайте внимателно и стабилно.
- Вървете с уреда, никога не тичайте с него.
- Дръжте всички охлаждащи вентилационни отвори чисти от отпадъци.

## Български (Превод от оригиналните инструкции)

- Никога не обдухвайте отпадъците по посока на други лица.
  - Преди включване на уреда се уверете, че хранващата фуния е празна.
  - Дръжте лицето и тялото си на безопасно разстояние от входящия отвор.
  - Внимавайте ръцете или други части на тялото или дрехите ви да не попадат в хранващата фуния или улея за изхвърляне, както и да не се доближават до движещите се елементи.
  - Когато подавате материалите за раздробяване към уреда, бъдете особено внимателни сред тях да не попадат метални детайли, камъни, бутилки, кутии или други външни предмети.
  - Ако в режещия механизъм попадне такъв външен предмет или ако уредът започне да произвежда необичайни звуци или вибрации, изключете го незабавно от хранването и го изчакайте да спре. Изключете уреда от хранването и изпълнете следните стъпки, преди да рестартирате машината и да работите отново с нея: i) проверете за повреди; ii) подменете или поправете повредените части; iii) проверете за нестабилни части и ги затегнете.
  - Следете в зоната за изхвърляне на отпадъците да не се събира обработен материал; това възпрепятства правилното изхвърляне и може да доведе до изхвърчане на материали в обратна посока през хранващата фуния.
  - Ако уредът се запуши, го спрете и го изключете от хранването, преди да почистите запусването.
  - Никога не използвайте уреда с повредени предпазители или предпазни екрани, както и без необходимите защитни устройства, например без монтиран чувал за отпадъци.
- ЗАБЕЛЕЖКА:** Ако не се използва чувал за отпадъци, текстът от примера не е приложим.
- Поддържайте електрохранващия механизъм чист от отпадъци и от други натрупвания, за да предотвратите повредата му или възникването на пожар.
  - Не транспортирайте уреда, докато е включен в хранването.
  - Не накланяйте уреда, докато е включен в хранването.
  - Не използвайте уреда, ако сте боси или носите отворени сандали. Избягвайте носенето на широки дрехи, както и на дрехи с висящи краища или връзки.
  - Когато работите с този уред, стойте настрана от зоната за изхвърляне на отпадъците.
  - Спрете уреда и свалете акумулаторната батерия. Уверете се, че всички движещи се части са спрели напълно:
    - когато оставяте уреда без надзор,
    - преди да почиствате запусвания или да отпушвате улея за изхвърляне,
    - преди да проверявате, да почиствате или да работите с уреда.
- ### ПОДДРЪЖКА И СЪХРАНЕНИЕ
- Всички гайки, болтове и винтове трябва да са здраво затегнати, за да се гарантира изправността на уреда.
  - Заменяйте износените или повредени части.
  - Използвайте само оригинални резервни части и принадлежности.
  - Съхранявайте уреда само на сухо място.
  - Когато спирате уреда с цел обслужване, инспектиране, съхранение или замяна на принадлежност, спрете и изключете хранването и се уверете, че всички движещи се елементи са спрели напълно. Изчакайте уреда да се охлади, преди да правите каквито и да е инспекции, настройки и др. Полагайте грижи по поддръжката и почистването на уреда.
  - Винаги изчакайте уредът да се охлади, преди да го приберете за съхранение.
  - Внимавайте, когато боравите с раздробяващия механизъм – въпреки че електрохранващият източник е изключен (благодарение на блокиращата функция на предпазителя),

## Български (Превод от оригиналните инструкции)

раздробяващият механизъм все още може да се задвижи.

- Никога не се опитвайте да деактивирате блокиращата функция на предпазителя.

### ▲ ПРЕДУПРЕЖДЕНИЕ

Използвайте само оригинални резервни части от производителя. Не е позволено да се нарушава предупреждението, което може да влоши производителността на уреда, да причини наранявания или да доведе до анулиране на гаранцията.

Терминът „електрически инструмент“ в предупрежденията се отнася за вашия инструмент, захранван с електричество (с кабел) или с акумулаторна батерия (безжичен).

### БЕЗОПАСНОСТ НА РАБОТНАТА ЗОНА

- Поддържайте работната зона чиста и добре осветена. Безпорядъкът или липсата на светлина в работната зона са предпоставка за злополуки.
- Не използвайте електрически инструменти в експлозивни среди, например в присъствието на запалими течности, газове или прах. Електрическите инструменти произвеждат искри, които могат да възпламенят праха или изпаренията.
- Дръжте децата и страничните наблюдатели далече от работната зона, докато боравите с електрически инструмент. Отклоняването на вниманието може да причини загуба на контрола върху инструмента.

### ЕЛЕКТРИЧЕСКА БЕЗОПАСНОСТ

- Избягвайте допир на тялото със заземени повърхности като тръби, радиатори, печки и хладилници. Когато тялото ви е заземено, рискът от възникване на токов удар е по-голям.
- Не излагайте електрическите инструменти на дъжд или влажни условия. Проникването на вода в електрическия инструмент повишава опасността от токов удар.

### ЛИЧНА БЕЗОПАСНОСТ

- Бъдете бдителни, внимавайте какво правите и проявявайте благоразумие, когато боравите с електрически инструмент. Не използвайте електрически инструменти, когато сте уморени или под влиянието на наркотични вещества, алкохол или лекарства. Миг невнимание, докато боравите с електрически инструмент, е достатъчен за получаването на сериозни наранявания.
- Използвайте защитна екипировка за тялото. Винаги носете защитни очила. Защитната екипировка, като маска против прах, пригодени против плъзгане защитни обувки, твърда шапка или антифони, използвани за подходящите условия, ще намали опасността от физически наранявания.
- Не допускате нежелано стартиране на уреда. Преди да вдигате или носите инструмента и преди да го включвате в електрическата мрежа и/или акумулаторната батерия, винаги проверявайте дали превключвателят е на позиция OFF (ИЗКЛЮЧЕНО). Носенето на инструмента с пръст върху превключвателя или включването му към електрическото захранване, докато превключвателят му е на позиция ON (ВКЛЮЧЕНО), е предпоставка за злополуки.
- Махнете всички гаечни или френски ключове от инструмента, преди да го включите. Гаечен или френски ключ, забравен върху въртящ се елемент от инструмента, може да доведе до физически наранявания.
- Не се опитвайте да достигнете труднодостижими места. Винаги стъпвайте стабилно по време на работа и пазете равновесие. Това дава възможност за по-добър контрол над електрическия инструмент в неочаквани ситуации.
- Носете подходящо облекло. Не носете широки дрехи или украшения. Дръжте косата, дрехите и ръкавиците си на безопасно разстояние от подвижните елементи. Широките дрехи, украшенията и дългите коси могат

## Български (Превод от оригиналните инструкции)

да бъдат захванати от движещите се елементи.

### ИЗПОЛЗВАНЕ И ОБСЛУЖВАНЕ НА ЕЛЕКТРИЧЕСКИЯ ИНСТРУМЕНТ

- Не насилвайте електрическия инструмент. Използвайте електрическия инструмент съобразно неговото предназначение. Правилно подобреният електрически инструмент ще свърши работата по-добре и по-безопасно в зададения от производителя диапазон на натоварване.
- Не използвайте електрическия инструмент, ако превключвателят не може да го стартира и спре. Електрически инструмент, който не може да бъде контролиран посредством превключвателя, е опасен и трябва да бъде ремонтиран.
- Съхранявайте инструментите на недостъпни за деца места и не позволявайте на лица, незапознати с инструмента и с настоящите указания, да боравят с него. Когато са в ръцете на неопитни потребители, електрическите инструменти могат да бъдат изключително опасни.
- Поддържайте електрическите инструменти в изправност. Проверявайте за разместване или блокиране на подвижните елементи, за счупени части или за други проблемни обстоятелства, които могат да окажат негативно влияние върху работата на електрическия инструмент. Преди да използвате електрическия инструмент, се погрижете повредите да бъдат отстранени. Недоброто поддържане на електрическите инструменти е причина за много злополуки.
- Поддържайте режещите механизми винаги добре наточени и чисти. Инструменти, за които е полагана правилна грижа и са с добре наточени режещи механизми, се управляват по-лесно и вероятността да блокират е по-малка.
- Използвайте електрическия инструмент, принадлежностите, режещите и другите части съобразно настоящите инструкции, като се съобразявате с работните условия и с естеството на извършваната дейност. Използването на електрическия инструмент за различни от предвидените

от производителя приложения повишава опасността от възникване на трудови злополуки.

### ИЗПОЛЗВАНЕ И ОБСЛУЖВАНЕ НА ИНСТРУМЕНТА С АКУМУЛАТОРНА БАТЕРИЯ

- За презареждане използвайте само зарядното устройство, посочено от производителя. Зарядно устройство, подходящо за зареждане на един вид акумулаторни батерии, може да създаде риск от пожар, ако бъде използвано за други батерии.
- Използвайте електрическите инструменти само с **с п е ц и а л н о п р е д н а з н а ч е н и т е з а т я х** акумулаторни батерии. Използването на всякакви други акумулаторни батерии може да създаде риск от нараняване и пожар.
- Когато акумулаторната батерия не се използва, съхранявайте я далеч от други метални обекти, като например кламери, монети, ключове, гвоздеи, гайки или други малки метални обекти, които могат да направят връзка между клемите. Късото съединение от клемите може да доведе до изгаряния или пожар.
- При неправилно използване акумулаторната батерия може да отдели течност; избягвайте контакт. Ако случайно възникне контакт с течността, промийте с вода. Ако течността влезе в контакт с очите, потърсете допълнителна медицинска помощ. Отделената от батерията течност може да причини възпаления или изгаряния.

### СЕРВИЗНО ОБСЛУЖВАНЕ



- Ремонтът на електрическите инструменти трябва да се извършва само от квалифицирани специалисти, като трябва да се използват само оригинални резервни части. По този начин се гарантира безопасността при работа със съответния електрически инструмент.

**ЗАПАЗЕТЕ НАСТОЯЩИТЕ ИНСТРУКЦИИ. ПРЕПРОЧ ИТАЙТЕ ГИ РЕДОВНО И ГИ ИЗПОЛЗВАЙТЕ, ЗА ДА ИНСТРУКТИРАТЕ ДРУГИ ЛИЦА, КОИТО ЩЕ БОРАВЯТ С УРЕДА. АКО ЗАЕМАТЕ ИНСТРУМЕНТА НА НЯКОГО, ПРЕДАЙТЕ МУ СЪЩО И НАСТОЯЩИТЕ ИНСТРУКЦИИ.**



## Български (Превод от оригиналните инструкции)

Този инструмент може да е маркиран с някои от следните знаци. Изучете ги и научете техните значения. Правилното тълкуване на тези знаци ще ви помогне да боравите по-добре и по-безопасно с инструмента.

ЗНАК	ПРЕДНАЗНАЧЕНИЕ/ ОБЯСНЕНИЕ
	Предпазни мерки, касаещи вашата безопасност.
	Прочетете ръководството за оператора и следвайте всички предупреждения и инструкции за безопасност.
	Носете средства за защита на зрението и слуха.
	Отхвъркнали предмети могат да рикошират и да доведат до физическо нараняване или имуществени щети. Носете предпазни дрехи и обувки. Дръжте другите лица на безопасно разстояние.
	Не допускате странични наблюдатели (особено деца и домашни любимци) на по-малко от 15 м от работната зона.
	Не докосвайте вентилатора, докато работите с уреда.
	Не излагайте уреда на дъжд и на влажни условия.
	Дръжте дългите коси далече от входящия вентилационен отвор, защото в противен случай съществува опасност от наранявания
	Не позволявайте широки дрехи да бъдат засмукани от входящия вентилационен отвор, защото в противен случай съществува опасност от наранявания.

	Въртящите се перки на ротора могат да причинят сериозни наранявания.
	Двойно изолирана конструкция

Следните сигнални думи и техните съответни значения обясняват нивата на опасност, свързани с употребата на този продукт.

ЗНАК	СИГНАЛ	ЗНАЧЕНИЕ
	<b>ОПАСНОСТ:</b>	Индикация за неминуемо опасна ситуация, която ако не бъде избегната, ще доведе до сериозни наранявания или смърт.
	<b>ПРЕДУПРЕЖДЕНИЕ:</b>	Индикация за потенциално опасна ситуация, която ако не бъде избегната, може да доведе до сериозни наранявания или смърт.
	<b>ВНИМАНИЕ:</b>	Индикация за потенциално опасна ситуация, която ако не бъде избегната, може да доведе до леки или средни наранявания.
	<b>ВНИМАНИЕ:</b>	(Без знака за опасност) Индикация за ситуация, която може да доведе до имуществени щети.

## Български (Превод от оригиналните инструкции)

### СПЕЦИФИКАЦИИ

Тип	2400807
Мотор	40V DC
Въздушен обем	7.62 m <sup>3</sup> /min
Скорост на въздушната струя	162 KM/H
Тегло (не включва акумулаторната батерия)	1.9 kg
Акумулаторна батерия	29717/29727
Зарядно устройство	2904607/2904707
Ниво на шумовото налягане	LpA: 87.6dB(A) k: 3 dB(A)
Ниво на силата на шума	LWA: 99.7dB(A) K: 3.0dB(A)
Ниво на вибрациите	ah: <2.5 m/s <sup>2</sup> ; K: <1.5 m/s <sup>2</sup>

### ОПИСАНИЕ И К ВЖ. ФИГУРА 1.

1. Бутон за освобождаване на батерията
2. Лост за круиз контрола
3. Спусък
4. Обдухваща тръба
5. Литиево-йонна акумулаторна батерия, 40 V

### СГЛОБЯВАНЕ АКОШАНА

#### РАЗОПАКОВАНЕ

- Внимателно извадете продукта и принадлежностите от кутията.
- Огледайте внимателно продукта, за да се уверите, че не са възникнали повреди или счупвания по време на транспортирането.
- Преди да изхвърлите опаковъчния материал, инспектирайте внимателно продукта и проверете дали работи правилно.
- Ако има липсващи или повредени части, се обърнете за съдействие към сервизен център на Greenworks Tools.

#### ⚠ ПРЕДУПРЕЖДЕНИЕ

Не използвайте продукта, ако при разпаковането му някои части, включени в описа на пакета, вече са сглобени. Частите, включени в този опис, не са фабрично сглобени, а клиентът трябва сам да ги сглоби. Използването на неправилно сглобен продукт може да доведе до сериозни физически наранявания.

### СГЛОБЯВАНЕ НА ОБДУХВАЩАТА ТРЪБА

Вж. фигура 2.3.4.

#### ⚠ ПРЕДУПРЕЖДЕНИЕ

За да избегнете случайно стартиране на уреда, което може да доведе до сериозни физически наранявания, винаги изваждайте акумулаторната батерия от продукта по време на сглобяването му.

- Напаснете всеки от жлебовете(6) на тръбата(4) към щифтовете на корпуса на обдухващия(7) уред. Плъзнете тръбата към корпуса, докато щифтовете не влязат в жлебовете.
- Завъртете тръбата в посоката, указана със стрелка, докато и двата щифта не се застопорят във фиксиращата позиция(8).
- За да монтирате предната тръба (A) към задната тръба (B), напаснете отвора на предната тръба спрямо щифта на задната тръба. След като бъдат напаснати, плъзнете предната към задната тръба, докато тръбите бъдат добре фиксирани една в друга.

### ПОСТАВЯНЕ/ИЗВАЖДАНЕ НА АКУМУЛАТОРНАТА БАТЕРИЯ Вж. фигура 5.

- Напаснете ръбовете на акумулаторната батерия към жлебовете в гнездото за батерията.
- Поставете акумулаторната батерия в гнездото, като бутонът за освобождаване на батерията трябва да щракне на мястото си.

#### ⚠ ПРЕДУПРЕЖДЕНИЕ

Когато поставяте акумулаторната батерия в уреда за обдухване, повдигнатите ръбове на батерията трябва да бъдат напаснати спрямо жлебовете в горната част на уреда. Уверете се, че батерията е поставена плътно и е застопорена стабилно. Неправилното поставяне на акумулаторната батерия може да причини повреди по вътрешните компоненти.

### ИЗВАЖДАНЕ НА АКУМУЛАТОРНАТА БАТЕРИЯ

Вж. фигура 5.

- Натиснете бутона за освобождаване(9) на батерията от уреда за обдухване.
- Хванете здраво уреда за обдухване(10) и издърпайте акумулаторната батерия от нейното гнездо.

#### ⚠ ПРЕДУПРЕЖДЕНИЕ

Когато натискате бутона за освобождаване на батерията, внимавайте тя да не падне върху краката ви или да не нарани близкостоящи деца или домашни любимци. Изпускането на акумулаторната батерия може да доведе до сериозни наранявания. НИКОГА не изваждайте акумулаторната батерия, когато се намирате на високо място.

## Български (Превод от оригиналните инструкции)

### ⚠ ПРЕДУПРЕЖДЕНИЕ

Не позволявайте доброто познаване на продуктите да отслаби бдителността ви. Запомнете, че миг невнимание е достатъчен за нанасянето на сериозни наранявания.

### ⚠ ПРЕДУПРЕЖДЕНИЕ

По време на работа винаги носете защитни очила със странични екрани, отговарящи на стандарта ANSI Z87.1, както и антифони. Несъобразяването с това предупреждение може да доведе до попадане на чужди частици в очите ви и до други сериозни наранявания.

### ⚠ ПРЕДУПРЕЖДЕНИЕ

Не използвайте никакви приставки и принадлежности, които не са препоръчани от производителя на този продукт. Използването на непрепоръчани приставки и принадлежности може да доведе до сериозни физически наранявания. Преди всяко използване проверете целия продукт за повредени, липсващи или разхлабени части, като например винтове, гайки, болтове, капачки и др. Затегнете здраво всички крепежни елементи и капачки и не използвайте този продукт, докато всички липсващи или повредени части не бъдат подменени.

### ПРИЛОЖЕНИЕ

Този продукт може да се използва за следните цели:

- Почистване на твърди повърхности, като например асфалтирани или павирани алеи и пътеки.
- Почистване на шума и борови иглички от асфалтирани или павирани площадки и пътеки.

### ЗАРЕЖДАНЕ ПРЕДИ ПЪРВА УПОТРЕБА.

### ⚠ ПРЕДУПРЕЖДЕНИЕ

Винаги изваждайте акумулаторната батерия от продукта, когато сглобявате части, извършвате настройки, почиствате или не използвате уреда. Изваждането на акумулаторната батерия ще предотврати евентуално непреднамерено стартиране, което може да доведе до сериозни физически наранявания.

### СТАРТИРАНЕ/СПИРАНЕ НА УРЕДА ЗА ОБДУХВАНЕ

ВЖ. ФИГУРА 6.

- Уверете се, че акумулаторната батерия е поставена в уреда за обдухване.
- Натиснете спусъка, за да стартирате уреда за обдухване.
- Отпуснете спусъка, за да спрете уреда.

### ⚠ ПРЕДУПРЕЖДЕНИЕ

Винаги когато работите с уреда, носете защитни очила, за да предотвратите сериозни физически наранявания. В прашни условия носете маска за лице или маска против прах.

### ⚠ ПРЕДУПРЕЖДЕНИЕ

За да предотвратите сериозни физически наранявания и повреди по уреда, преди започване на работа проверявайте дали обдухващата тръба е на мястото си.

### ЛОСТ ЗА КРУИЗ КОНТРОЛА (вж. фигура 6)

Този уред за обдухване е оборудван с функция за круиз контрол. Моля, прочетете и се запознайте с функцията на лоста(1) за круиз контрола.

- Натиснете спусъка(2), за да стартирате уреда.
- След като уредът е включен, завъртете лоста по посока на часовниковата стрелка, за да увеличите скоростта. Така ще фиксирате скоростта до желаната от вас величина.
- За да намалите скоростта до желаната от вас величина, завъртете лоста обратно на часовниковата стрелка.

**ЗАБЕЛЕЖКА:** Ако намалите скоростта докрай, уредът ще се изключи и ще трябва да започнете отново от първата стъпка.

### РАБОТА С УРЕДА ЗА ОБДУХВАНЕ

- Когато почиствате купчина с отпадъци, обдухвайте я от периферията към центъра, за да избегнете разпиляване. Никога не насочвайте тръбата за обдухване директно към центъра на купчината.
- За да намалите нивото на шума, не използвайте едновременно много уреди и различно оборудване.
- Разрежете отпадъците с помощта на гребло и метла, преди да ги третирате с уреда за обдухване. При работа в прашни условия навлажнете леко с вода повърхността, която ще обдухвате.
- Спасете вода, като вместо маркучи използвате уреди за обдухване, за да почиствате градини, ливади, канавки, паравани, вътрешни дворове, скари, веранди и др.
- Когато почиствате отпадъци, се старайте да не ги обдухвате по посока на деца, животни, отворени прозорци или коли.
- Винаги почиствайте след себе си, след като сте работили с уреди за обдухване или други подобни съоръжения. Изхвърляйте отпадъците на подходящи за целта места.

### ПОДДРЪЖКА НА ОСТРИЕТАТА

### ⚠ ПРЕДУПРЕЖДЕНИЕ

За да предотвратите наранявания и да ограничите риска от възникване на пожар и токов удар, изваждайте акумулаторната батерия от уреда за обдухване, преди да го настройвате, инспектирате или почиствате.

## Български (Превод от оригиналните инструкции)

### ПОЧИСТВАНЕ

#### Извадете акумулаторната батерия.

- С помощта на състен въздух или на прахосмукачка премахнете натрупванията от прах и отпадъци в областта на вентилационните отвори. Вентилационните отвори трябва винаги да са чисти от отпадъци, стърготини и трески. Никога не третирайте вентилационните отвори със спрейове и перилни препарати и не ги потапяйте във вода.
- Почистете корпуса и пластмасовите компоненти с помощта на влажна и мека кърпа. Не третирайте пластмасовия корпус и пластмасовите компоненти със силни почистващи препарати или разтворители. Някои почистващи препарати могат да повредят уреда и да увеличат риска от токов удар.

#### АКУМУЛАТОРНА БАТЕРИЯ

- Съхранявайте акумулаторната батерия заредена.
- След като светлинният индикатор на зарядното устройство започне да свети зелено, извадете акумулаторната батерия от зарядното и го изключете от захранването.
- Презареждайте акумулаторната батерия винаги когато забележите намаляване на мощността. Никога не оставяйте акумулаторната батерия да се изтощи напълно.
- След приключване на зареждането акумулаторната батерия може да остане в зарядното устройство, стига то да е изключено от захранването.

#### ⚠ ПРЕДУПРЕЖДЕНИЕ

При извършване на ремонт използвайте само идентични резервни части. Използването на други части може да създаде опасности или да повреди продукта.

Избягвайте използването на разтворители при почистването на пластмасовите части. Повечето пластмаси са чувствителни към различни видове разтворители и могат да се повредят при използването на такива. Използвайте чисти кърпи, за да премахнете мръсотия, прах, масло, грес и др.

#### ⚠ ПРЕДУПРЕЖДЕНИЕ

В никакъв случай не позволявайте пластмасовите части да влизат в контакт със спирални течности, бензин, петролни продукти, проникващи масла и др. Те съдържат химически вещества, които могат да повредят, отслабят или разрушат пластмасата.

#### ⚠ ПРЕДУПРЕЖДЕНИЕ

To avoid serious personal injury, always remove the battery pack from the tool when cleaning or performing any maintenance.

### СЪХРАНЕНИЕ НА УРЕДА ЗА ОБДУХВАНЕ

Почистете цялостно уреда за обдухване, преди да го приберете за съхранение. Съхранявайте уреда на сухо и добре проветрено място, което е недостъпно за деца. Дръжте уреда далече от разяждащи вещества като градински химикали и размразяващи соли.

- Съхранявайте и зареждайте акумулаторните батерии в хладно помещение. Температурите над или под нормалната стайна температура ще съкратят живота на акумулаторната батерия.
- След като светлинният индикатор на зарядното устройство започне да свети постоянно в зелено, извадете акумулаторната батерия от зарядното и го изключете от захранването.
- Не съхранявайте акумулаторната батерия в инструмента.
- Никога не съхранявайте незаредени акумулаторни батерии. Изчакайте батерията да се охлади и веднага я заредете отново докрай.
- Всички батерии губят заряда си с течение на времето. Колкото по-висока е температурата, толкова по-бързо батериите губят заряда си. Ако приберете за съхранение уреда за продължителен период от време, без да го използвате, презареждайте акумулаторните батерии на всеки един или два месеца. Това ще удължи техния живот.

### ИЗХВЪРЛЯНЕ

Непотребните електрически продукти не трябва да се изхвърлят заедно с битовите отпадъци. Рециклирайте, когато в близост има съоръжения за тази цел. Засъвети относно рециклирането се обърнете към вашите местни власти или търговски представители.



Разделното събиране на използвани продукти и опаковки позволява материалите да бъдат рециклирани и използвани повторно. Повторното използване на рециклирани материали предотвратява замърсяването на околната среда и намалява потребността от суровини.

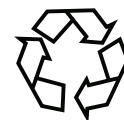

В края на експлоатационния живот на батериите трябва да ги изхвърлите по екологосъобразен начин. Батерията съдържа материали, които са опасни за вас и околната среда. Тя трябва да се извади от уреда и да се предаде отделно в обект, който приема литиево-йонни батерии.

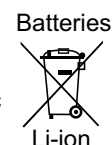



**Български (Превод от оригиналните инструкции)**

**ОТСТРАНЯВАНЕ НА НЕИЗПРАВНОСТИ**

ПРОБЛЕМ	ВЪЗМОЖНА ПРИЧИНА	РЕШЕНИЕ
Уредът не се стартира.	1. Батерията не е поставена правилно.	1. Уверете се, че батерията е поставена правилно в уреда за обдухване. Прегледайте раздела „Поставяне на акумулаторната батерия“ в настоящото ръководство.
	2. Батерията не е заредена.	2. Заредете акумулаторната батерия в съответствие с инструкциите, придружаващи вашия модел.
	3. Повреден е превключвателят на захранването.	3. Обадете се на тел. +004922129242919 за техническо обслужване.
Уредът се стартира, но през обдухващата тръба не преминава въздушна струя.	Тръбата е запушена.	Инспектирайте входящия вентилационен отвор и обдухващата тръба за евентуални запушвания, които блокират въздушния поток. Ако има такива запушвания, ги отстранете своевременно.
Лостът за круиз контрола не работи.	Винтът е разхлабен.	Затегнете винта с помощта на кръстата отвертка.

## Ελληνικά (αρχικές οδηγίες)

Το μηχάνημά σας έχει σχεδιαστεί και κατασκευαστεί σύμφωνα με τα υψηλά πρότυπα της Greenworks Tools για αξιοπιστία, ευκολία στη χρήση και ασφάλεια του χειριστή. Με την κατάλληλη φροντίδα, το προϊόν θα σας παρέχει πολλά χρόνια σταθερής και αξιόπιστης απόδοσης. Για χρήση μόνο με το εργαλείο. Η συσκευή μπορεί να χρησιμοποιηθεί από παιδιά ηλικίας άνω των 8 ετών και άτομα με μειωμένες σωματικές, αισθητήριες ή πνευματικές ικανότητες ή έλλειψη πείρας και γνώσεων, εφ' όσον τους παρέχεται επίβλεψη ή οδηγίες σχετικά με τη χρήση της συσκευής, με ασφαλή τρόπο και κατανοούν τους εμπλεκόμενους κινδύνους. Μην αφήνετε τα παιδιά να παίζουν με τη συσκευή. Ο καθαρισμός και η συντήρηση από τον χρήστη δεν πρέπει να πραγματοποιούνται από παιδιά, χωρίς επίβλεψη.

### ΓΕΝΙΚΕΣ ΟΔΗΓΙΕΣ ΑΣΦΑΛΕΙΑΣ

#### ⚠ ΠΡΟΕΙΔΟΠΟΙΗΣΗ

Όταν χρησιμοποιείτε εργαλεία με μπαταρία, θα πρέπει να τηρούνται πάντα οι προφυλάξεις ασφάλειας, προκειμένου να μειώνεται ο κίνδυνος φωτιάς, διαρροής μπαταριών και τραυματισμού, συμπεριλαμβανομένων των παρακάτω προφυλάξεων:

- Μην αγγίζετε την πτερωτή κατά τη χρήση της μονάδας.
- Διατηρείτε τις λαβές στεγνές και καθαρές.

#### ΕΚΠΑΙΔΕΥΣΗ

- Διαβάστε προσεκτικά τις οδηγίες και εξοικειωθείτε με τα μέτρα ελέγχου και την κατάλληλη χρήση της συσκευής.
- Μην επιτρέπετε ποτέ σε παιδιά να χρησιμοποιούν τη συσκευή.
- Μην επιτρέπετε σε άτομα που δεν γνωρίζουν τις παρούσες οδηγίες να χρησιμοποιούν τη συσκευή - τοπικοί περιορισμοί ενδέχεται να περιορίζουν την ηλικία του χειριστή.
- Μην χρησιμοποιείτε τη συσκευή όταν σε κοντινή απόσταση βρίσκονται παριστάμενοι και ιδιαίτερα παιδιά ή κατοικίδια.
- Ο χειριστής ή χρήστης είναι υπεύθυνος

για τυχόν ατυχήματα ή κινδύνους προς τρίτα άτομα ή την ιδιοκτησία τους.

#### ΠΡΟΕΤΟΙΜΑΣΙΑ

- Κατά τον χειρισμό της συσκευής, φοράτε πάντα κατάλληλα υποδήματα και μακρύ παντελόνι
- Μην φοράτε χαλαρά ενδύματα ή κοσμήματα που μπορούν να τραβηχτούν στην είσοδο αέρα. Αν έχετε μακριά μαλλιά, διατηρείτε τα μακριά από τις εισόδους αέρα.
- Χρησιμοποιείτε προστατευτικά αυτιών και γυαλιά ασφαλείας. Φοράτε τον παραπάνω εξοπλισμό συνεχώς κατά τη χρήση του μηχανήματος.
- Προτείνεται η χρήση προστατευτικού/ μάσκας προσώπου για την αποφυγή ερεθισμών από τη σκόνη.
- Χρησιμοποιείτε το μηχάνημα στην προτεινόμενη στάση και μόνο σε σταθερές, επίπεδες επιφάνειες.
- Μην χρησιμοποιείτε το μηχάνημα σε πεζοδρομημένες επιφάνειες ή επιφάνειες με χαλίκι όπου το εκτινασσόμενο υλικό μπορεί να προκαλέσει τραυματισμό.
- Πριν τη χρήση, ελέγχετε πάντα αν τα μέσα θρυμματισμού, τα μπουλόνια και λοιπές ροδέλες είναι ασφαλισμένα, αν το περίβλημα είναι σε καλή κατάσταση χωρίς φθορές και αν τα προστατευτικά βρίσκονται στη θέση τους. Αντικαταστήστε φθαρμένα ή χαλασμένα εξαρτήματα, για τη διατήρηση της ισορροπίας. Αντικαταστήστε φθαρμένες ή δυσανάγνωστες ετικέτες.

#### ΛΕΙΤΟΥΡΓΙΑ

- Χρησιμοποιείτε τη συσκευή μόνο στη διάρκεια της ημέρας ή με συνθήκες καλού τεχνητού φωτισμού.
- Μην τεντώνετε και διατηρείτε πάντα την ισορροπία σας.
- Προσέχετε το βήμα σας στα σκαλοπάτια.
- Περπατάτε, μην τρέχετε.
- Διατηρείτε όλες τις εισόδους αέρα απαλλαγμένες από αντικείμενα/ υπολείμματα.
- Μην φυσάτε υλικά προς την κατεύθυνση

## Ελληνικά (αρχικές οδηγίες)

παριστάμενων ατόμων.

- Πριν ξεκινήσετε τη χρήση του μηχανήματος, βεβαιωθείτε ότι ο θάλαμος τροφοδοσίας είναι άδειος.
- Διατηρείτε το πρόσωπο και το σώμα σας μακριά από το άνοιγμα εισόδου τροφοδοσίας.
- Μην αφήνετε τα χέρια σας ή άλλα μέρη του σώματος ή της ενδυμασίας σας στο εσωτερικό του θαλάμου τροφοδοσίας, του αγωγού εξόδου ή κοντά σε οποιοδήποτε κινούμενο εξάρτημα.
- Όταν τροφοδοτείτε υλικό στο μηχάνημα, προσέχετε πολύ να μην περιλαμβάνονται κομμάτια μετάλλου, πέτρες, φιάλες, κουτάκια ή άλλα ξένα αντικείμενα.
- Αν ο μηχανισμός κοπής χτυπήσει κάποιον ξένο αντικείμενο ή το μηχάνημα αρχίσει να κάνει ασυνήθιστους θορύβους ή κραδασμούς, απενεργοποιήστε αμέσως τη συσκευή και περιμένετε να σταματήσει. Αποσυνδέστε το μηχάνημα από την παροχή ισχύος και ακολουθήστε τα παρακάτω βήματα πριν ξεκινήσετε να το χρησιμοποιείτε ξανά: i) ελέγξτε το μηχάνημα για ζημιές,

**ΣΗΜΕΙΩΣΗ** Αν δεν χρησιμοποιείται συλλέκτης υπολειμμάτων, αυτό το παράδειγμα μπορεί να διαγραφεί.

- Διατηρείτε την παροχή ισχύος καθαρή από υπολείμματα και άλλα υλικά, για να αποφύγετε πιθανή ζημιά σε αυτήν ή και

φωτιά.

- Μην μεταφέρετε το μηχάνημα ενώ λειτουργεί η παροχή ισχύος.
  - Μην γέρνετε το μηχάνημα ενώ λειτουργεί η παροχή ισχύος.
  - Μην χρησιμοποιείτε το μηχάνημα ξυπόλυτοι ή φορώντας ανοιχτά σανδάλια. Αποφεύγετε τη χαλαρή ενδυμασία ή ενδυμασία με κορδόνια που κρέμονται ή γραβάτες.
  - Όταν χρησιμοποιείτε το μηχάνημα, μην στέκεστε στη ζώνη εξόδου.
  - Σταματήστε το μηχάνημα και αφαιρέστε την μπαταρία. Βεβαιωθείτε ότι όλα τα κινούμενα εξαρτήματα έχουν σταματήσει απόλυτα
- κάθε φορά που αφήνετε το μηχάνημα χωρίς επίβλεψη,  
 - πριν καθαρίσετε το μηχάνημα ή τον αγωγό όταν έχουν φρακάρει,  
 - πριν ελέγξετε, καθαρίσετε ή πραγματοποιήσετε εργασίες στο μηχάνημα.

### ΣΥΝΤΗΡΗΣΗ ΚΑΙ ΦΥΛΑΞΗ

- Διατηρείτε όλα τα παξιμάδια, τα μπουλόνια και τις βίδες καλά βιδωμένα, ώστε η συσκευή να λειτουργεί με ασφάλεια.
- Αντικαταστήστε φθαρμένα ή χαλασμένα εξαρτήματα.
- Χρησιμοποιείτε μόνο αυθεντικά ανταλλακτικά και εξαρτήματα.
- Φυλάσσετε τη συσκευή σε στεγνό χώρο.
- Όταν το μηχάνημα πρόκειται να σταματήσει να λειτουργεί, για σέρβις, έλεγχο ή φύλαξη ή για την αλλαγή ενός εξαρτήματος, απενεργοποιείτε την παροχή ισχύος, αποσυνδέετε το μηχάνημα από την παροχή και βεβαιωθείτε ότι όλα τα κινούμενα εξαρτήματα έχουν σταματήσει απόλυτα. Αφήστε το μηχάνημα να κρυώσει πριν κάνετε οποιοδήποτε έλεγχο, προσαρμογή κ.λπ. Συντηρείτε το μηχάνημα επιμελώς και διατηρείτε το καθαρό.
- Αφήνετε πάντα το μηχάνημα να κρυώσει πριν τη φύλαξη.
- Κατά την επισκευή των μέσων θρυμματισμού, να θυμάστε ότι, παρότι η

## Ελληνικά (αρχικές οδηγίες)

παροχή ισχύος είναι απενεργοποιημένη, λόγω της λειτουργίας κλειδώματος του προστατευτικού, τα μέσα θρυμματισμού μπορούν ακόμη να κινηθούν.

- Μην προσπαθείτε ποτέ να παρακάμψετε τη λειτουργία κλειδώματος του προστατευτικού.

### **⚠ ΠΡΟΕΙΔΟΠΟΙΗΣΗ**

Χρησιμοποιείτε μόνο τα ανταλλακτικά του κατασκευαστή. Διαφορετικά υπάρχει κίνδυνος κακής απόδοσης, πιθανού τραυματισμού και ακύρωσης της εγγύησής σας.

Ο όρος "μηχανικό εργαλείο" στις προειδοποιήσεις, αναφέρεται στο ενσύρματο μηχανικό εργαλείο με παροχή ρεύματος ή στο ασύρματο μηχανικό εργαλείο με μπαταρία.

### **ΑΣΦΑΛΕΙΑ ΣΤΟΝ ΧΩΡΟ ΕΡΓΑΣΙΑΣ**

- Διατηρείτε τον χώρο εργασίας καθαρό και καλά φωτισμένο. Περιοχές με πολλά αντικείμενα ή κακό φωτισμό, μπορούν να προκαλέσουν ατύχημα.
- Μην χρησιμοποιείτε τα μηχανικά εργαλεία σε εκρηκτικές ατμόσφαιρες, όπως στην παρουσία εύφλεκτων υγρών, αερίων ή σκόνης. Τα μηχανοκίνητα εργαλεία προκαλούν σπινθήρες που μπορούν να προκαλέσουν ανάφλεξη της σκόνης ή των αναθυμιάσεων.
- Διατηρείτε παιδιά και παριστάμενους σε απόσταση όταν χρησιμοποιείτε ένα μηχανοκίνητο εργαλείο. Οι αποσπάσεις μπορούν να προκαλέσουν απώλεια ελέγχου.

### **ΗΛΕΚΤΡΟΛΟΓΙΚΗ ΑΣΦΑΛΕΙΑ**

- Αποφεύγετε την επαφή με γειωμένες επιφάνειες, όπως αγωγούς, καλοριφέρ, εστίες και ψυγεία. Υπάρχει αυξημένος κίνδυνος ηλεκτροπληξίας εάν το σώμα σας γειωθεί.
- Μην εκθέτετε τα μηχανοκίνητα εργαλεία σε βροχή ή συνθήκες υγρασίας. Η είσοδος νερού στο μηχανοκίνητο εργαλείο, αυξάνει τον κίνδυνο ηλεκτροπληξίας.

### **ΠΡΟΣΩΠΙΚΗ ΑΣΦΑΛΕΙΑ**

- Παραμένετε σε εγρήγορση, προσέχετε τις κινήσεις σας και εφαρμόζετε κοινή λογική κατά τη χρήση μηχανοκίνητου εργαλείου. Μην χρησιμοποιείτε μηχανοκίνητα εργαλεία αν είστε κουρασμένοι ή υπό την επήρεια ουσιών, αλκοόλ ή φαρμάκων. Μια στιγμή απροσεξίας κατά τον χειρισμό μηχανοκίνητων εργαλείων, μπορεί να προκαλέσει σοβαρό τραυματισμό.
- Χρησιμοποιείτε εξοπλισμό προσωπικής προστασίας. Φοράτε πάντα προστατευτικά ματιών. Η χρήση προστατευτικού εξοπλισμού όπως μάσκα σκόνης, αντιολισθητικά υποδήματα ασφαλείας, κράνος ή προστατευτικά ματιών στις αντίστοιχες συνθήκες, μειώνει τον κίνδυνο τραυματισμού.
- Αποφεύγετε την τυχαία έναρξη του μηχανήματος. Βεβαιωθείτε ότι ο διακόπτης βρίσκεται στη θέση off πριν συνδέσετε το εργαλείο σε παροχή ισχύος ή/και μπαταρία, πριν σηκώσετε ή πριν μεταφέρετε το εργαλείο. Η μεταφορά μηχανοκίνητων εργαλείων με το δάχτυλό σας στον διακόπτη ή η ενεργοποίηση μηχανοκίνητων εργαλείων που ο διακόπτης τους βρίσκεται στη θέση on, είναι εξαιρετικά πιθανό να δημιουργήσει ατυχήματα.
- Αφαιρείτε οποιοδήποτε κλειδί προσαρμογής ή άλλο κλειδί, πριν ενεργοποιήσετε το μηχανοκίνητο εργαλείο. Η παρουσία κλειδιού συνδεδεμένου σε περιστρεφόμενο εξάρτημα του μηχανοκίνητου εργαλείου, μπορεί να προκαλέσει τραυματισμό.
- Μην τεντώνεστε. Διατηρείτε σταθερό βήμα και ισορροπία συνεχώς. Έτσι θα έχετε καλύτερο έλεγχο του μηχανοκίνητου εργαλείου σε συνθήκες που δεν είχατε προβλέψει.
- Ντυθείτε κατάλληλα. Μην φοράτε χαλαρά ρούχα ή κοσμήματα. Διατηρείτε τα μαλλιά, τα ρούχα και τα γάντια σας μακριά από τα κινούμενα εξαρτήματα. Χαλαρά ρούχα, κοσμήματα ή μακριά μαλλιά, μπορούν να πιαστούν στα κινούμενα εξαρτήματα.

## Ελληνικά (αρχικές οδηγίες)

### ΧΡΗΣΗ ΚΑΙ ΦΡΟΝΤΙΔΑ ΜΗΧΑΝΟΚΙΝΗΤΟΥ ΕΡΓΑΛΕΙΟΥ

- Μην πιέζετε υπερβολικά το μηχανοκίνητο εργαλείο. Χρησιμοποιείτε το σωστό μηχανοκίνητο εργαλείο για την εφαρμογή σας. Το σωστό μηχανοκίνητο εργαλείο εκτελεί καλύτερα και με μεγαλύτερη ασφάλεια την εργασία, στον ρυθμό για τον οποίο σχεδιάστηκε.
- Μην χρησιμοποιείτε το μηχανοκίνητο εργαλείο αν ο διακόπτης του δεν το ενεργοποιεί και απενεργοποιεί. Οποιοδήποτε μηχανοκίνητο εργαλείο δεν μπορεί να ελεγχθεί με τον διακόπτη του, είναι επικίνδυνο και χρειάζεται επισκευή.
- Φυλάσσετε τα μηχανοκίνητα εργαλεία που δεν χρησιμοποιούνται, μακριά από παιδιά και μην επιτρέπτε σε άτομα που δεν είναι εξοικειωμένα με αυτό ή τις παρούσες οδηγίες, να χρησιμοποιούν το μηχανοκίνητο εργαλείο. Τα μηχανοκίνητα εργαλεία είναι επικίνδυνα στα χέρια μη εκπαιδευμένων χρηστών.
- Συντηρείτε τα μηχανοκίνητα εργαλεία. Ελέγχετε για πιθανή εσφαλμένη ευθυγράμμιση ή μάγκωμα των κινούμενων εξαρτημάτων, φθορά εξαρτημάτων και οποιαδήποτε άλλη κατάσταση μπορεί να επηρεάσει τη λειτουργία του μηχανοκίνητου εργαλείου. Σε περίπτωση βλάβης, επισκευάστε το μηχανοκίνητο εργαλείο πριν τη χρήση. Πολλά ατυχήματα προκαλούνται λόγω κακής συντήρησης των μηχανοκίνητων εργαλείων.
- Διατηρείτε τα εργαλεία κοπής αιχμηρά και καθαρά. Τα σωστά συντηρημένα εργαλεία κοπής με αιχμηρά άκρα κοπής, είναι λιγότερο πιθανό να μαγκώσουν και ευκολότερα στον έλεγχο.
- Χρησιμοποιείτε το μηχανοκίνητο εργαλείο, τα εξαρτήματα και τα εξαρτήματα εργαλείου κ.λπ. σύμφωνα με τις παρούσες οδηγίες, λαμβάνοντας υπ' όψη τις συνθήκες εργασίας και την ίδια την εργασία που πρόκειται να εκτελεστεί. Η χρήση του μηχανοκίνητου εργαλείου για λειτουργίες διαφορετικές από τις καθορισμένες, μπορεί να οδηγήσει σε

επικίνδυνες καταστάσεις.

### ΧΡΗΣΗ ΚΑΙ ΦΡΟΝΤΙΔΑ ΕΡΓΑΛΕΙΟΥ ΜΕ ΜΠΑΤΑΡΙΑ

- Φορτίζετε τη συσκευή μόνο με τον φορτιστή που καθορίζεται από τον κατασκευαστή. Ένας φορτιστής που είναι κατάλληλος για έναν τύπο μπαταρίας, μπορεί να προκαλεί κίνδυνο φωτιάς αν χρησιμοποιηθεί με άλλη μπαταρία.
- Χρησιμοποιείτε μόνο τις ειδικά καθορισμένες μπαταρίες για κάθε μηχανοκίνητο εργαλείο. Η χρήση άλλων μπαταριών μπορεί να προκαλέσει κίνδυνο τραυματισμού και φωτιάς.
- Όταν η μπαταρία δεν χρησιμοποιείται, διατηρείτε τη μακριά από άλλα μεταλλικά αντικείμενα, όπως συνδετήρες, κέρματα, κλειδιά, καρφιά, βίδες ή άλλα μικρά μεταλλικά αντικείμενα που μπορούν να δημιουργήσουν σύνδεση των τερματικών. Το βραχυκύκλωμα των τερματικών της μπαταρίας μπορεί να προκαλέσει εγκαύματα ή φωτιά.
- Σε συνθήκες κατάχρησης, υπάρχει κίνδυνος εξόδου υγρού από την μπαταρία - αποφύγετε την επαφή με το υγρό. Σε περίπτωση τυχαία επαφής, ξεπλύνετε με νερό. Αν το υγρό έρθει σε επαφή με τα μάτια σας, ξεπλύνετε με νερό και ζητήστε ιατρική βοήθεια. Η έξοδος υγρού από την μπαταρία μπορεί να προκαλέσει ερεθισμό ή εγκαύματα.

### ΣΕΡΒΙΣ

- Το μηχανοκίνητο εργαλείο σας πρέπει να επισκευάζεται μόνο από ειδικευμένους τεχνικούς σέρβις και με χρήση πανομοιότυπων ανταλλακτικών. Έτσι διασφαλίζεται η ασφάλεια του μηχανοκίνητου εργαλείου.

**ΦΥΛΑΞΤΕ ΤΙΣ ΠΑΡΟΥΣΕΣ ΟΔΗΓΙΕΣ. ΣΥΜΒΟΥΛΕΥΣΤΕ ΤΙΣ ΣΥΧΝΑ ΚΑΙ ΧΡΗΣΙΜΟΠΟΙΕΙΤΕ ΤΗΣ ΓΙΑ ΝΑ ΕΚΠΑΙΔΕΥΣΤΕ ΤΡΙΤΑ ΑΤΟΜΑ ΣΤΗ ΧΡΗΣΗ ΤΗΣ ΜΟΝΑΔΑΣ. ΑΝ ΔΑΝΕΙΣΤΕ ΤΗΝ ΠΑΡΟΥΣΑ ΜΟΝΑΔΑ, ΠΑΡΕΧΕΤΕ ΚΑΙ ΤΙΣ ΠΑΡΟΥΣΕΣ ΟΔΗΓΙΕΣ.**



## Ελληνικά (αρχικές οδηγίες)

Κάποια από τα παρακάτω σύμβολα ενδέχεται να χρησιμοποιούνται στο παρόν εργαλείο. Μελετήστε τα και κατανοήστε τις ερμηνείες τους. Η σωστή ερμηνεία των συμβόλων, θα σας βοηθήσει να χρησιμοποιείτε το εργαλείο σας καλύτερα και με μεγαλύτερη ασφάλεια.

ΟΝΟΜΑ	DESCRIPTION/EXPLANATION
	Προφυλάξεις που αφορούν την ασφάλειά σας.
	Διαβάστε το εγχειρίδιο χρήσης και ακολουθήστε όλες τις προειδοποιήσεις και τις οδηγίες ασφαλείας.
	Φοράτε προστατευτικά αυτιών και ματιών.
	Τα εκτινασσόμενα αντικείμενα μπορούν να εξοστρακιστούν και να προκαλέσουν τραυματισμό ή υλική ζημιά. Φοράτε προστατευτικά ενδύματα και μπότες. Διατηρείτε τους παριστάμενους σε απόσταση.
	Διατηρείτε όλους τους παριστάμενους και ιδιαίτερα τα παιδιά και τα κατοικίδια, απόσταση τουλάχιστον 15 μέτρων από τον χώρο εργασίας.
	Μην αγγίζετε την πτερωτή κατά τη χρήση της μονάδας.
	Μην εκθέτετε σε βροχή ή συνθήκες υγρασίας.
	Διατηρείτε τα μακριά μαλλιά σε απόσταση από την είσοδο αέρα, για την αποφυγή τραυματισμού.
	Προσέχετε να μην πιαστούν τα μακριά ρούχα στην είσοδο αέρα, για να αποφύγετε τραυματισμούς.
	Οι περιστρεφόμενες λεπίδες του στροφέιου μπορούν να προκαλέσουν σοβαρό τραυματισμό.

	Κατασκευή διπλής μόνωσης.
---	---------------------------

Οι παρακάτω λέξεις και οι ερμηνείες τους παρέχονται για επεξήγηση των επιπέδων κινδύνου που σχετίζονται με το παρόν προϊόν.

ΣΗΜΑ	SIGNAL	ΕΡΜΗΝΕΙΑ
	<b>ΚΙΝΔΥΝΟΣ:</b>	Υποδηλώνει άμεσα επικίνδυνη κατάσταση, η οποία αν δεν αποφευχθεί, θα προκαλέσει θάνατο ή σοβαρό τραυματισμό.
	<b>ΠΡΟΕΙΔΟΠΟΙΗΣΗ:</b>	Υποδηλώνει πιθανώς επικίνδυνη κατάσταση, η οποία αν δεν αποφευχθεί, μπορεί να προκαλέσει θάνατο ή σοβαρό τραυματισμό.
	<b>ΠΡΟΣΟΧΗ:</b>	Υποδηλώνει πιθανώς επικίνδυνη κατάσταση, η οποία αν δεν αποφευχθεί, ενδέχεται να προκαλέσει ήπιο ή μέτριο τραυματισμό.
	<b>ΠΡΟΣΟΧΗ:</b>	(Χωρίς σύμβολο ειδοποίησης ασφαλείας) Υποδηλώνει κατάσταση η οποία μπορεί να προκαλέσει υλική βλάβη.

## Ελληνικά (αρχικές οδηγίες)

### ΠΡΟΔΙΑΓΡΑΦΕΣ

Τύπος	2400807
Τάση	40V DC
Ένταση αέρα	7.62 m <sup>3</sup> /min
Ταχύτητα αέρα	162 KM/H
Βάρος (δεν περιλαμβάνεται η μπαταρία)	1.9 kg
Μπαταρία	29717/29727
Φορτιστής	2904607 /2904707
Επίπεδο πίεσης ήχου	LpA: 87.6 dB(A) k: 3 dB(A)
Επίπεδο έντασης ήχου	LwA: 99.7 dB(A) K: 3.0dB(A)
Επίπεδα κραδασμών	ah: <2.5 m/s <sup>2</sup> ; K: <1.5 m/s <sup>2</sup>

### ΠΕΡΙΓΡΑΦΗ

Βλ. Σχήμα 1.

1. Κουμπί αφαίρεσης μπαταρίας
2. Μοχλός ελέγχου πορείας
3. Διακόπτης
4. Αγωγός φυσητήρα
5. Μπαταρία ιόντων λιθίου 40V

### ΣΥΝΑΡΜΟΛΟΓΗΣΗ

#### ΑΝΟΙΓΜΑ ΣΥΣΚΕΥΑΣΙΑΣ

- Αφαιρέστε με προσοχή το προϊόν και τυχόν εξαρτήματα από τη συσκευασία.
- Ελέγξτε προσεκτικά το προϊόν για να βεβαιωθείτε ότι δεν προκλήθηκαν θραύσεις ή ζημιές κατά τη μεταφορά του.
- Μην απορρίπτετε το υλικό συσκευασίας μέχρι να έχετε ελέγξει προσεκτικά και χρησιμοποιήσει ικανοποιητικά το προϊόν.
- Αν οποιοδήποτε εξάρτημα έχει υποστεί φθορά ή λείπει, καλέστε το κέντρο εξυπηρέτησης της Greenworks Tools για βοήθεια.

#### ⚠ ΠΡΟΕΙΔΟΠΟΙΗΣΗ

Μην χρησιμοποιείτε το προϊόν αν οποιοδήποτε εξάρτημα από τη Λίστα συσκευασίας έχει ήδη συναρμολογηθεί στο προϊόν σας όταν το αφαιρείτε από τη συσκευασία. Τα εξαρτήματα στη λίστα δεν έχουν συναρμολογηθεί στο προϊόν από τον κατασκευαστή και απαιτούν εγκατάσταση από τον πελάτη. Η χρήση προϊόντος που έχει συναρμολογηθεί εσφαλμένα, μπορεί να προκαλέσει σοβαρό τραυματισμό.

### ΣΥΝΑΡΜΟΛΟΓΗΣΗ ΑΓΩΓΟΥ ΦΥΣΗΤΗΡΑ

Βλ. Σχήματα 2, 3, 4

#### ⚠ ΠΡΟΕΙΔΟΠΟΙΗΣΗ

Για την αποφυγή τυχαίας έναρξης που μπορεί να προκαλέσει σοβαρό τραυματισμό, αφαιρείτε πάντα την μπαταρία από το εργαλείο πριν τις εργασίες συναρμολόγησης.

- Ευθυγραμμίστε οποιοδήποτε από τα γρανάζια (6) στον αγωγό (4) με τα γλωσσίδια (7) στο περίβλημα του φυσητήρα. Σπρώξτε τον αγωγό στο περίβλημα φυσητήρα μέχρι το γλωσσίδι να συνδεθεί με τα αυλάκια.
- Γυρίστε τον αγωγό προς την κατεύθυνση του βέλους, μέχρι και τα δύο γλωσσίδια να μπουν σε θέση κλειδώματος (8).
- Για να τοποθετήσετε τον Μπροστινό αγωγό (A) στον Πίσω αγωγό (B), ευθυγραμμίστε την τρύπα στον μπροστινό αγωγό με το γλωσσίδι στον πίσω αγωγό. Όταν ευθυγραμμιστούν, σπρώξτε τον μπροστινό αγωγό στον πίσω αγωγό, μέχρι να κλειδώσει.

### ΤΟΠΟΘΕΤΗΣΗ/ΑΦΑΙΡΕΣΗ ΜΠΑΤΑΡΙΑΣ

Βλ. Σχήμα 5.

- Ευθυγραμμίστε την μπαταρία με τις θύρες τοποθέτησης στη θύρα μπαταρίας του φυσητήρα.
- Τοποθετήστε την μπαταρία στη θήκη της, μέχρι το κουμπί αφαίρεσης μπαταρίας να κλειδώσει στη θέση του.

#### ⚠ ΠΡΟΣΟΧΗ

Όταν τοποθετείτε την μπαταρία στον φυσητήρα, προσέχετε τα ανυψωμένα πλευρά της μπαταρίας να ευθυγραμμίζονται με τα αυλάκια στην κορυφή του φυσητήρα. Βεβαιωθείτε ότι η μπαταρία έχει τοποθετηθεί σωστά και κλειδώνει στη θέση της. Η εσφαλμένη τοποθέτηση της μπαταρίας, μπορεί να προκαλέσει ζημιά στα εσωτερικά εξαρτήματα.

### ΑΦΑΙΡΕΣΗ ΜΠΑΤΑΡΙΑΣ

Βλ. ΣΧΗΜΑ 5.

- Κρατήστε πατημένο το κουμπί αγκίστρου (9) σταθερά.
- Πιάστε σταθερά τη λαβή διακόπτη (10). Τραβήξτε την μπαταρία έξω από τη λαβή.

#### ⚠ ΠΡΟΕΙΔΟΠΟΙΗΣΗ

Προσέχετε πάντα τα πόδια σας, τα παιδιά ή τα κατοικίδια που βρίσκονται σε κοντινή απόσταση όταν πατάτε το κουμπί αφαίρεσης της μπαταρίας. Υπάρχει κίνδυνος σοβαρού τραυματισμού, σε περίπτωση πτώσης της μπαταρίας. ΠΟΤΕ μην αφαιρείτε την μπαταρία από ψηλή θέση.

## Ελληνικά (αρχικές οδηγίες)

### ⚠ ΠΡΟΕΙΔΟΠΟΙΗΣΗ

Καθώς θα εξοικειώνεστε με τη χρήση του προϊόντος, διατηρήστε την προσοχή σας. Να θυμάστε ότι αρκεί μια στιγμή απροσεξίας για να προκληθεί σοβαρός τραυματισμός.

### ⚠ ΠΡΟΕΙΔΟΠΟΙΗΣΗ

Φοράτε προστατευτικά ματιών με πλαϊνές ασπίδες, σύμφωνα με το ANSI Z87.1 καθώς και προστατευτικά ακοής. Διαφορετικά υπάρχει κίνδυνος εκτίναξης αντικειμένων στα μάτια σας και άλλων πιθανών σοβαρών τραυματισμών.

### ⚠ ΠΡΟΕΙΔΟΠΟΙΗΣΗ

Μην χρησιμοποιείτε εξαρτήματα τα οποία δεν προτείνονται από τον κατασκευαστή του προϊόντος. Η χρήση εξαρτημάτων που δεν προτείνονται, μπορεί να προκαλέσει σοβαρό τραυματισμό. Πριν από κάθε χρήση, ελέγχετε όλο το προϊόν για φθαρμένα, απόντα ή χαλαρά εξαρτήματα, όπως βίδες, παξιμάδια, μπουλόνια, πώματα κ.λπ. Σφίξτε καλά όλες τις ροδέλες και τα πώματα και μην χρησιμοποιείτε το προϊόν μέχρι να αντικατασταθούν όλα τα εξαρτήματα που λείπουν ή έχουν υποστεί φθορές.

### ΕΦΑΡΜΟΓΗ

Μπορείτε να χρησιμοποιείτε το προϊόν για τους σκοπούς που αναγράφονται παρακάτω:

- Καθαρισμός σκληρών επιφανειών, όπως χώροι στάθμευσης και πεζοδρόμια.
- Καθαρισμός πλατφορμών και χώρων στάθμευσης από φύλλα και πευκοβελόνες.

### ΦΟΡΤΙΣΗ ΠΡΙΝ ΤΗΝ ΠΡΩΤΗ ΧΡΗΣΗ.

### ⚠ ΠΡΟΕΙΔΟΠΟΙΗΣΗ

Αφαιρείτε πάντα την μπαταρία από το προϊόν, όταν συναρμολογείτε εξαρτήματα, κάνετε προσαρμογές, καθαρίζετε ή δεν χρησιμοποιείτε το προϊόν. Η αφαίρεση της μπαταρίας επιτρέπει την αποφυγή τυχαίας έναρξης, που μπορεί να προκαλέσει σοβαρό τραυματισμό.

### ΕΝΑΡΞΗ/ΔΙΑΚΟΠΗ ΦΥΣΗΤΗΡΑ (Βλ. Σχήμα 6)

- Βεβαιωθείτε ότι η μπαταρία έχει τοποθετηθεί στον φυσητήρα.
- Πιέστε τον διακόπτη για να ξεκινήσετε τον φυσητήρα.
- Αφήστε τον διακόπτη για να σταματήσετε.

### ⚠ ΠΡΟΕΙΔΟΠΟΙΗΣΗ

Για την αποφυγή σοβαρού τραυματισμού, φοράτε προστατευτικά ματιών ή γυαλιά ασφάλειας κάθε φορά που χρησιμοποιείτε το προϊόν. Φοράτε κάσκα ή μάσκα σκόνης σε εργασίες που προκαλούν σκόνη.

### ⚠ ΠΡΟΕΙΔΟΠΟΙΗΣΗ

Για την αποφυγή σοβαρού τραυματισμού ή ζημιάς της μονάδας, βεβαιωθείτε ότι ο αγωγός φυσητήρα είναι τοποθετημένος, πριν χρησιμοποιήσετε το προϊόν.

### ΜΟΧΛΟΣ ΕΛΕΓΧΟΥ ΠΟΡΕΙΑΣ (Βλ. Σχήμα 6)

Ο φυσητήρας διαθέτει λειτουργία ελέγχου πορείας. Διαβάστε προσεκτικά για τη λειτουργία του μοχλού Ελέγχου πορείας (2).

- Πιέστε τον διακόπτη (3) για να ξεκινήσετε τη μονάδα.
- Όταν η μονάδα ενεργοποιηθεί, σπρώξτε τον μοχλό δεξιόστροφα για να αυξήσετε ταχύτητα. Έτσι η ταχύτητα θα κλειδώσει στην επιλεγμένη ρύθμιση.
- Για να μειώσετε ταχύτητα, σπρώξτε τον μοχλό αριστερόστροφα και η ταχύτητα θα μειωθεί στην επιλεγμένη ρύθμιση.

**ΣΗΜΕΙΩΣΗ:** Αν μειώσετε τελείως την ταχύτητα, η μονάδα θα απενεργοποιηθεί και θα πρέπει να επαναλάβετε το πρώτο βήμα.

### ΧΕΙΡΙΣΜΟΣ ΦΥΣΗΤΗΡΑ

- Για να μην απλώνετε τα υπολείμματα, φυσάτε γύρω από τα εξωτερικά άκρα του σωρού. Μην φυσάτε ποτέ απευθείας στο κέντρο του σωρού.
- Για να μειώσετε την ένταση του ήχου, περιορίζετε τον αριθμό προϊόντων που χρησιμοποιούνται ταυτόχρονα.
- Χρησιμοποιήστε τσουγκράνες και σκούπες για να χαλαρώνετε τα υπολείμματα πριν τα απομακρύνετε με τον φυσητήρα. Σε συνθήκες σκόνης, υγραίνετε ελαφρώς τις επιφάνειες, όπου υπάρχει διαθέσιμο νερό.
- Εξοικονομήστε νερό χρησιμοποιώντας φυσητήρες αντί για λάστιχα, σε πολλές εφαρμογές στο γρασίδι και τον κήπο, όπως και σε περιοχές όπως λούκια, φίλτρα, μπαλκόνια, σχάρες, βεράντες και αυλές.
- Προσέχετε τα παιδιά, τα κατοικίδια, τα ανοικτά παράθυρα ή τα αυτοκίνητα και απομακρύνετε τα υπολείμματα με ασφάλεια.
- Μετά τη χρήση φυσητήρων ή άλλου εξοπλισμού, καθαρίζετε τον χώρο. Απορρίπτετε κατάλληλα τα υπολείμματα.



## Ελληνικά (αρχικές οδηγίες)

### ΣΥΝΤΗΡΗΣΗ

#### ⚠ ΠΡΟΕΙΔΟΠΟΙΗΣΗ

Για την αποφυγή σοβαρού τραυματισμού και του κινδύνου φωτιάς και ηλεκτροπληξίας, αφαιρείτε την μπαταρία πριν την προσαρμογή, τον έλεγχο ή τον καθαρισμό του φυσητήρα.

#### Αφαιρέστε την μπαταρία.

Αφαιρέστε την μπαταρία.

- Σκουπίστε ή απομακρύνετε σκόνη και υπολείμματα από τις οπές εξαερισμού, χρησιμοποιώντας πεπιεσμένο αέρα ή κενό. Διατηρείτε τις οπές εξαερισμού καθαρές από εμπόδια, πριονίδια και ρινίσματα. Μην ψεκάζετε, πλένετε ή βυθίζετε τις οπές εξαερισμού σε νερό.
- Σκουπίζετε το περίβλημα και τα πλαστικά εξαρτήματα με ένα νωπό, μαλακό πανί. Μην χρησιμοποιείτε ισχυρούς διαλύτες ή απορρυπαντικά στο πλαστικό περίβλημα ή τα πλαστικά εξαρτήματα. Ορισμένα οικιακά προϊόντα καθαρισμού, μπορεί να προκαλέσουν ζημιά και να αποτελούν κίνδυνο ηλεκτροπληξίας.

#### ΜΠΑΤΑΡΙΑ

- Φυλάσσετε την μπαταρία φορτισμένη.
- Όταν η φωτεινή ένδειξη της φόρτισης γίνει πράσινη, αφαιρέστε την μπαταρία από τον φορτιστή και αποσυνδέστε τον φορτιστή από την πρίζα.
- Επαναφορτίζετε την μπαταρία κάθε φορά που παρατηρείτε μειωμένη ισχύ. Μην αφήνετε ποτέ την μπαταρία να εκφορτιστεί απόλυτα.
- Μετά τη φόρτιση, φυλάσσετε την μπαταρία στον φορτιστή, αλλά μην έχετε τον φορτιστή συνδεδεμένο στην πρίζα.

#### ⚠ ΠΡΟΕΙΔΟΠΟΙΗΣΗ

Κατά τις εργασίες σέρβις, χρησιμοποιείτε μόνο πανομοιότυπα ανταλλακτικά. Η χρήση άλλων ανταλλακτικών μπορεί να προκαλέσει κίνδυνο ή να αποτελέσει αιτία πρόκλησης βλάβης στο προϊόν.

Αποφύγετε τη χρήση διαλυτών στον καθαρισμό των πλαστικών εξαρτημάτων. Τα περισσότερα πλαστικά είναι ευάλωτα στην πρόκληση ζημιών από τους διάφορους τύπους διαλυτών που είναι διαθέσιμοι στο εμπόριο και μπορούν να υποστούν ζημιές από τη χρήση τους. Χρησιμοποιείτε καθαρά πανιά για την αφαίρεση βρωμιάς, σκόνης, λαδιού, γράσου κ.λπ.

#### ⚠ ΠΡΟΕΙΔΟΠΟΙΗΣΗ

Μην αφήνετε ποτέ υγρά φρένων, βενζίνη, προϊόντα με βάση το πετρέλαιο, διεισδυτικά λάδια κ.λπ. να έρχονται σε επαφή με τα πλαστικά εξαρτήματα. Τα παραπάνω περιέχουν χημικά που μπορούν να βλάψουν, εξασθενήσουν ή καταστρέψουν το πλαστικό.

### ⚠ ΠΡΟΕΙΔΟΠΟΙΗΣΗ

Για την αποφυγή σοβαρών τραυματισμών, αφαιρείτε πάντα την μπαταρία από το εργαλείο, κατά τον καθαρισμό ή την πραγματοποίηση εργασιών συντήρησης.

#### ΦΥΛΑΞΗ ΦΥΣΗΤΗΡΑ

Καθαρίστε τον φυσητήρα καλά πριν τη φύλαξή του. Φυλάσσετε τον φυσητήρα σε στεγνό χώρο με καλό εξαερισμό, ο οποίος δεν είναι προσβάσιμος από παιδιά. Διατηρείτε τον φυσητήρα μακριά από διαβρωτικά μέσα, όπως χημικά κήπου και άλατα αφαίρεσης πάγου.

- Φυλάσσετε και φορτίζετε τις μπαταρίες σε δροσερό χώρο. Θερμοκρασίες πάνω ή κάτω από τη φυσιολογική θερμοκρασία δωματίου, μειώνουν τη διάρκεια ζωής της μπαταρίας.
- Όταν η φωτεινή ένδειξη του φορτιστή γίνει σταθερά πράσινη, αφαιρέστε την μπαταρία από τον φορτιστή και αποσυνδέστε τον φορτιστή από την πρίζα.
- Μην φυλάσσετε την μπαταρία στο εσωτερικό του εργαλείου.
- Μην φυλάσσετε ποτέ μπαταρίες που έχουν εκφορτιστεί. Περιμένετε να κρυώσει η μπαταρία και φορτίστε την πλήρως αμέσως.
- Όλες οι μπαταρίες χάνουν σταδιακά τη φόρτισή τους. Όσο υψηλότερη είναι η θερμοκρασία, τόσο γρηγορότερα χάνουν τη φόρτισή τους. Αν φυλάσσετε το προϊόν για μεγάλο χρονικό διάστημα χωρίς να το χρησιμοποιείτε, επαναφορτίζετε τις μπαταρίες κάθε ένα ή δύο μήνες. Με αυτόν τον τρόπο, παρατείνεται η διάρκεια ζωής τους.

### ΑΠΟΡΡΙΨΗ

Τα ηλεκτρικά προϊόντα δεν πρέπει να απορρίπτονται μαζί με τα οικιακά απόβλητα. Ανακυκλώνετε, όπου υπάρχουν οι διαθέσιμες εγκαταστάσεις. Συμβουλευτείτε τις τοπικές αρχές ή τον λιανοπωλητή, για τις διαθέσιμες υπηρεσίες ανακύκλωσης.

Η ξεχωριστή αποκομιδή χρησιμοποιημένων προϊόντων και συσκευασιών, επιτρέπει την ανακύκλωση και επαναχρησιμοποίηση των υλικών. Η επαναχρησιμοποίηση ανακυκλωμένων υλικών βοηθά στην πρόληψη της μόλυνσης του περιβάλλοντος και μειώνει τη ζήτηση πρώτων υλών.

Στο τέλος του κύκλου ζωής τους, απορρίπτετε τις μπαταρίες με τη δέουσα προσοχή προς το περιβάλλον. Η μπαταρία περιέχει υλικά τα οποία είναι επικίνδυνα για εσάς και για το περιβάλλον. Θα πρέπει να αφαιρείται και να απορρίπτεται ξεχωριστά, σε εγκατάσταση η οποία δέχεται μπαταρίες ιόντων λιθίου.

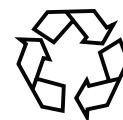

## Ελληνικά (αρχικές οδηγίες)

### ΑΝΤΙΜΕΤΩΠΙΣΗ ΠΡΟΒΛΗΜΑΤΩΝ

ΠΡΟΒΛΗΜΑ	ΠΙΘΑΝΗ ΑΙΤΙΑ	ΛΥΣΗ
Η μονάδα δεν ξεκινάει.	1. Η μπαταρία δεν είναι καλά τοποθετημένη.	1. Για να τοποθετήσετε καλά την μπαταρία, βεβαιωθείτε ότι είναι καλά τοποθετημένη στον φυσητήρα. Ανατρέξτε στην ενότητα Τοποθέτηση μπαταρίας στο παρόν εγχειρίδιο.
	2. Η μπαταρία δεν είναι φορτισμένη.	2. Φορτίστε την μπαταρία, σύμφωνα με τις οδηγίες που συνοδεύουν το μοντέλο του προϊόντος σας.
	3. Ελαττωματικός διακόπτης ενεργοποίησης.	3. Καλέστε το +004922129242919 για σέρβις.
Η μονάδα ξεκινά, αλλά ο αέρας δεν ρέει στον αγωγό.	Φραγμένος αγωγός.	Ελέγξτε την οπή εισόδου και τον αγωγό του φυσητήρα για πιθανά εμπόδια στη ροή του αέρα. Αν εντοπιστούν, αφαιρέστε τα.
Ο μοχλός Ελέγχου πορείας δεν λειτουργεί.	Η βίδα έχει χαλαρώσει.	Σφίξτε τη βίδα με ένα κατσαβίδι Phillips.

## (ي لصال تامي لعت) ةي برعل

ري ياعمل أقفو جتنملا اذه ةعانصو مي مصرت مت ،ةي دامت عالل ةعي فرل Greenworks Tools تاودا ءانت عال دن ع ل غشمل ةمالسو ،لي غشمتلا ةلوسو نم تاونس ةدمل لم عي فوسف ادي ج جتنملا اذهب .تال كشملا نم ي لخال يوقل اءادال

طقف ةادال عم مادختس لال

نس يف ل لافطال لبق نم زاهجلا مادختسا نكمي ةيسجل تاردقلا يوذ صاخشال كل ذلكو تاونس 8 ةربخ مهيدل سيل نم وأ ،فضخنملا ةيلق ع ل او تامي لعت مهءاطع! وأ ةبقارلل مهعوضخ مت اذا ةفرعمو دق يتل رطاخل مهفو نم لكش ب زاهجلا مادختسا زاهجلا بعللاب ل لافطال حامسلا مدع بجي .تدحت ةنايصل او فيظنتلاب ل لافطال مايق مدع بجي .فارشا نودب

- هب يصولملا عضولما يف زاهجلا لي غشمتب مق طقف وتسمو تبات حطس ل ع
- هب فوصرم حطس ل ع زاهجلا لي غشمتب مق تال ببست نا ةحورطملا داوملل نكمي ثيح ي صرح ررض.
- رظنلاب أمئاد زاهجلا صحفا ،مادختسالا لبق ري غاربل او ،قيزمتلا تاودا نا نم دكأتلل ري غ تي بمل او ،ةنتبتم يرخال كباشملا او .هناكم يف يف فاصملا او زج او حل نا ،فلات يف ةررضتملا وأ ةيلابل تانوكملا لدبتسا أضيأ لدبتسا او .نزاوتلا ل ع ظافحلل ةزهجال ةعورقملا ريغ وأ ةررضتملا تاقصلملا

### لي غشمتلا

- ةءاضل يف وأ طقف ارهن زاهجلا لي غشمتب مق ةديج ةي عانص
- زاهجلا نم باربتقالل هب حومسلا دحلا زواجتت ال .تاقوالا عي م ج يف كنزاوت ل ع ظفاحو
- ملال سلا تاجرد ل ع كتاو طخل أمئاد هبتنا
- ضكرت الو يشما
- ءاطحل نم ةيلاخ ءاوله ل خادم ةفاك ل ع ظفاح
- ةرامل اجاتا يف تافلخملا خفنت ال
- ةيذغمتلا ةفرغ نا نم دكأت زاهجلا ءدب لبق ةيلخ
- ةحنتف نع اديعب كهمس جوكه جوك ل ع ظفاح ب حسلاب ةيذغمتلا
- وأ مسجلا نم رخأ عزج ي وأ نيديلل حمست ال يرجم وأ ،ةيذغمتلا ةفرغ ل لوخدللاب سبالملا كرحتم رخأ عزج ي وأ ،فيرصتلا
- مدع ل ع ةدشب صرحا ،ةدامب زاهجلا ةيذغت دن ع ،تاجازلا وأ ،راججال وأ ،نداعملا نم ءازجال لوخد يرخا ةبيرغ ءايشأ ي وأ ،ةيندع مبل ع ل
- ءايشأ ي أب عي طقتلا ةيلأ مادطصا ةلح يف توص ي رادصل يف زاهجلا ادب نا وأ ةبيرغ ل ع ةقاطلا رصم قلغ ،دات عم ريغ زازتها وأ لصفلا .لحل يف فقوت ي زاهجلا كرتاو روفلا ةيلانتلا تاو طخل عبتاو ةقاطلا رصم نع زاهجلا مدع نم ققحت (أ :هلي غشمتو زاهجلا ءدب ةداع لبق ؛بطع وأ ررض شودح
- 1) ءهجل صأ وأ ةررضتم ءازجال ي ل لدبتسا
- 2) اهطبر مكح أو ةككفملا ءازجال صحفا
- ةقطنم يف مكارتلاب ةجل اع م لا داوملا كرتت ال فيرصتلا نود لوحي دق كلذ نا ،فيرصتلا داوملا دادترا يف ببستي نا نكمي وحي حصللا ب حسلا ةحنتف ربع يرخا ةرم
- ةقاطلا رصم قلغ ،زاهجلا دادسنا ةلح يف فيظنت لبق ءابرهكل رصم نع زاهجلا لصفاو .تافلخملا
- دوجو ةلح يف زاهجلا لي غشمتب ادب مق تال ،ةمالسلا تاودا نودب وأ ،ةبوطعم سورت وأ زج او ح

### ةمعال ةمالسلا دءاق

#### ريذحت

يغبني ،ةيراطبلاب لمعت تاودا مادختسا دن ع نم دحلل ةيساسالا ةمالسلا تاطايتح اجاتا نذا ةباصلا او ،تاي راطبلاب بيرستو ،قيرحال رطخ يلي ام كلذ يف امب ،ةي صخشلا

- ةدحول هذه لي غشمت دن ع ةحورملا سملت ال
- ةفيظنو ةفاج ضباقملا ل ع ظفاح

#### بي ردتلا

- ةيارد ل ع نكو ةي انعب تامي لعتل ارقا زاهجلا ل حي حصللا مادختسالا او مكحتلا حيتافمب
- زاهجلا اذه مادختساب ل لافطال حمست ال
- ةفرعم مهيدل سيل نيذلا صاخشال حمست ال ضررت دقو ،زاهجلا مادختساب تامي لعتلا هذهب ل غشمل نس ل ع دويق ةيلخملا حئاوللا
- صاخشال نم برقلاب ادب زاهجلا اذه ل غشمت ال .ةفيلال تان او ي حل وأ ل لافطال صخال ل ع
- عوقو ةيلوؤسم مدختسمل وأ ل غشمل لمحتي صاخشالاب رضت دق يتل راطخال او تداو حل مهتاكلتمم وأ نيريخال

#### دادعلا

- ةيذح أمئاد يديترا ،زاهجلا اذه لي غشمت ءانثأ .ةليوط لي وارسو ةري ب
- نكمي تارومج وأ ءضافصف سبالم يديترت ال ر ع شلا ل ع ظفاح .ءاوله ل لخد م ل بذجنت نا .ءاوله ل لخد م نع اديعب ليوطلا
- مهيدتراو ،ةمالس تاراطنو نذا تايقاو ل ع ل صحا زاهجلا لي غشمت ءانثأ تاقوالا ةفاك يف
- رثأتلا عنم ل هجولل عنق ءادترا يغبني .راب غلاب

## ي (لصلال تاميلعت) ةيبرعلا

تافلخمل عماج نكي مل نإ لاشملا لي بس ىلع  
هنالكم يف

نذا متي ،تافلخم عماج مادختسا مدع ةلاح يف :ةظوحلم  
روكذملا لاشملا فذح

- تافلخمل نم يلاخ ةقاطلا رصم ىلع ظفاح  
وأ ةقاطلا رصم ررضت عنمل ىرخالا تامكارتل او  
لمتحم قيروح عوقو
- ةقاطلا رصم لي غشت ءانثأ زاهجلا لقنت ال
- ةقاطلا رصم لي غشت ءانثأ زاهجلا لي مت ال
- يفاح نوكت امنيب زاهجلا لي غشت مت ال  
بنجت ىجري .حوتفم لادنص يدترت وأ ني مدقلا  
تاطبار وأ قطبرا اهل ءضافضف سبالم ءادترا  
ةي لدتم
- ءانثأ فيرصتلا ةقطنم نع اديعب أمئاد فق  
زاهجلا اذه لي غشت
- دكأت .ةيراطبلا ءمزح ةلازبو زاهجلا فاقياي مق  
يف أممت تفقوت ءكرحتملا ءازجال عمي ج نأ نم  
ةي لاتلا تالاحلا  
زاهجلا كترت امدنع-  
،ىرجملا ميلست و تادادسنالا كيليست لبق-  
متناي ص وأ هفيظنت وأ زاهجلا صحف لبق-

### نيزختلا و ةنايصل

- ريماسملا و يغاربل او ليماو صلا ءفاك ىلع ظفاح  
ةلاح لمعي زاهجلا نأ نم دكأتلا ماكحاب ءتبتم  
ةديج
- ءررضتملا وأ ءيلا بلا ءازجال لدبتسا
- ءيلا صا تاروسسك او راغي عطق طقف مدختسا
- فاج نالكم يف زاهجلا نزخ
- صحفلا وأ ةنايصل لجا نم زاهجلا فقوت دنع  
فاقياي مق ،راوسسك! ريغي وأ نيزختلا وأ  
دكأتو ،ءابرهملا نع زاهجلا لصفو ةقاطلا رصم  
أممت لمعلا نع ءكرحتملا ءازجال ءفاك فقوت نم  
،صحف تاي لمع يا ءارج! لبق دربي زاهجلا كترتا  
ظفاحو زاهجلا ب ينتع .كلذ ريغ وأ ،تاليدعت وأ  
ءفيظن هيلع
- نيزختلا لبق أمئاد دربي زاهجلا كترتا
- ىلع منأ ىلا هبتنا ،قيزمتلا تاودأ ةناي ص دنع  
ببسب يئابرهملا رايتلا لصف نم مغرلا  
دق قي زمتلا تاودأ نإف زجال لافقإل ءي صاخ  
كترحتت لظت
- ءصاخلا لافقإل ءي صاخ زواجت أدبأ لواحت ال  
زجال اب

### ريذحت

ءكرشلاب ءصاخلا راغلا عطق طقف مدختسا  
منأش نم لكلذب مازتلالا يف قافخالا .ةعنصملا  
ءلمتحم ءباص! ثودحو ءادأل افعض يف ببستلا  
نماضلا لطبي دقو

يف "يئابرهملا رايتلا ءادأ" حلطصم ري شي  
اهل غشي يتلا يئابرهملا رايتلا ءادأ ىلا تاريذحتلا  
رايتلا ءادأ و (ةيكلسلال) يسيئرا ءوقلا ذخام  
(ةيكلسلال) ءيراطبلا لمعت يتلا يئابرهملا

### لمعلا ءقطنم ءمالس

- اديج ءءاضمو ءفيظن لمعلا ءقطنم ىلع ظفاح  
يف ببستت دق ءملظملا و ءمت عملا نكاملا  
ثداوح عوقو
- يف يئابرهملا رايتلا تاودأ لي غشت مت مق ال  
و أ لئوس دوجو لثم راجفنال ءلباقلا ءوجال  
جنتت شيح .لاعتشال ءلباق رابغ و تازاغ  
ببستت دق تارارش يئابرهملا رايتلا تاودا  
ءرخبال و رابغلا لاعتشا يف
- ءادأ لي غشت ءانثأ اديعب ءمال او لافطال دعبأ  
تتشتت ببستي نأ نكمي شيح .ءابرهملا  
مكحتلا نادقف يف

### ةيئابرهملا ءمالسل

- و ءيضرال حطسأل اب مسجلا كاكحتا بنجت  
اي اوزل او تاعشملا و بيبانال لثم قضي رأتملا  
ءمدص ثودح رطخ ديازتي شيح .ديربتل ءزهجو  
ءابرهملا كمسج ءمال ءلاح يف ءيئابرهمك
- رطملا ىلا يئابرهملا رايتلا تاودأ ضرعت ال  
لخال ءمال ببستي شيح .ءلبملا ءوجال و  
رطخ ءدايز يف يئابرهملا رايتلا تاودأ ىلا  
ةيئابرهمك ءمدصب ءباصلا

### ةي صخشلا ءمالسل

- دنع ءنطفلا بىلحتو هل عفت ام بقاءو هبتنا  
مدختست ال .يئابرهملا رايتلا ءادأ لي غشت  
و أ ابعتم نوكت امدنع يئابرهملا رايتلا ءادأ  
ةيودال و لوكل و تاردخمل ريثات تحت  
ءانثأ هابتنالا تيتشت ءظحل ببستت دقف  
ثودح يف يئابرهملا رايتلا ءادأ لي غشت  
ءريطخ ءي صخش ءباص!
- أمئاد يدتراو .ةي صخشلا ءمال حلا تادعم مدختسا  
تادعم مسنت نأ نكمي شيح .نوي علل تايقاو  
ريغ ءمالسل ءيذح و ،رابغلا ءانق لثم ءمال  
تايقاو و ،ءبصل تاعبقل و ،ةيقالزنال  
يف ءمالمل فورظلا يف ءمدختسملا عمسلا  
ةي صخش تاباص! ثودح ليلقت
- نأ نم دكأتو .دوصملا ريغ لي غشتلا بنجت  
لي غشتلا فاقياي عضو ىلع ءابرهملا حاتفم  
ءمزح و او ءقاطلا رصمب لي صوتلا لبق  
رايتلا تاودأ ءفر كلذك بنجتو ،ةيراطبلا  
لمح ببستي نأ نكمي شيح .اهلمح و يئابرهملا  
ىلع كعبصا امنيب يئابرهملا رايتلا تاودأ  
طيشنت دصب و يئابرهملا رايتلا حاتفم  
لي غشتلا عضو ىلع يئابرهملا رايتلا حاتفم  
ثداوح عوقو يف
- لي غشت لبق طبر و أ لي دعت حاتفم ي عزنا  
ببستي نأ نكمي شيح .يئابرهملا رايتلا ءادأ  
راود ءزجب قحلملا لي دعتلا و طبرلا حاتفم  
ءباص! ثودح يف يئابرهملا رايتلا ءادأ يف

## (ي لصال تاميل عت) ةي برعلا

قر ي طخ ةي صخش

- نم بارتق ال لب حوم سمل دحل زواجتت ال عي مچ يف اديج كيمدق نزوات يل ع ظفاحو زاهجلا ةاداب لضفا مكحت كلذ حيتي ثيح .تاقوالا ةعقوتمل ريغ فق او مل يف يئ ابرهكل رايتلا
- سبالم يدترت ال .تبس انم سبالم يدترا لكس بالمو لكر عش دعب او ،تار هوجم وا ةض افضف قل عت دق ثيح .تكر حتملا ازا جال ان ع كت ازا فقاو رعشلا و تار هوجملا و اضا افضف ل سبالملا ةكر حتملا ازا جال يف لي و طلا

### اهب ةي ان عل او يئ ابرهكل رايتلا ةادأ مادختسا

- مدختسا .يئ ابرهكل رايتلا ةادأ يل ع طغضت ال تبس انملا ةح يحي صل ا يئ ابرهكل رايتلا ةادأ رايتلا ةادأ يدوت نا نكمي ثيح .كزاهج ان ام رثك او لضفا لكشب اهتف يظو يئ ابرهكل ا هيل ع تمم ص يتلا في نصتلا بس ح
- مقوي مل اذا يئ ابرهكل رايتلا ةادأ مدختست ال فاق ي او لي غش تب عطق او لصولا حاتم ال يئ ابرهكل رايت ةادأ يا ل ثمت ثيح .زاهجلا عطق او لصولا حاتم نم اهب مكحتل نكمي ل ا حل ا يف ه ا ل ص ا ب ج ي و ا غ ل ا ب ا ر ط خ
- ةمدختستمل ريغ يئ ابرهكل رايتلا تاودأ نزخ صاخش ال حمت ال و ل ا فطال لوانتم نع اديعب يئ ابرهكل رايتلا ةاداب ةيارد يل ع اوسيل يذلا رايتلا ةادأ لي غش تب هب ةصاخلا تاميل عتلا و ا قر ي طخ يئ ابرهكل رايتلا تاودأ .يئ ابرهكل ا ريغ ني مدختسم لبق نم اهم ادختسا ةلاح يف ني بر دم
- نم دكأت .يئ ابرهكل رايتلا تاودأ يل ع ظفاح ،ةكر حتملا ازا جال اب قاصتلا و لال تخا دوجو مدع اناش نم يرخ ةلاح يا و ازا جال ا يف ل طعت و .يئ ابرهكل رايتلا ةادأ لي غش تب يل ع ريتاتلا ب ج ي يئ ابرهكل رايتلا ةادأ ررضت ةلاح يف عقت نا نكمي ثيح .مدختسالا لبق ا ه ا ل ص ا ب ج ي و ا تاودأ ةناي ص ءوس ببسب ثداو حل نم دي د ع ل ا يئ ابرهكل رايتلا
- نم هنأل .ةفيظنو ةداح عطقلا تاودأ يل ع ظفاح ةناصلملا عطقلا تاودأ قصتلت نا ح ج رمل ا ريغ لهسال نم هنأ امك ةعطقلا ةداح ل ا ف ا و ح ل ا تاذا اديج اهب مكحتل ا
- اهتاق ح ل م و يئ ابرهكل رايتلا ةادأ مدختسا فورظ ةاعارم عم تاميل عتلا هذهل ا قفو اهتاذا دجو نا ثيح .هتي دات ررقملا لمعلا و لي غش تب ل ا تايل م ع يف يئ ابرهكل رايتلا ةادأ مادختسا ةدوص قمل ا تايل م ع ل ا كلت نع ةفلت تخم لي غش تب ري طخ عضو ةه ج ا و م يف ببست ي دق

### اهب ةي ان عل او ةي راطبلا ةادأ مادختسا

- نم ددحمل اناش ل ا مدختسا اب ال زاهجلا نا حش ت ال ببست ي نا نكمي ثيح .ةعنصلملا ةكرشلا لبق ةدح م ةي راطب ةمزحل مئال م ل اناش ل ا مدختسا عم ممدختسا دن ع ق ي ر ح ل ا ر ط خ ل ضرعتلا يف

يرخا ةي راطب ةمزح عون

- مزح عم ال يئ ابرهكل رايتلا تاودأ مدختست ال نا نكمي ثيح .اص ي ص خ ةدح م ل ا تا ي ر ا ط ب ل ا يف يرخا تا ي ر ا ط ب مزح يا ا مدختسا ببست ي .تباصل عوقو و ا ق ي ر ح ل ا ر ط خ ل ضرعتلا
- ،مدختسالا ديق ةي راطبلا ةمزح نوكت ال امدنع ءايشال ان ع اديعب اهيل ع ةظفاحملا ي جري و ا ،تال معل و ا ،ق ر و ل ا كباشم لثم ةي ندع م ل ا ءايشال و ا ،ي غ ا ر ب ل ا و ا ،ري م س م ل ا و ا ،ح ي ت ا ف م ل ا ث د خ ت د ق ي ت ل ا ي ر خ ا ل ا ق ر ي غ ص ل ا ة ي ن د ع م ل ا ث ي ح .يرخا ةي انم يل ا ةي راطبلا ةي انم نم لاصتا ةي راطبلا ي فرط ري صقت ببست ي نا نكمي ق ي ر ح عوقو و ا قورح ثودح يف اعم
- لئاس عفدني دق ،ةئ ي سل ا مدختسالا فورظ يف ةلاح يف .مسمل بنجتت نا ب ج ي و ةي راطبلا نم ءامل ا ب س م ل م ل ا ن ا ك م ل ل س غ ،ةي ضرعلا ةس م ل م ل ا ي غ ب ن ي ،ن ي ع ل ل لئاس ل ا ةس م ل م ل ا ةلاح يف نكمي ثيح .اض ي ا ةي بط ةدعاسم يل ع ل و ص ح ل ا يف ةي راطبلا نم عفدنملا لئاس ل ا ببست ي نا قورح و ا تاجي هت ثودح

### ةناي صلا

- رايتلا ةادأ ةناي ص يل و تي نا ي غ ب ن ي ا مدختسم ح ا ل ص ل ا ل ط ق ف ل ه و م ص خ ش يئ ابرهكل ا ةظفاحملا كلذ نمضي فوسو .ةقباطم را ي غ ع ط ق اهت نا ي ص و يئ ابرهكل رايتلا ةادأ ةمالس يل ع

اهي ل ا ع و ج ر ل ا ك ن ك م ي .ت ا م ي ل ع ت ل ا ه ذ ه ب ظ ف ت ح ا د ق ن ي ذ ل ا ن ي ر خ ا ل ا ه ي ج و ت ل ا ا ه م ا د خ ت س ا و ا ر ا م ت س ا ب ي ل ا ة د خ و ل ا ه ذ ه ت ص ر ق ا م ا ذ ا .ة د خ و ل ا ه ذ ه ن و م د خ ت س ي ا ض ي ا ت ا م ي ل ع ت ل ا ه ذ ه ه ض ر ق ا ،ا م ص خ ش

## (ي لصلأا تامي لعت) ةي برعلا

حيحصل ريسفتلا . اهان عم مهفو ةي انعب اهتءارق ي جري . زاهجلا اذه يلع ةي لاتلا زومرلا ضعب رهظت فوس أنام رثكأو لضفأ لكشب ةادلأ لي غشت لكل حيتي فوس زومرلا هذهل

مسالا	حيضوتلا / ةي مسلتا
	لكتم ال سب ةي نعمل تا طاي تحال
	عيمي جعبت او لي غشتلا لي لد أرقا . ةمال سلا تامي لعتو تاري ذحتلا
	نذال او ني علل ةي امح تادعم يدي ترا
	ةاقل لملأ ءايشال ل وحتت نأ نكمي ثودح يف ببستتو اي اظش يلى ررض قاحل و ءايشا صخش ةباصل ةي ذح أو سبال م يدي ترا . تاكلم ملباب . ةراملا دعبا . ةلي وطلا نامال
	لافطال ءصاخو ، ةراملا عيمي ج دعبا أدي عب ، ءفي لال تان او ي حل او يلع رتم 15 وحنب ردقت ءفاس ملب لي غشتلا نكام نم لقال
	هذه لي غشت دن ع ءحورملا سملت ال ءدحول
	للبلأ ورا طملال ءدحول ضرعت ال
	داعبا يف لامهال ببستي دق يف ءاولا لخدم نع لي وطلا رعشلا ةري طخ ءي صخش ةباصل ثودح
	داعبا يف لامهال ببستي دق بحسلا نع ءضافضفلا سبال ملبا ةباصل ثودح يف ءاولا لخدم لخد ةري طخ ءي صخش
	ءراودلا عفادلأ تارفش ببستت دق ةري طخ ءباصل ثودح يف
	جودزم لزعب ميمصت

ءصصخم ةي لاتلا يناعملا او ةي هي بنتلا تاملكلا جت نملأ اذهب ءطبترملا رطخل تا يوتسم حرشل		
ىن عمل	ءراش	ءمال عمل
عضو يلى ريشت نم ءروطخل غلاب ، ببستي نأ من أش مدع ءلاح يف رطخ يف ، هبنجت عوقو و اتوملا ثودح ةري طخ ءباصل	رطخ:	
عضو يلى ريشت دق لم تحم ريطخ ءلاح يف ، ببستي يف ، هبنجت مدع توملا ثودح رطخ ءباصل عوقو و ءري طخ	ري ذحت:	
عضو يلى ريشت نكمي لم تحم ريطخ يف ، ببستي نأ ، هبنجت مدع ءلاح ءباصل عوقو و يف . ءطسوتم و ءطيسب	سرتحا:	
هي بنتلا زمر نود (ءمال سلا يلع عضو يلى ريشت ببستي نأ نكمي ررض قاحل يف تاكلم ملباب	سرتحا:	

## يصل الة تامي لعة (يبر لة)

خفانل لبوبنأ عيمجة

2، 3، 4 لكشال رظنا

### ريذحة

شودح يف ببستي دق يذلا دوصقملا ريغ ليغشتلا عنمل نم ةيراطبلا قمزح ةلازا امئاد يجرى، ةريطخ ةيصوصخش ةباصإ ءازجال عيمجة ءانثأ ةادال.

- (7) ةنسلأل عم (4) بوبنألأ يلع (6) فيواجتلا ءازاحب مق ىتح خفانلأ تيبيم يلع بوبنألأ ررم. خفانلأ تيبيم يلع فيويوجتلاب ناسللأ طبترى نم لك قلزني ىتح مهسلأ ءاجتأ يف بوبنألأ ريودتب مق (8) تابثلا عاضوأ يف نيناسللأ مق، (ب) يفلخلأ بوبنألأ يف (أ) يمامألأ بوبنألأ بيكرتل بوبنألأ يف ناسللأ عم يمامألأ بوبنألأ يف بقتلا ءاذحب يلع يمامألأ بوبنألأ رييرمت متي ءازاحملا درجمب. يفلخلأ بوبنألأ تابث ىتح يفلخلأ بوبنألأ.

ةيراطبلا قمزح ةلازا /بيكرتل

5 لكشال رظنا

- ذفنم يف تاحتفلا يلع ةيراطبلا قمزح علضأ ءازاحب مق خفانلأ ةيراطبلا.
- رييرحت رز قلغني ىتح ءحتفلا يف ةيراطبلا لخدأ من الكم يف ةيراطبلا.

### سرتح

قمزح علضأ نأ دكأت خفانلأ يف ةيراطبلا قمزح عضو دنع نأ اضيأ دكأت. خفانلأ يلع فيواجتلا عم ةمئوتم ةيراطبلا. اديج امن الكم يف ءكسامتم امن او مات لكشب ةرقتسم ةيراطبلا ببستي نأ نكمي ةيراطبلا قمزح لحيصلال ريغ بيكرتلأ ةيلخادلا تانوكملا ررضت يف.

ةيراطبلا قمزح ةلازال

5 لكشال رظنا

- عم (9) جاترلأ رز يلع طغضلا يف رارمتسالأ عم طغضأ. ةوقب لكاسمإلأ.
- جراخ ةيراطبلا قمزح عفدا. ةوقب (10) ضربقملا دانزب لكسمأ. ضربقملا.

### ريذحة

لكلوح ةفيلأل تانواويلأ لافطالآ ءعباتمؤ كيمدقب امئاد متها شدحت نأ نكمي ثيح. ةيراطبلا رييرحت رز يلع طغضلا دنع ادبأ عزنت ال. ةيراطبلا قمزح طوقس ءلاح يف ةريطخ ةباصإ. عفترم نالكم يف لكدوجو ءانثأ ةيراطبلا قمزح.

### تافص او ملأ

عونلأ	2400807
ةيتلوفلا	رمتسم رايت تلوف 40
ءاولم جح	ةقيقد 3/م 7.62
ءاولم ءعرس	ةعاس /مك 162
قمزح نودب) نزولأ (ةيراطبلا	مجمك 1.9
ةيراطبلا قمزح	29717/29727
نحاشلأ	2904607/2904707
توصلأ طغض يوتسم	LpA: 87.6 dB(A) k: 3 dB(A)
توصلأ قوق يوتسم	LwA: 99.7 dB(A) K: 3.0dB(A)
زازتالآ تايوتسم	ah: <2.5 m/s <sup>2</sup> ; K: <1.5 m/s <sup>2</sup>

### فصولأ

1 لكشال رظنا

1. Cruise Control Lever ةيراطبلا رييرحت رز
2. ءرسلاب مكحتلا عارذ
3. دانز
4. خفانلأ بوبنأ
5. تلوف 40 نويأ مويثيل ةيراطبلا

### عيمجتلا

فيلغتلأ كف

- ةمئاق قودنصلأ نم ءيانعب تاقحلم يأو جتنملا جارخاب مق ةئبعتلا.
- فلت وأ رسك شدحي مل هنأ نم دكأتلل ءيانعب جتنملا صخفا. نحشالآ ءانثأ.
- ءماتلآ ءنياعملا نم يهتنت ىتح فيلغتلأ داوم نم صلختت ال. اديج لمعي هنأ نم دكأتلل او جتنملا ءيضرملأ
- لاصتالآ يجرى، ءررضتم وأ ءدوقفم ءازجأ يأو دوجو ءلاح يف ءدعاسملا Greenworks Tools قمذخ زكرمب.

### ريذحة

ةمئاق يلع ءازجالأ نم يأ تنالك نأ جتنملا اذم دختست ال ذم يلع ءازجالأ. اهكفب لكمايق دنع لعلاب ءعمجم ءبعتلا ءعنصلأ ءكشرشال لبق نم جتنملا يف ءعمجم ريغ ءمئاقلا جتنملا مادختسا يدؤي دق. ليمعلا لبق نم بيكرتلأ بلطتتو ءباصإ شودح يف آحيحص ريغ اعيمجة عيمجة مت يذلا ءريطخ ءيصوصخش.

## يصلال تاميلعت) ةيبرعلا

### ريذحت

ةيناشل لامهإل نأ ركذتو ،المهم تاجت نمل اب كتفر عم لعجت ال ةريطخ ةباصإ شودحل يفكي ةدحو

### ريذحت

ةياقولا تاراطن يديترا ،ةريطخ ةيصوصخش ةباصإ شودحل بنجتل ةدحو لا هذه ليغشت دنع تاقوالا عيمج يف ةمالسلا وأ ةربغمل نكالما لا يف رابغل دض عنق وأ هجو عنق اضيأ يديترا

### ريذحت

ةمالع لمحت ةيبناج تايقاو تاذا ةيماج تاراطن أمياد يديترا دق .اضيأ عمسلا ةياقو عم ANSI Z87.1 راي عمل لاشتمال يف ةيماج راياطت يف ريبادتلا هذه ذاختا يف لامهإل ببستت ي ةيرخا ةريطخ تباصلإ شودحو كيني ع

### ريذحت

دكأت .ةدحو لا ررضت وأ ةريطخ ةيصوصخش ةباصإ شودحل بنجتل ةدحو لا هذه ليغشت لبق هنالك يف خفانلا بوبنأ نأ

دوزم خفانلا اذه (6 لكشلا رظنا) ةعرسلاب مكحتلا عارذ ةعرسلاب مكحتلا ةيصوصخش

(2) ةعرسلاب يف مكحتلا ةفيظو مهفو ةءارق يجرى

- ةدحو لا ليغشتل (3) دانزلا لىع طغضا
- براقع حاجتا يف فلخلا لىع عارذلا عفدا ،ةدحو لا لمعت امدنع ةعرسلاب لىع خفانلا كلذ تبثي فوس .ةعرسلاب ةدايزل ةعاسلا ةبوسل طملا
- ةعاسلا براقع حاجتا سكع يف عارذلا عفدا ،ةعرسلاب ضفخل بوسل طملا يوسملا لىع ةعرسلاب ضفخل
- ةدحو لا فقوتت فوس رارمتساب ةعرسلاب ضفخل ةلاح يف :ةظوحلم ةيرخا ةرم لىع لىع ةوطخل راركت نذإ يغبنيو لمعل نع

### ريذحت

لبق نم امب يصوم ريغ تاروسسكإ وأ تاقولم يأ مدختست ال وأ تاقولم مادختسا نأ شيح .جت نمل اذهل ةعنصلما ةكرشل ةباصإ شودحل يف ببستت دق امب يصوم ريغ تاروسسكإ مادختسا لك لبق ألمك جتنلما صحفا .ةريطخ ةيصوصخش لشم ةككفم وأ ةدوقفم وأ ةررضتم ةازج دوجو مدع نم دكأتل لكذ ريغ وأ ،ةيطلال وأ يغرابل وأ ليم اوصل وأ ريماسملا ليغشتب مقت الو ةيطلال او تاتبثلما ةفاك تيبثت مكحأ وأ ةدوقفملا ةازجال ةفاك لادبتسا امامت يتح جتنلما اذه ةررضتلم

### خفانلا ليغشت

- ةموكل ةيچراخل فاوخل لوح خفنا ،تافلخمل رثانت عنمل ةموكل طسو يف قرشابم ادبأ خفنت الو ،تافلخمل ةمدختستلما تادعمل عطق ددع نم دح ،توصل تايوسم نم دحلل ةدحو لا ةرمل يف
- لبق تافلخمل فيفختل سنالكمل او سبالكمل مدختسا امدنع اليلق حطسأل دمخا ،ةبرتمل فورظلا يف .خفنلا ةامل رفاوتت
- ةقلاطاب لمعت يتل خيفانلما مادختساب هايمل لىع ظفاح يف امب ،قئادحل او باشعأل تاقيببطل ميطارخل نم ادب يواشمل او ،تاحابل او ،تاشاشل او ،بيرازمل لشم قطانلما كلذ قئادحل او ،تافرشل او
- وأ ،ذفاونلا وأ ،ةفيلال تان او يوحلا وأ ،لافطال هبتنا نامأب اديعب تافلخمل خفنا ةحوتفملا تاراييسلا
- نالكمل فظن ،يرخال تادعمل وأ خيفانلما مادختسا دعب ححص لكشب تافلخمل نم صلخت

### مادختسالا

- هاندأ ةجرمل اضارغل يف جتنلما ذه مادختسا لىع كئم ي
- ةاشمل تارممو تاراييسلا قرط لشم قبلصل حطسالا ةالخل
- قاروا نم ةيلاخ تاراييسلا قرطو حطسالا ةفاك لىع ظفاحا ربونصل رباو رجشلا

مادختسا لوأ لبق نحشا

### ريذحت

وأ ،ةازجال عيمجت دنع جتنلما نم ةيراطبلما ةمزح أمياد عزنا ةلازا .مادختسالا مدع دنع وأ ،فيظنلما وأ ،تاليدعتلا ةارج زاوجلل يضرعلا ليغشتلما عنمي نأ نأش نم ةيراطبلما ةمزح ةريطخ ةيصوصخش ةباصإ شودحل يف ببستت دق يذل

(6 لكشلا رظنا) خفانلا ليغشت فاقيا ليغشت

- خفانلا يف ةيراطبلما بيكرت نم دكأت
- خفانلا ليغشتل دانزلا لىع طغضا
- ليغشتل فاقيا لىع دانزلا ررح



## (ي لصال تاميلعت) ةي برعلا

### ريذحت

### ⚠ ريذحت

تامدصل او قئارحلا رطخو ةي صخش ةباص! بشودح بنجتل صحفو ليذعت لباق ةيراطبلا ةمزح ةلازاب مق ، ةيئابرهكلا خفانلا فيظنتو

### ةيراطبلا ةمزح ةلازا:

#### Remove the battery pack.

- نم تافل خمل او قبرتال ةلازال خافنملا وأ ةاشرفلا مدختسا ةسنكلملا وأ طوغضملا ءاولا مادختساب ةيوهتلا تاحتف بشخلا فراشنو قئاوعلما نم ةيلاخ ةيوهتلا تاحتف يلع ظفاح وأ اهل سغت وأ ءاملاب ةيوهتلا تاحتف شرت ال . بشخلا قئاقرو ءاملاب يف اهرمغت .
- مادختساب ةيكيتسالبلا تانوكلملا وتي يبتلا ةدحو حسم ةيوق تافظنم وأ تابيذم مدختست الو ، ءمعان شاق ةعطق تانوكلملا وأ كيتسالبلا نم ةعونصملا تبيبتلا ةدحو يلع يف ةيلزمنلا تافظنملا ضعب ببست دق . ةيكيتسالبلا ةمدصل رطخ ببست دقو ررض قاحل!

### ةيراطبلا ةمزح

- ةنوحشم ةيراطبلا ةمزح نزخ .
- ةيراطبلا عزنا ، ررضخال نوللا يل! نحشلا ءوض لوح درجمب رايثلا ردمم نم نحاشلا لصف او نحاشلا نم ال . لقأ قواط دوجو هيف طحالت تقو ي يف ةيراطبلا نحش دعأ .
- ءامت ءراف حبصت ةيراطبلا ةمزح عدت املاط نحاشلا يف ةيراطبلا ةمزح نيذخت نكمي ، نحاشلا دعب . يبرهكلا رايثلاب لوصوم ريغ نحاشلا نأ

### ⚠ ريذحت

كلذو ، طقف ةقباطتملا رايغلا عطق مدختسا ، ليغشتلا دنع فلت ببسي وأ أرطخ نذخي دق ىرخأ عطق ي مادختسا نأل جتتملا .

ةيكيتسالبلا عطقلا فيظنت دنع تابيذملا مادختسا بنجت عاونأ نم فلتلل ضرع ةيكيتسالبلا داوملا مظعم نأ شيح . امدختسا نم ررضنت دقو ةيراجتلا تابيذملا نم ةفلتخم تويزل او رابغل او خاسوالا ةلازال ةفيظن شاق ةعطق مدختسا . كلذ ريغو ، موحشلا او

### ⚠ ريذحت

تاجتتملا وأ نيذنبلا وأ لمارفلا لئاسوس قسالم مدع يلع صرح داوملا نم اهرىغو ةلغلغتملا تويزلا وأ طفنلا يلع ءمئاقلا يلع يوتحت اهنال كلذو . تقو ي يف ةيكيتسالبلا عطقلا وأ هفعضت وأ كيتسالبلا ررضت نأ نكمي ةيئاي ميك داوم . هرمدت .

### ⚠ ريذحت

أمئاد ةيراطبلا ةمزح عزنا ، ءميسج ءميسج ءباص! بشودح بنجتل . ءنايص ي ءارج! وأ هفيظنت دنع زاهجلا نم

### خفانلا نيذخت

- ديجو فاج ناكم يف خفانلا نزخ . هن يذخت لباق ءامت خفانلا فظن نع اديعب خفانلاب ظفتحا . لافطالا لوانتم نع اديعبو ةيوهتلا ديلجلل ءليزما حالما او نيئاسبلا تايواميك لشم لكاتلا لم او ةجرد نأل . دراب ناكم يف امنحشاو كعب ءصاخلا تايراطبلا نزخ ■ نم للقت ةيداعلا ءفرغلا ءرارح ءجرد نم لقالا وأ يلعال ءرارحلا . ةيراطبلا ءمزح رم
- ررضخال نوللا يل! نحاشلا يف ءوضلا لوحتي نأ درجمب ردمم نم نحاشلا لصف او نحاشلا نم ةيراطبلا لزا ، بصللا . يبرهكلا رايثلا
- زاهجلا يف ةيراطبلا نيذخت ال
- ءمزح دربت ىتح رظنتا . ادبا ءراف ةيراطبلا نيذخت ال روفلا يلع لملكاب امنحشاو ةيراطبلا
- ءجرد تداز املكو ، اي جريدت امنحشاو ةيراطبلا عيمج دقت ءلاح يف . عرسأ لكشب امنحشاو ةيراطبلا دقت ءرارحلا نحش دعأ ، امدختسا نود ءليوط ءينمز تارتفل ءدحو نيذخت ءمزح رمع ليظنت ءسراملا هذف . نيهرمش وأ رهش لك تايراطبلا ةيراطبلا .

### ةيراطبلا نم صلختلا

داوملا تايافن نم صلختلا يغبني ال ي جري . ةيلزمنلا تايافنلا عم ةيئابرهكلا بلبا . قفارملا دجوت امثي ح اهرىودت ءداع! رجات وأ ءيلحملا ءطسلا نم ءروشملا ريودتلا ءداع! ناشب ءئزجتلا



تاجتتملا نم لصفنملا صلختلا اهرىودت ءداع! حيتي ءفلغال او ءمدختسملا ءرودملا داوملا مادختسا ءداع او . ىرخأ ءرم نم دحيو يئيبلا ثولتلا عنم ىلع دءاسي ماخل داوملا ىلع بلبلا

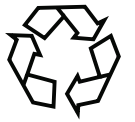

نم صلخت ، جاجتتال اهرم ءاهتنا دنع ءبجاولا ءيانعلا لذب عم تايراطبلا داوم ىلع ةيراطبلا يوتحت شيح . انتئيبيل يغبني اذلو . ءئيبيللو كل ءراض نوكت دق يف لصفنم لكشب اهنم صلختلا او امتلازا! مويثيل تايراطب لبقت يتلا تائشتملا نوي .

Batteries



Li-ion

## (يصل الة امل عة) ةي برعلا

### اهالصل ءو اءاأل فاشكلسا

ةلكش مل	لمءءملا ببسل	لحل
لمعة ال ءءءول	1. ءءبءم رل ةلر اءبل. مأكءب	1. ةلر اءبل نأ نم ءكأء ءءر اءبل ءمزء ءل بءءل. مسق لءل ءوءرل ءءرل. ءفانل ءل ءمء ءءبءم لءلءل اءه ءل ءلر اءبل بءكءرء.
	2. ءنوءشم رل ءلر اءبل.	2. اءه ءل ءءرءملا ءامل ءلءل أءفوء ءلر اءبل نءشا. ءءءمئل.
	3. فلءل لءل ءءءل ءءءم.	3. نم +004922129242919 مءرب لءصل ال ءءرل. ءلنفل ءنءل ءلءل.
ال ءاولء نكلو لمعة ءءءول بببئل نم ءءءل	.ءوءسم بببئل	مءء نم ءكأءلءل ءفانل بببئل أو بببئل ءءءل صءفا لءا هءوء ءلءل ءل. ءاولء ءءءل ءوءل ءءءل ءلءل ءءءل.
ال ءءرسل ءل ءلءل ءءءل.	.ءكءم رامل	.سببئل ءلءل ءءم مءءءلءل رامل ءلءل ءلءل.

## İngilizce (orijinal talimat)

Makineniz Greenwork Tools'un yüksek güvenilirlik, kullanım kolaylığı ve kullanıcı güvenliği standardına göre tasarlanmış ve üretilmiştir. Doğru bakıldığında size uzun yıllar sorunsuz performans sunacaktır. Sadece aletle kullanıma yöneliktir.

Bu cihaz nezaret edilmeleri veya cihazın kullanımına ilişkin talimatların verilmesi ve içerdiği tehlikelerin anlaşılması kaydıyla 8 yaş ve daha büyük çocuklar ve fiziksel, duyuşal ve zihinsel becerileri kısıtlı veya tecrübesiz ve bilgisi yetersiz kişiler tarafından kullanılabilir. Çocuklar bu cihazla oynamamalıdır. Kullanıcı tarafından yapılması gereken temizlik ve bakım çalışmaları çocuklar tarafından tek başına yapılmamalıdır.

### GENEL GÜVENLİK KURALLARI

#### ⚠ UYARI

Aküyle çalışan aletleri kullanırken aşağıdakiler de dahil olmak üzere yangın, akü sızıntısı ve fiziksel yaralanma riskini azaltmak için her zaman temel güvenlik önlemlerine uyulmalıdır.

- Bu üniteyi kullanırken fana dokunmayın.
- Kulpları kuru ve temiz tutun.

#### EĞİTİM

- Cihazın kontrollerini ve doğru kullanımını öğrenmek için talimatları dikkatlice okuyun.
- Hiçbir zaman çocukların bu cihazı kullanmasına izin vermeyin.
- Hiçbir zaman bu kullanım talimatlarını bilmeyen kişilerin cihazı kullanmasına izin vermeyin, yerel yönetmelikler kullanıcının yaşını sınırlayabilir.
- Cihazı hiçbir zaman yakın insanlar, özellikle çocuklar veya hayvanlar varken kullanmayın.
- Kazalardan ve diğer insanlara veya mallarına zarar verebilecek tehlikelerden kullanıcı sorumludur.

#### HAZIRLIK

- Cihazı kullanırken her zaman dayanıklı ayakkabılar ve uzun pantolon giyin.
- Hava girişinin içine çekilebilecek bol kıyafetler giymeyin veya takı takmayın. Uzun saçlarınızı hava girişlerinden uzak tutun.
- Kulak tıkacı ve güvenlik gözlüğü edinin. Makineyi kullanırken her zaman bu

koruyucuları takın.

- Toz nedeniyle tahrişi önlemek için bir yüz maskesi takılması önerilir.
- Makineyi önerilen pozisyonda ve sadece sağlam, düz bir yüzey üzerinde kullanın.
- Makineyi fırlayan maddelerin yaralanmaya neden olabileceği asfalt kaplı veya çakıllı bir yüzeyde kullanmayın.
- Kullanım öncesi öğütme araçları, öğütme araçlarının civataları ve diğer tespit elemanlarının sıkı olduğunu, gövdenin hasar görmediğini ve korumaların ve eleklerin yerinde olduğunu her zaman görsel olarak kontrol edin. Dengeyi korumak için aşınmış veya hasarlı bileşenleri takım olarak değiştirin. Hasarlı veya okunaksız etiketleri değiştirin.

#### KULLANIM

- Cihazı sadece gün ışığında veya iyi bir suni ışık altında kullanın.
- Yukarıya doğru erişmeye çalışmayın ve dengeyi her zaman koruyun.
- Basamak üzerinde dururken yere her zaman sağlam bastığınızdan emin olun.
- Yürüyün, hiçbir zaman koşmayın.
- Tüm soğuk hava girişlerini birikintiden temizleyin.
- Birikintiyi hiçbir zaman yanınızda bulunan kişilere doğru üflemeyin.
- Makineyi çalıştırmadan önce besleme bölmesinin boş olduğundan emin olun.
- Yüzünüzü ve vücudunuzu besleme girişi ağzından uzak tutun.
- Ellerinizi, herhangi bir uzvunuzu veya kıyafetlerinizi besleme bölmesine, boşaltma kanalına sokmayın veya herhangi bir hareketli parçaya yaklaştırmayın.
- Makineye malzeme beslemesi yaparken metal parçaların, taşların, şişelerin, teneke kutuların veya diğer yabancı nesnelerin içine yerleştirilmemesine çok dikkat edin.
- Eğer kesme mekanizması herhangi bir nesneye çarparsa veya makine herhangi bir olağan dışı gürültü çıkartmaya başlarsa hemen güç kaynağını kapatın ve makinenin durmasını bekleyin. Makineyi güç kaynağından ayırın ve makineyi yeniden çalıştırmadan ve kullanmadan önce aşağıdaki adımları uygulayın: i) hasara karşı inceleyin;

1) tüm hasarlı parçaları değiştirin veya onarın;

## İngilizce (orijinal talimat)

2) gevşek parça olup olmadığını kontrol edin ve sıkın.

- İşlenen maddelerin boşaltma bölgesinde birikmesini önleyin; bu, doğru boşaltma yapılmasını önleyebilir ve maddelerin giriş ağzından geri fırlamasına neden olabilir.
- Eğer makine tıkanırsa güç kaynağını kapatın ve birikintiyi temizlemeden önce makineyi güç kaynağından ayırın.
- Makineyi hiçbir zaman kusurlu korumalar veya siperlerle birlikte veya güvenlik cihazları, örneğin artık toplayıcı, yerinde değilken kullanmayın.

NOT Eğer artık toplayıcı kullanılmıyorsa örnekteki metin silinebilir.

- Motorun zarar görmesini veya olası bir yangını önlemek için güç kaynağını birikintiden arındırılmış hâlde tutun.
- Bu makineyi güç kaynağı çalışırken taşımayın.
- Makineyi güç kaynağı çalışırken eğmeyin.
- Makineyi çıplak ayakla veya üstü açık terlik giyerken kullanmayın. Üzerinize bol olan veya iplerin veya bağcıkların sarktığı kıyafetler giymekten kaçının.
- Bu makineyi kullanırken her zaman boşaltma bölgesinden uzakta durun.
- Makineyi durdurun ve akü takımını çıkartın. Aşağıdaki durumlarda tüm hareketli parçaların tamamen durduğundan emin olun

- makinenin başından ayrıldığınızda,
- tıkanıklığı gidermeden veya tıkalı kanalı açmadan önce,
- makineyi kontrol etmeden, temizlemeden veya üzerinde başka bir çalışma yapmadan önce.

### BAKIM VE DEPOLAMA

- Uygulamanın güvenli çalışma koşullarında gerçekleştirildiğinden emin olmak için tüm somunları, civataları ve vidaları iyice sıkın.
- Aşınan veya zarar gören parçaları değiştirin.
- Sadece orijinal yedek parçalar ve aksesuarlar kullanın.
- Cihazı kuru bir yerde saklayın.
- Makine servisi, inceleme veya depolama amacıyla veya bir aksesuarı değiştirmek için durdurulduğunda güç kaynağını kapatın, makineyi güç kaynağından ayırın

ve tüm hareketli parçaların tamamen durduğundan emin olun. Herhangi bir inceleme, ayar yapmadan önce makinenin soğumasını bekleyin. Makineyi özenle saklayın ve temiz tutun.

- Depolamadan önce her zaman makinenin soğumasını bekleyin.
- Öğüte araçlarının bakımını yaparken güç kaynağı kapalı olsa bile korumanın interlok özelliği nedeniyle öğütme araçlarının hareket etmeye devam edebileceğine dikkat edin.
- Korumanın geçmeli kilit özelliğini hiçbir zaman geçersiz kılmaya çalışmayın.

### ⚠ UYARI

Sadece üreticinin yedek parçalarını kullanın. Aksi hâlde zayıf performansa, olası yaralanmalara neden olabilir ve garantinizi geçersiz kılabilir.

Uyarılarda yer alan “elektrikli alet” terimi şebeke gücüyle çalıştırılan (kablolu) elektrikli aleti veya akü ile çalıştırılan (kablosuz) elektrikli aleti ifade eder.

### ÇALIŞMA ALANI GÜVENLİĞİ

- Çalışma alanını temiz tutun ve iyi şekilde aydınlatın. Dağınık veya karanlık alanlar kazaya davetiye çıkartır.
- Elektrikli aletleri yanıcı sıvıların, gazların veya tozun mevcut olduğu patlayıcı atmosferlerde kullanmayın. Elektrikli aletler tozu veya buharları ateşleyebilecek kıvılcımlar oluşturur.
- Bir elektrikli alet kullanırken çocukları ve çevredeki insanları uzaklaştırın. Dikkat dağınıklığı kontrolü kaybetmenize neden olabilir.

### ELEKTRİKSEL GÜVENLİK

- Vücudunuzla borular, radyatörler, kuzine ve buzdolabı gibi topraklı ürünlere temas etmekten kaçının. Vücudunuz topraklanırsa yüksek elektrik çarpması riski mevcuttur.
- Elektrikli aletleri yağmura veya ıslak koşullara maruz bırakmayın. Elektrikli alete su girmesi elektrik çarpması riskini artırır.

### KİŞİSEL GÜVENLİK

- Bir elektrikli alet kullanırken dikkatli olun, yaptığınız işe dikkat edin ve sağduyulu olun. Yorgunken veya uyuşturucu, alkol veya ilaç etkisi altındayken bir elektrikli alet kullanmayın. Elektrikli aletleri

## İngilizce (orijinal talimat)

kullanırken bir anlık dikkatsizlik ciddi fiziksel yaralanma ile sonuçlanabilir.

- Kişisel koruyucu ekipman kullanın. Her zaman koruyucu gözlük takın. Uygun koşullarda kullanılan toz maskesi, kaymaz güvenlik ayakkabıları, kask veya kulak tıkacı fiziksel yaralanmaları azaltacaktır.
- Kazara çalıştırılmasını önleyin. Aleti yerinden alırken veya taşırken güç kaynağına ve/veya akü takımına bağlamadan önce anahtarın kapalı konumda olduğundan emin olun. Elektrikli aletleri parmağınız anahtarın üzerindeyken veya anahtarlı elektrikli aletlerin gücü açıkken taşımak tehlikeye davetiye çıkartır.
- Elektrikli aleti açmadan önce ayar kamasını veya anahtarını çıkartın. Bir ayar anahtarının veya kamanın elektrikli aletin döner parçasına takılı hâlde bırakılması fiziksel yaralanma ile sonuçlanabilir.
- Uzanmayın. Yere sağlam basın ve dengenizi her zaman koruyun. Bu, beklenmedik durumlarda elektrikli aletin daha iyi kontrol edilmesini sağlar.
- Uygun şekilde giyinin. Bol kıyafet giymeyin veya takı takmayın. Saçınızı, kıyafetinizi ve eldivenlerinizi hareketli parçalardan uzak tutun. Bol kıyafetler, takı veya uzun saç hareketli parçalara yakalanabilir.

### ELEKTRİKLİ ALET KULLANIMI VE BAKIMI

- Elektrikli aletin kapasitesini zorlamayın. Uygulamanız için doğru elektrikli aleti kullanın. Doğru elektrikli alet tasarlandığı işi daha iyi ve daha güvenli bir şekilde yapacaktır.
- Eğer anahtar açılıp kapanmıyorsa elektrikli aleti kullanmayın. Anahtarla kontrol edilemeyen her elektrikli alet tehlikelidir ve onarılmalıdır.
- Boş konumda olan elektrikli aletleri çocukların ulaşamayacağı yerde depolayın ve elektrikli aleti tanımayan veya bu talimatları bilmeyen kişilerin elektrikli aleti kullanmasına izin vermeyin. Elektrikli aletler eğitimsiz kullanıcıların elinde tehlikelidir.
- Elektrikli aletlerin bakımını yapın. Hareketli parçaların hiza kaymasını ve bağlantısını, parçaların kırık olup olmadığını ve elektrikli aletin çalışmasını etkileyebilecek diğer durumları kontrol

edin. Eğer hasarlıysa elektrikli aleti kullanmadan önce onartın. Pek çok kaza bakımı kötü yapılmış elektrikli aletlerden kaynaklanır.

- Kesici aletleri keskin ve temiz tutun. Uygun şekilde bakımı yapılan keskin kesme kenarlarına sahip kesme aletlerinin sıkışma olasılığı daha azdır ve kontrol edilmesi daha kolaydır.
- Elektrik aleti, aksesuarları ve alet uçlarını vb. çalışma koşullarını ve yapılacak çalışmayı dikkate alarak bu talimatlara uygun şekilde kullanın. Elektrikli aleti amaçlananlar dışındaki çalışmalar için kullanmak tehlikeli bir durumun oluşmasına yol açabilir.

### AKÜLÜ ALET KULLANIMI VE BAKIMI

- Sadece üretici tarafından belirtilen şarj cihazı ile şarj edin. Tek bir akü takımı tipine uygun bir şarj cihazı başka bir akü takımı ile birlikte kullanıldığında yangın riski oluşturabilir.
- Elektrikli aletleri sadece özel olarak belirtilmiş akü takımları ile birlikte kullanın. Başka bir akü takımı kullanmak yaralanma ve yangın riski oluşturabilir.
- Akü takımı kullanılmadığı zaman ataş, bozuk para, anahtar, çivi, vida ve diğer metal nesnelere gibi bir terminalden diğerine bağlantı oluşturabilecek diğer metal nesnelere uzak tutun. Akü terminallerinin birlikte kısa devre yapması yanığa veya yangına neden olabilir.
- Kötü koşullarda aküden sıvı boşalabilir; temas etmekten kaçının. Eğer kazara temas ederseniz temas eden yeri suyla yıkayın. Eğer sıvı gözlerinize temas ederse ek olarak tıbbi yardım alın. Aküden boşalan sıvı tahrişe veya yanıklara neden olabilir.



### SERVİS



- Elektrikli aletinizi sadece aynı yedek parçaları kullanarak nitelikli bir tamirciye onartın. Bu, elektrikli aletin güvenliğinin muhafaza edilmesini sağlar.

**BU TALİMATLARI SAKLAYIN. BUNLARA SIK SIK BAKIN VE DİĞER KULLANILANIN. EĞER BU UNİTEYİ BAŞKA BİR KİŞİYE KİRALARSANIZ BU TALİMATLARI DA BERABERİNDE VERİN.**

## İngilizce (orijinal talimat)

Bu alet üzerinde aşağıdaki sembollerden bazıları kullanılmış olabilir. Lütfen bunları inceleyin ve anlamlarını öğrenin. Bu sembolleri doğru yorumlamak aleti daha iyi ve daha güvenli kullanmanızı sağlayacaktır.

ADI	DESCRIPTION/EXPLANATION
	Güvenliğiniz ile ilgili önlemler.
	Kullanım kılavuzunu okuyun ve tüm uyarılara ve güvenlik talimatlarına uyun.
	Gözlük ve kulak tıkacı takın.
	Fırlayan nesnelere geri sekebilir ve fiziksel yaralanmaya veya mal hasarına neden olabilir. Koruyucu kıyafet ve bot giyin. Yanınızdaki kişileri uzak tutun.
	Üçüncü şahısları, özellikle çocukları ve evcil hayvanları çalışma alanından en az 15m uzakta tutun.
	Bu üniteyi kullanırken fana dokunmayın.
	Ürünü yağmura veya nemli koşullara maruz bırakmayın.
	Uzun saçlarınızı hava girişinden uzak tutmamak fiziksel yaralanma ile sonuçlanabilir.
	Bol kıyafetin hava girişine çekilmesini önlememek fiziksel yaralanma ile sonuçlanabilir.
	Dönen pervane kanatları ciddi yaralanmalara neden olabilir.
	Çift yalıtımlı yapı.

Aşağıdaki işaret sözcükler ve anlamları bu ürünle ilişkili risk seviyelerinin açıklanmasına yöneliktir.		
SEMBOL	SİNYAL	ANLAMI
	<b>TEHLİKE:</b>	Önlenmemesi durumunda ölüm veya ciddi yaralanma ile sonuçlanacak ciddi tehlike içeren bir durumu gösterir.
	<b>UYARI:</b>	Önlenmemesi durumunda ölüm veya ciddi yaralanma ile sonuçlanabilecek potansiyel olarak tehlikeli bir durumu gösterir.
	<b>İKA:</b>	Önlenmemesi durumunda önemsiz veya orta derece yaralanma ile sonuçlanabilecek potansiyel olarak tehlikeli bir durumu gösterir.
	<b>İKAZ:</b>	(Güvenlik Uyarısı Sembolü Olmadığında) Maddi hasarla sonuçlanabilecek bir durumu gösterir.

## İngilizce (orijinal talimat)

## TEKNİK ÖZELLİKLER

Tip	2400807
Voltaj	40V DC
HAVA hacmi	7.62 m <sup>3</sup> /min
Hava hızı	162 KM/H
Ağırlık (Akü Takımı dahil değildir)	1.9 kg
Akü Takımı	29717/29727
Şarj cihazı	2904607/2904707
Ses basıncı seviyesi	LpA: 87.6 dB(A) k: 3 dB(A)
Ses gücü seviyesi	LwA: 99.7 dB(A) K: 3.0dB(A)
Titreşim seviyesi	ah: <2.5 m/s <sup>2</sup> ; K: <1.5 m/s <sup>2</sup>

## TANIM

Bk. Şekil 1.

1. Akü Serbest Bırakma Düğmesi
2. Hız Kontrol Kolu
3. Tetik
4. Yaprak üfleme makinesi borusu
5. 40V Lityum iyon akü

## MONTAJ

## AMBALAJINDAN ÇIKARTMA

- Ürünü ve kutudaki tüm aksesuarları dikkatlice çıkartın.
- Nakliye sırasında hiçbir kırılma veya hasar meydana gelmediğinden emin olmak için ürünü dikkatlice inceleyin.
- Ürünü dikkatlice inceleyene ve çalışmasından memnun olana kadar ambalaj malzemesini atmayın.
- Eğer herhangi bir parça zarar görmüşse veya eksikse lütfen yardım için Greenworks Tools servis merkezini arayın.

## ⚠ UYARI

Do not use this product if any parts on the Packing List are already assembled to your product when you unpack it. Parts on this list are not assembled to the product by the manufacturer and require customer installation. Use of a product that may have been improperly assembled could result in serious personal injury.

## YAPRAK ÜFLEME MAKİNESİ BORUSUNUN MONTAJI

Bk. Şekil 2, 3, 4.

## ⚠ UYARI

Ciddi fiziksel yaralanmaya neden olabilecek şekilde kazara çalışmasını önlemek için parçaları monte ederken akü takımını her zaman aletten ayırın.

- Boru (4) üzerindeki yivleri (6) yaprak üfleme makinesinin gövdesindeki tırnaklarla (7) hizalayın. Tırnak yivlere geçene kadar boruyu yaprak üfleme makinesinin gövdesi üzerinde kaydırın.
- Her iki tırnak da kilit pozisyonuna (8) kayana kadar boruyu ok yönünde döndürün.
- Ön boruyu (A) Arka Boruya (B) takmak için ön boru üzerindeki deliği arka boru üzerindeki tırnakla hizalayın. Hizalandıktan sonra boru sabitlenene kadar ön boruyu arka boru üzerinde kaydırın.

## AKÜ TAKIMININ TAKILMASI/ÇIKARTILMASI

Bk. Şekil 5.

- Akü takımının dişlerini yaprak üfleme makinesinin akü bölmesindeki montaj yuvaları ile hizalayın.
- Akü serbest bırakma düğmesi yerine kilitlenene kadar aküyü akü açıklığına yerleştirin.

## ⚠ DİKKAT

Akü takımını yaprak üfleme makinesine yerleştirirken akü takımı üzerindeki yukarı doğru kaldırılmış dişleri yaprak üfleme makinesinin üstündeki yivlerle hizalayın. Akünün tamamen yerine oturduğundan ve yerine doğru şekilde geçtiğinden emin olun. Akü takımının doğru takılmaması iç bileşenlere zarar verebilir.

## AKÜ TAKIMININ ÇIKARTILMASI

BK. ŞEKİL 5.

- Sıkıca tutarak mandallı düğmeye (9) basın ve basılı tutun.
- Tetik kolunu (10) sıkıca tutun. Akü takımını kulptan çekip çıkartın.

## ⚠ UYARI

Akü serbest bırakma düğmesine basarken her zaman ayaklarınıza, çocuklara veya evcil hayvanlara dikkat edin. Eğer akü takımı düşerse ciddi yaralanmalar meydana gelebilir. Akü takımını HİÇBİR ZAMAN yüksek bir yerde çıkartmayın.

## İngilizce (orijinal talimat)

### ⚠ UYARI

Ürünü kullanırken dikkatinizi dağıtacak şeylerden kaçının. Bir anlık dikkatsizliğin ciddi yaralanmalara sebebiyet vermek için yeterli olduğunu unutmayın.

### ⚠ UYARI

Her zaman kulak tıkacı ile birlikte ANSI Z87.1 uygunluk işaretine sahip yan siperli koruyucu gözlük takın. Aksi takdirde nesnelere gözünüze fırlamasına ve olası ciddi yaralanmalara neden olabilir.

### ⚠ UYARI

Bu ürünün üreticisi tarafından önerilmeyen herhangi bir ek parça veya aksesuar kullanmayın. Önerilmeyen ek parçaların veya aksesuarların kullanılması ciddi fiziksel yaralanma ile sonuçlanabilir. Her kullanım öncesi tüm ürünü vidalar, somunlar, civatalar, başlıklar vb. gibi zarar görmüş, eksik veya gevşek parçalara karşı inceleyin. Tüm sabitleyicileri ve başlıkları iyice sıkın ve tüm eksik veya zarar görmüş parçalar değiştirilene kadar bu ürünü kullanmayın.

### UYGULAMA

Bu ürünü aşağıda listelenen amaçlar doğrultusunda kullanabilirsiniz:

- Garaj yolu ve yürüme yolu gibi sert yüzeylerin temizlenmesi.
- Döşemelerin ve garaj yolunun yapraklardan ve çam iğnelerinden temizlenmesi.

### İLK KEZ KULLANMADAN ÖNCE ŞARJ EDİN.

### ⚠ UYARI

Parçaları monte ederken, ayar yaparken, temizlerken veya kullanmadığınızda her zaman akü takımını üründen çıkartın. Akü takımının çıkartılması ciddi fiziksel yaralanmaya neden olabilecek şekilde kazara çalışmasını önler.

### YAPRAK ÜFLEME MAKİNESİNİN ÇALIŞTIRILMASI/

#### DURDURULMASI (Bk. şekil 6)

- Akünün yaprak üfleme makinesine takıldığından emin olun.
- Yaprak üfleme makinesini çalıştırmak için tetiğe basın.
- Durdurmak için tetiği bırakın.

### ⚠ UYARI

Ciddi fiziksel yaralanmaları önlemek için bu üniteyi kullanırken her zaman güvenlik gözlüğü veya siperli gözlük takın. Tozlu yerlerde bir yüz maskesi veya toz maskesi takın.

### ⚠ UYARI

Ciddi fiziksel yaralanmaları veya ünitenin zarar görmesini önlemek için üniteyi kullanmadan önce yaprak üfleme makinesi borusunun yerinde olduğundan emin olun.

### HIZ KONTROL KOLU (Bk. şekil 6)

Bu yaprak üfleme makinesi bir hız kontrol özelliği ile donatılmıştır.

Lütfen Hız kontrol kolunun (2) işlevini okuyun ve anlayın.

- Üniteyi çalıştırmak için tetiğe (3) basın.
- Ünite çalışırken hızı artırmak için kolu saat yönünde geriye doğru çekin. Bu, hızı istenen ayarada kilitleyecektir.
- Hızı düşürmek için hızı istenen ayara getirmek üzere kolu saat yönünün tersine doğru çekin.

**NOT:** Eğer hızı tamamen düşürürseniz ünite kapanır ve birinci adımın tekrarlanması gerekir.

### YAPRAK ÜFLEME MAKİNESİNİN KULLANILMASI

- Birikintilerin dağılmasını önlemek için birikinti yığınının dış kenarları boyunca üfleme yapın. Hiçbir zaman yığının doğrudan ortasına doğru üfleme yapmayın.
- Ses seviyelerini azaltmak için her zaman kullanılan ekipman parçası sayısını sınırlı tutun.
- Üflemeden önce birikintiyi gevşetmek için tırmık ve süpürge kullanın. Tozlu koşullarda elinizde su mevcutsa yüzeyleri hafifçe ıslatın.
- Su yolları, elekler, avlu, ızgara, sundurma ve bahçeler de dahil olmak üzere suyu pek çok çim ve bahçe uygulamasına yönelik hortumlar yerine elektrikli yaprak üfleme makinesini kullanarak muhafaza edin.
- Çocuklara, evcil hayvanlara, açık pencerelere ve otomobillere dikkat edin ve birikintiyi güvenli bir şekilde üfleyin.
- Yaprak üfleme makinelerini veya diğer ekipmanları kullandıktan sonra temizleyin. Birikintiyi uygun şekilde bertaraf edin.



## İngilizce (orijinal talimat)

## BAKIM

## ⚠ UYARI

Fiziksel yaralanmayı ve yangın ve elektrik çarpması riskini önlemek için yaprak üfleme makinesini ayarlamadan, incelemeyen veya temizlemeden önce akü takımını çıkartın.

## Akü takımını çıkartın.

Remove the battery pack.

- Hava deliklerindeki tozu ve birikintiyi basınçlı hava veya vakum kullanarak fırça yardımıyla veya üfleyerek temizleyin. Hava deliklerini engellerden, bıçkı tozundan ve talaştan temizleyin. Hava deliklerine su püskürtmeyin, yıkamayın veya suya daldırmayın.
- Gövde ve plastik bileşenleri nemli, yumuşak bir bez kullanarak silin. Plastik gövde veya plastik bileşenlerin üzerinde güçlü çözücü veya deterjan kullanmayın. Belirli ev temizlik maddeleri hasara neden olabilir ve elektrik çarpmasına yol açabilir.

## AKÜ TAKIMI

- Akü takımını şarjlı hâlde depolayın.
- Şarj ışığı yeşil yandığında aküyü şarj cihazından çıkartın ve şarj cihazını prizden ayırın.
- Gücün azaldığını fark ettiğinizde akü takımını yeniden şarj edin. Hiçbir zaman akü takımının tamamen boşalmasına izin vermeyin.
- Şarj ettikten sonra şarj cihazı fişe takılı olmadığı sürece akü takımı şarj cihazı içinde depolanabilir.

## ⚠ UYARI

Servis yapılırken sadece aynı yedek parçaları kullanın. Başka herhangi bir parçanın kullanılması tehlike oluşturabilir veya ürünün zarar görmesine neden olabilir.

Plastik parçaları temizlerken çözücü kullanmaktan kaçının. Plastik parçaların büyük bölümü çeşitli tipte ticari çözücülerden kaynaklı hasara duyarlıdır ve kullanılmaları nedeniyle zarar görebilir. Kiri, tozu, yağı, gresi vb. gidermek için temiz bez kullanın.

## ⚠ UYARI

Fren sıvılarının, benzinin, petrol bazlı ürünlerin, nüfuz edici yağın vb. hiçbir zaman plastik parçalarla temas etmesine izin vermeyin. Plastiğe zarar verebilecek, zayıflatabilecek veya yok edebilecek kimyasal maddeler içerirler.

## ⚠ UYARI

Ciddi fiziksel yaralanmaları önlemek için temizlik veya herhangi bir bakım çalışması yaparken akü takımını aletten çıkartın.

## YAPRAK ÜFLEME MAKİNESİNİN DEPOLANMA-

SIClean Depolamadan önce yaprak üfleme makinesini iyice temizleyin. Yaprak üfleme makinesini çocukların erişemeyeceği kuru, iyi havalandırılan bir yerde depolayın. Bahçe kimyasalları ve buz çözücü tuzlar gibi korozif maddelerden uzak tutun.

- Akülerinizi serin bir yerde depolayın ve şarj edin. Normal oda sıcaklığının üzerindeki veya altındaki sıcaklıklar akü takımının ömrünü kısaltır.
- Şarj cihazının üzerindeki ışık sabit yeşil yandığında aküyü şarj cihazından çıkartın ve şarj cihazını prizden ayırın.
- Akü takımını aletin üzerinde depolamayın.
- Aküleri hiçbir zaman boşalmış durumda depolamayın. Akü takımının soğumasını bekleyin ve derhal tamamen şarj edin.
- Tüm akülerin şarjı kademeli olarak azalır. Sıcaklık ne kadar yüksek olursa şarjları da o kadar hızlı tükenir. Eğer ünitenizi uzun süre kullanmadan depolayacaksanız aküleri her ay veya iki ayda bir şarj edin. Bu uygulama akü takımının ömrünü uzatacaktır.

## BERTARAF

Atık elektrikli ürünler evsel atıklarla atılmamalıdır. Lütfen tesislerin mevcut olduğu yerlerde geri dönüştürün. Geri dönüşüm tavsiyesi için bölgenizdeki yetkili mercie veya satıcıya başvurun.



Kullanılmış ürünlerin ve ambalajın ayrı toplanması malzemelerin geri dönüştürülmesine ve tekrar kullanılmasına olanak sağlar. Geri dönüştürülen malzemelerin tekrar kullanılması çevre kirliliğini önlemeye yardımcı olur ve ham madde talebini azaltır.



Kullanım ömürlerinin sonunda aküleri çevreye gerekli özeni göstererek atın. Akü, size ve çevreye karşı zararlı maddeler içerir. Lityum iyon aküleri kabul eden bir tesiste sökülmesi ve ayrı olarak imha edilmelidir.



**İngilizce (orijinal talimat)****SORUN GİDERME**

SORUN	OLASI NEDENİ	ÇÖZÜM
Ünite çalışmıyor.	1. Akü yerine oturmamış.	1. Akü takımını yerine oturtmak için akünün yaprak üfleme makinesine tamamen sabitlendiğinden emin olun. Bu kılavuzdaki Akünün Takılması bölümüne bakın.
	2. Akü şarj olmuyor.	2. Akü takımını sahip olduğunuz modelle birlikte yer alan talimatlara göre şarj edin.
	3. Defective power switch.	3. Teknik servis için +004922129242919 numaralı telefonu arayın.
Ünite çalışıyor ama borudan hava akışı gerçekleşmiyor.	Boru tıkalı.	Hava giriş deliğini ve yaprak üfleme makinesi borusunu hava akışını tıkayabilecek nesnelere karşı inceleyin. Varsa tıkanıklığı giderin.
Hız Kontrol Kolu çalışmıyor.	Vida gevşemiş.	Vidayı bir yıldız başlı tornavida ile sıkın.

## תירוקמה הארוהב) תילגנא

לש מיהובגה מיטרדנטסב רצויו ונכות הזה רישכמה הלעפה, תונימא קינעהל ידכ Greenworks Tools אוה, הכלהכ ותוא קזחתת מא. ליעפמה תוחיטבו הלך אלל מייבטימ מיעוציב קינעיו תובר מינש רתוא תרשי תולקת.

דבלב ילכ מע שומישל

תויזיפ תויולבגומ ילעב מישנאו קליאו 8 ליגמ מידלי מילוכי עדיו וויסיני ירסח מישנא וא תוישפנ וא תוישוח ולביק וא החגשה תחת מה מא הז רישכמב שמתשהל תא מיניבמו יתוחיטב נפואב רישכמב שומישב הכרדה מע קחשל מידליל ריתהל ויא. רכב תוכורכה תונכסה וא רישכמה תא תוקנל מידליל ריתהל ויא. רישכמה החגשה אלל וקזחתל

### תויללכ תוחיטב תוארוה

#### הרהזא

שי הללוס תועצמאב מילעפומה מילכב שומיש תעב וניסה תנטקהל תוחיטבה תוארוהל דימת עמשיהל לללכ, העיצפו הללוסה תוליזנ, הפרשל

- הדיחיה תלעפה תעב ררוואמב עגית לא
- תושביו תויקנ תוידיה לע רומש

#### הרשכה

- תורקבה תא ריכהל ידכ תוארוהה תא בטיה ארק רישכמב ונכנה שומישה תאו
- רישכמב שמתשהל מידליל מלועל ריתת לא
- תא מיריכמ אלש מישנאל מלועל ריתת לא תויושע תוימוקמה תונקתה. רישכמב שומישה ליעפמה ליג תא ליבגהל
- מישנא תברקב רישכמה תא ליעפת לא מלועל, דמחמ תויח וא מידלי דחוימב
- מינוכיס וא תונואתל יארחא שמתשמה וא ליעפמה משוכרל וא מירחאל

#### הנכה

- תודבכ מיילענ דימת שבל, רישכמה תלעפה תעב מיכורא מייסנכמו
- מילולעש מיטישכת וא מייפור מידגב שבלת לא קורא רעש קחרה. ריוואה חתפ רותל באשיהל ריוואה יחתפמ
- תתוא בכרה. תוחיטב יפקשמו מיינזוא ינגמ בכרה רישכמב שמתשמ התאשכ דימת
- קבא ינפמ הנגהל מינפה לע הכסמ שובלל קלמזמ
- חטשמ לע קרו קלמזמה בצמב רישכמה תא לעפה רשיו חישק
- הסוכמ וא לולס חטשמ לע רישכמה תא ליעפת לא

מילולע רישכמהמ וטלפייש מירמוח ובש קצח קזנ מורגל

- רותיחה יעצמא דימת תיתוזח אדו, שומישה ינפל מיקודה מירחא מיקדהמו רותיחה יעצמא יגרוב תותשרהו מינגמהשו מוגפ אל זראמהש, בטיה מימוגפ וא מיקוחש מיביכר קלחה. ממוקמב תוקבדמ קלחה. וזיאה לע רומשל ידכ מיסטב תואירק יתלב וא תומוגפ

#### הלעפה

- הרואת יאנתב וא מוי רואב רישכמב שמתשה מיבוט
- לכב וזיאה לע רומשו המידק ידמ רתוי קפוכתת לא תע
- תוגרדמב לגרה קרדמ לע דימת דפקה
- קורת לא, קל
- ריוואה יחתפ וויקיני לע דפקה
- חורא ירבעו ווויכב קולכל מלועל קיעת לא
- קיר הנזהה אתש אדו, רישכמה תלעפה ינפל
- לש הקיניה חתפמ קינעהו מינפה תא קחרה הנזהה
- מידיגב וא מירחא קינעה ויקלח וא מידי סינכת לא מתוא ברקת לאו הטילפה בזרמ, הנזהה אתל מיענ מיקלחל
- דואמ רהזיה, רישכמה קותל רמוח תנזה תעב מיקובקב, מינבא, תכתמ תוכיח סינכהל אלש מירחא מירז מימצע וא תויחפ
- רישכמה מא וא רז מצעב עגופ רותיחה ונגנמ מא הבכ, דוערל וא מיגירח מילילצ עימשהל ליחתמ קתנ. רצעיהל רישכמל חנהו חוכה רוקמ תא דימ תולועפה תא עצבו חוכה רוקממ רישכמה תא שומישו רישכמה לש שדחמ הלעפה ינפל הלאה קזנ שפח (א: וב
- 1) מימוגפ מיקלח וקת וא קלחה
- 2) מיפפור מיקלח שפחו קודיה קודב
- הטילפה רוזאב רבטצהל דבועמ רמוחל חנית לא איבהל לולעו המיאתמ הטילפ עונמל לולע רבדה הקיניה חתפ קרד הרזחב רמוח לש הפעהל
- קתנו חוכה רוקמ תא הבכ, מתסנ רישכמה מא המיתסה תחיתפ ינפל רישכמהמ ותוא
- תוחול וא מינגמ מע רישכמה תא מלועל ליעפת לא את, המגודל, תוחיטב יעצמא אלל וא מימוגפ ומוקמב קוסיאה
- ותינ, קוסיא אתב שומיש השענ אל מאש רכל בל מיש המגודה לש טסקטה תא קוחמל
- ידכ תויורבטצה הקנו חוכה רוקמ וויקיני לע רומש הפרשל תורשפאו חוכה קפסל קזנ עונמל
- לעופ חוכה רוקמשכ הזה רישכמה תא ענשת לא
- לעופ חוכה רוקמשכ הזה רישכמה תא הטת לא

## תירוקמה הארוהב) תילגנא

- לעונ וא ףחי התאשכ רישכמה תא ליעפת לא ילעב וא מייפור מידגב שבלת לא. מיחותפ מילדנס מייולת תובינע א מיטוח.
- רוזאמ דימת קחרתה, רישכמב שומיש תעב הטילפה.
- לכש אדו. הללוסה תא רסהו רישכמה תא הבכ יטולחל מירצענ מיענה מיקלחה
- רישכמה תא בזוע התאש תמיא לכ -
- בזרמה יוקינ וא תומיתס תחיתפ ינפל -
- רישכמה לע הדובעו יוקינ, הקידב ינפל -

### וּסַחַא הַקּוּזַחַת

- רישכמהש ידכ בטיה מיקודה מיגרבה לכש דפקה יתוחיטב הדובע בצמב יהיה
- מימוגפ וא מיקוחש מיקלח פלחה
- מיירוקמ מירזיבאו פוליה יקלחב קר שמתשה
- דבלב שבי סוקמב רישכמה תא וסחא
- וּסַחַא וא הקידב, לופיט ררוצל יובכ רישכמהשכ, חוכה רוקמה תא הבכ, רזיבא תפלחה משל וא מיענה מיקלחה לכש אדוו רישכמה ותוא קתנ ינפל ררקתהל רישכמל חנה. יטולחל מירצענ תא קזחת. האלה נכו מינונוכ, תוקידב עוציב ונויקינ לע רומשו תונדפקב רישכמה
- וּסַחַא ינפל ררקתהל רישכמל דימת חנה
- רוקמ מא מגש רוכז רותיחה יעצמאב לופיט תעב אוה, וגמה לש הליענה תנוכתל ודוה יובכ חוכה זוזל ויידע לולע
- לש הליענה תנוכת תא פוקעל מלועל הסנת לא וגמה

### ⚠ הרזא

אל מא. נרציה לש פוליה יקלחב קר שמתשה תורשפא, מיעורג מיעוציבל מורגי רבדה, נכ השעת תוירחאה תלילשו העיצפל

רישכמל סחייתמ תורהזאבש "ילמשח ילכ" חנומה (לבכ מע) למשחל רוביח תועצמאב לעפומה ילמשח (לבכ אלל) הללוס תועצמאב לעפומה ילמשח ילכ וא

### הדובעה רוזאב תוחיטב

- ראומ אוהש אדוו הדובעה רוא וויקינ לע רומש מידעומ מיכושח וא מינגלובמ מירוזא. בטיה תונואתל
- ריווא ילעב מירוזאב מיילמשח מילכב שמתשת לא קבא וא מיזג, מיחקלתמ מילזונ דיל נוגכ, פיפנ תיצהל מילולעש תוצוצינ מירצוי מיילמשח מילכ מידא וא קבא
- ילכב שומיש תעב חרוא ירבעו מידלי קחרה דוביאל מורגל תולולע תעד תוחסה. ילמשח הטילש

### למשחב תוחיטב

- מיקראומ מיחטשמ מע פוגה לש עגממ ענמיה הנכס תמייק. מיררקמו מירוטאידר, תורוניצ נוגכ קראומ קלש פוגה מא תולמשחתהל תרבגומ
- תוביטר וא משגל מיילמשח מילכ פושחת לא נוכיסה תא מילידגמ ילמשח ילכל מירדוחה מימ תולמשחתהל

### תישיא תוחיטב

- דבוע התא ובש רוזאב נובתה, ינרע ראשיה ילמשח רישכמ תלעפה תעב תעד לוקיש לעפהו תחת וא פייע התאשכ ילמשח ילכב שמתשת לא לש עגר. תופורת וא לוהוכלא, מימס תעפשה לולע ילמשח ילכ תלעפה תעב בל תמושת רסוח השק העיצפב מייטסהל
- נגמ יפקשמ דימת בכרה. ישיא נגמ דויצב שמתשה, הקלחה דגנ מייילענ, קבא תכסמ נוגכ נגמ דויצ מימיתמ מיאנתל מישמשמ מיינזוא ינגמ וא הדסק. תועיצפל נוכיסה תא מיניטקמ
- בצמב גתמהש אדו. תנווכמ יתלב הלעפה ענמ המרה, הללוסל וא/ו חוכ רוקמל רוביח ינפל יובכ מיילמשח מילכ תאישנ. ילכה לש האישנ וא מינועט מיילמשח מילכ וא גתמה לע עבצאהשכ תונואתל מידעומ גתמ ילעב
- ינפל מיגרב תוחתפמ וא ונווכ תוחתפמ רסה חתפמ וא מיגרב חתפמ. ילמשחה ילכה תלעפה ילכה לש בבותסמ קלחל מירבוחמ וראשוהש ונווכ העיצפל מורגל מילולע ילמשחה
- קרדמ לע רומש. הדימה לע רתי הילע סימעת לא רשפאמ רבדה. תע לכב נוזיאה לעו ביצי לגר מיבצמב ילמשחה ילכה לע רתוי הבוט הטילש מייופצ יתלב
- וא מייפור מידגב שבלת לא. הכלהכ שבלתה תופפכהו מידגבה, רעשה תא קחרה. מיטישכת רעש וא מיטישכת, מייפור מידגב. מיענ מיקלחמ מיענ מיקלחב ספתיהל מילולע קורא

### ותקוזחתו ילמשח ילכב שומיש

- ילמשחה ילכה לע הדימה לע רתי סימעת לא ילכה. הדובעל מיאתמה ילמשחה ילכב שמתשה רתוי בוט הדובעה תא השעי מיאתמה ילמשחה נכות אוה הבש תוריהמב רתוי יתוחיטב נפואבו לועפל
- ליעפמ אל גתמה מא ילמשחה ילכב שמתשת לא וב טולשל נתינ אלש ילמשח ילכ לכ. ותוא הבכמו ונקתל שיו נכוסמ אוה גתמה תועצמאב
- שומיש מהב השענ אלש מיילמשח מילכ וּסַחַא מישנאל ריתת לאו מידלי לש מהידי גשימה קחרה תוארוהה תא וא ילמשחה ילכה תא מיריכמ אלש מיילמשח מילכ. ילמשחה ילכה תא ליעפהל ולש אל מישמתשמ לש מהידיב מינוכוסמ תויהל מילולע מינומאמ
- יא שפח. מיילמשחה מילכה תא בטיה קזחת

## תירוקמה הארוהב) תילגנא

מיקלח, מיענ מיקלח לש תוספתיה וא תומאתה תלועפב עוגפל לולעש רחא בצמ לכו מירובש שומישה ינפל ותוא וקת, סוגפ ילכה מא. ילכה לש היוקל הקוזחת לשב תומרנג תובר תונותא מיילמשח מילכ.

- ילכ מא. מייקנו מידח רותיחה ילכש רכ לע דפקה, מידח מהלש מיבהלהו הכלהכ מיקזחותמ רותיחה טולשל רתוי לק היהיו וספתייש חינהל תוחפ ריבס מהב.
- וכו מיטיבה, מירזיבאה, ילמשחה ילכב שמתשה יאנתב בשחתהו ולא תוארוהל מאתהב האלה ילמשח ילכב שומיש. עצבל שיש הדובעבו הדובעה לולע עצבל דעונ אוהש ולאמ תונוש תודובעל נכוסמ בצמל מורגל.

### התקוזחתו ילכה תללוסב שומיש

- נעטמ. נייע ורציהש נעטמה תועצמאב קר נעט תנכס רוציל לולע הללוס לש דחא גוסל מיאתמה. הנוש הללוס לש הניעטל שמשמ אוה מא הפרש.
- תוללוסה מע קר מיילמשח מילכב שמתשה רוציל לולע תורחא תוללוסב שומיש. תומיאתמה הפרשו העיצפל הנכס.
- מימצעמ התוא קחרה, שומישב הניא הללוסהשכ, תועבטמ, ריינ יבטא ווגכ מירחא מייתכתמ מייתכתמ מימצע וא מיגר, מירמסמ, תוחתפמ רחאל דחא קדה ניב עגמ רוציל מילולעש מירחא וא תיווכ מורגל לולע וידחי הללוסה יקדה רוציק הפרש.
- לא; הללוסהמ טלפיהל לולע לזונ, הערל שומישב עגונ לזונה מא. מימב פוטש, וב תעגנ מא. וב עגית הללוסהמ טלפנש לזונ. אפורל דימ הנפ, מיניעב תיווכ וא דוריגל מורגל לולע.

### תוריש

- לע עצובמ ילמשחה ילכב לופיטהש רכ לע דפקה דבלב מיהז פוליוח יקלח מע רמסומ יאנכט ידי ילמשחה ילכב שומישה תוחיטב לע רמוש רבדה רלש.

**תוברק מיתעל נהב נייע. ולא תוארוה רומש מייושעש מירחא מישנא לש הכרדהל נהב שמתשהו רישכמה תא ליאשמ התא מא. רישכמב שמתשהל הלאה תוארוהה תא סג ול לאשה, רחא מדאל**

## תירוקמה הארוהב) תילגנא

לש תואנ שוריפ .םתועמשמ תא ובהו םתוא דמל .הז רישכמ םע שומישב תויהל םייושע ולהלש םילמסהמ קלח רתוי יתוחיטבו רתוי בוט פואב ילכב שמתשהל קל רשפאי ולא םילמס

דועיי/ רבסה	םילמסל
	תורושקה תוחיטב תוארוה קתוחיטבל.
	לעפו שמתשמל קירדמה תא ארק תוחיטבה תוארוהו תורהזאה לכ יפל
	םייןזוא ינגמו וגמ יפקשמ בכרה
	זתניהל םילולע םיפפועתמ םימצע שוכרל קיזהל וא םדא ינב עוצפלו םיפגמו וגמ דוגיב שבל חרוא ירבוע קחרה
	דחוימב, חרואה ירבוע לכ תא קחרה לש קחרמל, דמחמ תויוחו םידלי הדובעה רוזאמ 'מ 15 תוחפל
	תלעפה תעב ררוואמב עגית לא הדיחיה
	תוביטר וא םשגל פושחת לא
	חתפמ קורא רעש קיחרת אל םא העיצפל םורגל לולע רבדה, ריוואה
	םייופר םידגבמ ענמת אל םא ריוואה תקיני חתפ קותל קשמיהל העיצפל םורגל לולע רבדה
	םילולע םיבבותסמה רלפמיאה יבהל השק העיצפל םורגל
	לופכ דודיב לעב הנבמ

תומר תא םיריבסמ ושוריפו הלאה הרהזאה תולימ הז רצומל תורושקה הנכסה		
דועיי/ רבסה	הרהזא	שוריפ
	הנכס:	הנכס בצמ וייצמ ענמית אל םאש ידימ תוומל םורגי, ונממ השק העיצפ וא
	הרהזא:	הנכס בצמ וייצמ אל םאש ירשפא םורגי, ונממ ענמית העיצפ וא תוומל השק
	תוריהז:	הנכס בצמ וייצמ אל םאש ירשפא םורגי, ונממ ענמית וא תינוניב העיצפל הלק
	תוריהז:	תערתה למס אלל) בצמ וייצמ (תוחיטב םרגיהל לולע ובש שוכרל קזנ

## תירוקמה הארוהב) תילגנא

### מיטרפמ

גוס	2400807
חתמ	רשי פרז טלוו 40
ריוואה חפנ	הקד/ק"מ 7.62
ריוואה תוריהמ	ש"מק 162
(הללוס אלל) לקשמ	ג"ק 1.9
הללוס	29717/29727
נעטמ	2904607/2904707
שער נחל תמצוע	LpA: 87.6 dB(A) k: 3 dB(A)
שער תמצוע	LwA: 99.7 dB(A) K: 3.0dB(A)
תודיער תמצוע	ah: <2.5 מ'ינש/מ'; K: <1.5 עובריב היינש/מ'

### רואית

1. רויא האר

- הללוס רורחשל נחל
- טויש תרקב תידי
- קדה
- חופמה רוניצ
- טלוו 40 נוי-סוייתיל תללוס

### לולכמה תאצוה

#### הזיראהמ

- הספוקמה מירזיבאהו רצומה תא תוריהזב אצוה
- מיקזנ וא מירבש ומרגנ אלש אדוול ידכ רצומה תא בטיה קודב עונישה קלהמב
- רצומה תא בטיה קודבתש דע הזיראה ירמוח תא קילשת לא וב שמתשתו
- לש תורישה זכרמל הנפ, מירסח וא מימוגפ מיקלח מא עויס תלבקל Greenworks Tools

### הרהזא

הלוכתה תמישרב שהשלכ מיקלח מא הז רצומב שמתשת לא נרציה. הספוקמה ותוא איצומ התאשכ רצומה לע רבכ מיבכרומ תושעל חוקלה לע, רצומה לע המישרבש מיקלחה תא ביכרמ אל העיצפל מורגל לולע הכלהכ בכרוה אלש רצומב ושמיש. תאז השק.

### חופמה רוניצ תבכרה

2, 3, 4 רויא האר

### הרהזא

תישיא העיצפל מורגל הלולעש תנווכמ יתלב הלעפה תעינמל, מיקלח תבכרה תעב ילכהמ הללוס תא דימת רסה.

- 7) תוינושלל (4) רוניצה לעש (6) מיצירחהמ דחא מאתה דע חופמה זראמ לע רוניצה תא קלחה. חופמה זראמב מיצירחב תבלתשמ תינושלשהש
- תוקילחמ תוינושללה יתשש דע נחב רוניצה תא הנפה (8) לוענ בצמל
- רוחה תא מאתה, (B) ירוחאה רוניצל (A) ימדקה רוניצה רוביחל לומ הז מהש רחאל. ירוחאה רוניצבש תינושלל ימדקה רוניצבש לעננ אוהש דע ירוחאה רוניצה לע ימדקה רוניצה תא קלחה, הז ומוקמב.

### הללוס תאצוה/תסנכה

5. רויא האר

- הללוס חתפב רוביחה יצירחל הללוס לש תועלצה תא מאתה חופמה לש
- לעננ הלש רורחשה נחלש דע הללוס חתפל הללוס תא סנכה ומוקמב.

### תוריהז

לש תוטלובה תועלצהש דפקה, חופמל הללוס תסנכה תעב אדו. חופמה לש נויילעה קלחב מיצירחה לומ תואצמנ הללוס לש יוגש רוביח. הכלהכ המוקמב תלעננו בטיה תבשוי הללוס הש מיימינפה מיביכרל קיזהל לולע הללוס.

### הללוס תאצוה

5. רויא האר

- 9) הליענה נחל לע הקזחוב תכשוממ הציחל נחל
- הצוה הללוס תא רושמ (10) קדה תידיב בטיה זוחא תידיהמ.

### הרהזא

קתברקב דמחמ תויח וא מידלי, מיילגרה תופכל דימת בל מיש תלפונ הללוס מא. הללוס לש רורחשה נחל לע הציחל תעב מא הללוס תא מלועל ריסת לא. השק העיצפל מורגל הלולע איה הובג מוקימב התא.

## תירוקמה הארוהב) תילגנא

### ⚠ הרהזא

רוכז. מירצומה תא ריכמ התאש ןוויכמ קר ננאש היהת לא השק העיצפל ןורגל ידכ קיפסמ תוריהז רסוח לש היינש רירבשש.

### ⚠ הרהזא

ANSI ןקתב מידמועה מיידצ מינגמ מע ןגמ יפקשמ דימת בכרה ןורגל לולע רבדה, ןכ השעת אל מא. מיינזוא ינגמ ןכו ANSI Z87.1 השק העיצפלו מיינעל מימצע לש תופפועתהל.

### ⚠ הרהזא

רובע מהילע ןילמה אל ןרציהש מירזיבאו תופסותב שמתשת לא מהילע ןילמה אל ןרציהש מירזיבאב וא תופסותב שומיש. הז רצומ רצומה תא קודב, שומיש לכ ינפל. השק העיצפב מיינעל לולע ןרצומה, מימא, מיגרב ןוגכ, מיינעל וא מירסח מיחישק, מיקזנ שפחו ולוכ האלה ןכו מיסכמ. דע רצומה תא ליעפת לאו מיסכמהו מיחישקה לכ תא בטיה קדה. מימוגפה וא מירסחה מיחישקה לכ תפלחהל.

### שומיש

ןלהל תוטרופמה תורטמל הז רצומב שמתשהל ןתינ:

- תוכרדמו השיג יכרד ןוגכ מישק מיחטשמ יוקינ
- מינרוא יטחמו מילעמ השיג יכרדו מפיצר יוניפ

ןשאררה שומישה ינפל ןעט.

### ⚠ הרהזא

ןנווכ, מיקלח לש הבכרה תעב רצומה הללוסה תא דימת אצוה הלעפה ענמת הללוסה תאצוה. שומישב וניא רצומהשכ וא יוקינ השק העיצפל ןורגל הלולעש תנווכמ יתלב.

6) רויא האר) חופמה לש יוביכ/הלעפה

- חופמל תרבוחמ הללושהש אדו.
- חופמה תא ליעפהל ידכ קדהה לע ןחל
- ותובכל ידכ קדהמה הפרה.

### ⚠ הרהזא

לכב תוחיטב יפקשמ וא ןגמ יפקשמ בכרה, השק העיצפ עונמל ידכ רישכמב שומיש תעב תע בר קבא מע תומוקמב קבא תכסמ וא הכסמ שובח.

### ⚠ הרהזא

ומוקמב חופמה רוניצש אדו, רישכמל קזנ וא השק העיצפ תעינמל רישכמה תלעפה ינפל.

6) רויא האר) טויש תרקב תידי

טויש תרקב תייצקנופב דיוצמ הז חופמ.

2) טוישה תרקב תידי לש היצקנופה תא ןבהו ארק.

- חופמה תא ליעפהל ידכ 3) קדהה לע ןחל
  - ידכ ןועשה ןוויכב הרזחב תידיה תא פוחד, לעופ רישכמהשכ הרדגהב תוריהמה תא לעני רבדה. תוריהמה תא ריבגהה היוצרה.
  - קימנהל ידכ ןועשה ןוויכ דגנ תידיה תא פוחד, תוריהמה תכמנהל היוצרה הרדגהה תא.
- היהיו הבכיי רישכמה, פוסה דע תוריהמה תא קימנת מא: הרעה שדחמ וליעפהל ידכ 1 בלש תא בוש עצבל קילע.

### חופמב שומיש

- לש מיינוציחה מיילושה ביבס ריווא מרזה, ןולכל רזפל אלש ידכ המרעה זכרמל ריווא מלועל מירזת לא. ןולכל תמרע מהבש דויצה יקלח רפסמ תא רדגה, לוקה תמצוע תכמנהל תע לכב שומיש השענ.
- תמרזה ינפל ןולכל רורחשל מיאטאטמו תופרגמב שמתשה ןתינ מא חטשמה תא טעמ בטר, קבא יאנתב. ריוואה תורוניצב מוקמב מיינעל שומיש ידי לע מימ רוסח, זוקינ תולעת ירזא ללכ, תוניגבו תואשדמב תובר תודובעל, מינגו תוספרמ, תוכבש, תוימינפ תורצח, תותשר.
- תוניוכמ וא מיחותפ תונולח, דמחמ תויח, מידילי תוחכונל בל מיש חוטב ןפואב ןולכל קעהו.
- ןולכל קלשה. מתוא הקנ, רחא דויצב וא מיחופמב שומיש רחאל מיאתמ ןפואב.



## תירוקמה הארוהב) תילגנא

### הקוזחת

#### ⚠ הרהזא

הללוסה תא אצוה, תולמשחתוהו הפרש תנכסו העיצפ עונמל ידכ חופמה לש יוקיני וא הקידב, ונווכ ינפל

#### הללוסה תא אצוה.

הללוסה תא אצוה

- סוחד ריווא תועצמאב ריוואה יחתפמ הצוחה קבא פעה וא שרבה מירז מימצעמ מייקני ריוואה יחתפ לע רומש. קבא באוש וא ריוואה יחתפ תא לובטת וא פוטשת, ססרת לא. יע יבבשו תרוסנ מימב.
- לא הכרו החל תילטמב קיטסלפה יביכר תאו זראמה תא בגנ קיטסלפה זראמ יוקינל מיקזח יוקיני ירמוח וא מיסממב שמתשת קיזהל מילולע מימיוסמ מייטיב יוקיני ירמוח. קיטסלפה יביכר וא תולמשחתהל מורגל וא

#### הללוס

- הנועט איהשכ הללוסה תא נסחא
- הללוסה תא אצוה, הקוריל תכפוה הנועטה תירונש רחאל למשחהמ נעטמה תא קתנו נעטמהמ
- חינת לא. תנקורתמ איהש יחבתש תמייא לכ הללוסה תא נעט ירמגל נקורתהל הללוסל
- אל נעטמה דוע לכ נעטמב הללוסה תא נסחא, הניעטה רחאל למשחל רבווחמ

#### ⚠ הרהזא

מיקלחב שומיש. מיהז פוליוח יקלחב קר שמתשה, לופיט תעב קזנ וא ווכיס רצוי מירחא

יקלח בור. קיטסלפ יקלח יוקיני תעב מיסממב שומישמ ענמיה מיירחסמ מיסממ לש מינוש מיגוסמ קזניהל מילולע קיטסלפה האלה וכו זירג, נמש, קבא, קולכל תרסהל תויקני תולטמב שמתשה

#### ⚠ הרהזא

מינמש, טפני יסובמ מירצומ, קלד, מימלב לזונל מעפ פא חינת לא מילקימיכ מיליכמ מה. קיטסלפה יקלחב תעגל האלה וכו מיינדרוח ותוא סורהל וא ותוא שילחהל, קיטסלפל קיזהל מילולעש

#### ⚠ הרהזא

ינפל ילכהמ הללוסה תא דימת אצוה, השק העיצפ עונמל ידכ ותקוזחת וא ויוקיני

#### חופמה נוסחא

מוקמב חופמה תא נסחא. ונוסחא ינפל תוידוסיב חופמה תא הקנ מירמוחמ רישכמה תא קחרה. מידליל שיגנ וניאש בטיה ררוואמו שבי חרק תסמהל חלמו הניגל מילקימיכ ווגכ מילכאמ

- או ההובג הרוטרפמט. רירק רוזאב נתוא נעטו תוללוסה תא נסחא הללוסה לש תורישה ייח תא תרצקמ רדחה תרוטרפמטמ הכומנ
- הללוסה תא אצוה, קוריב עובק תקלוד הנועטה תירונש רחאל למשחהמ נעטמה תא קתנו נעטמהמ
- ילכב הללוסה תא נסחאת לא
- הללוסהש דע נתמה. תוקיר נהשכ תוללוס מלועל נסחאת לא דימ ניטולחל התוא נעטו ררקתת
- ההובג הרוטרפמטהש לכ. הגרדהב תונקורתמ תוללוסה לכ תא נסחאל רתנווכב מא. רתוי רהמ תונקורתמ תוללוסה, רתוי הללוסה תא שדחמ נעט, שומיש אלל רשוממ נמז קרפל רישכמה לש תורישה ייח תא קיראי הז להונ. מיישדוח וא שדוח ידמ הללוסה.

### הכלשה

הפשאה מע דחי מילמשח מירצומ קילשהל ניא הנפ. מירצומה תא רזחמ, נתיני מא. תיתיבה רוזחמיל עגונב תונחל וא תימוקמה תושרל



רשפאמ תוזיראו מישמושם מירצומ לש דרפני פוסיא שומיש. בוש מהב שמתשהלו מירמוחה תא רזחמל לש מוהיז עונמל עייסמ מירזחוממ מירמוחב שדוחמ מלג ירמוחל השירדה תא ניטקהלו הביבסה



נתוא קלשה, תוללוסה לש תורישה ייח פוסב רמוח הליכמ הללוסה. הביבסל יתודידי נפואב וכילשהלו וריסהל שי. הביבסלו מדא ינבל נכוסמ נוי-סויתיל תוללוסל דעוימה נקתמב דרפנב



## תירוקמה הארוהב) תילגנא

### תועב וורתפ

היעבה	תירשפא הביס	וורתפה
רישכמה תא ליעפהל ותינ אל	1. תרבוחמ אל הללוסה . בטיה	1. המוקמב הלוענ איהש אדו, הללוסה לש וכן רוביחל . הז ׳ירדמב ׳הללוסה רוביח״ קרפב וייע . חופמב
	2. הנועט אל הללוסה .	2. ׳לש סגדה רובע תוארוהל פאתהב הללוסה תא נעט .
	3. סוגפ הלעפה גתמ .	3. +004922129242919-ל רשקתה , ינכט תורישל .
׳א רישכמה תא ליעפהל ותינ ׳א רוניצה ׳רד סרוז אל ריווא	.סותס רוניצה	א . המיתס שפחו חופמה רוניצו הקיניה תלעת תא קודב . התוא רסה , המיתס תמייק
תלעופ אל טוישה תרקב תידי	.ררחושמ גרובה	.ספיליפ גרבמב גרובה תא קדה

## Lietuviškai (Originalių instrukcijų vertimas)

Jūsų mechanizmas sukurtas ir pagamintas pagal griežtus „Greenworks“ įrankių standartus, kad būtų patikimi, lengvai naudojami ir saugūs operatoriui. Tinkamai prižiūrint, jį galėsite eksploatuoti daug metų. Naudoti tik su įrankiu.

Šiuo įrenginiu gali naudotis vyresni kaip 8 metų vaikai arba asmenys su ribotais fiziniiais, jutimniais arba protiniais gebėjimais, ar asmenys be patirties bei pakankamai nesusipažinę su įrenginiu, tik tokiu atveju, jei jie yra prižiūrimi arba jei jie buvo informuoti apie saugų šio įrenginio naudojimą ir supranta apie galimus pavojus. Vaikams draudžiama žaisti su įrenginiu. Vaikams draudžiama atlikti įrenginio valymo ir techninės priežiūros darbus be atsakingo asmens priežiūros.

### BENDRIEJI SAUGOS ĮSPĖJIMAI

#### ⚠ ĮSPĖJIMAS!

Naudodami akumuliatoriumi varomus įrankius, turite visada laikytis pagrindinių saugos priemonių, kad sumažėtų gaisro grėsmė, neištekėtų akumuliatorius ir nesusižalotumėte, įskaitant ir tolesnius punktus.

- Nelieskite ventiliatoriaus, kai eksploatuojate šį prietaisą;
- Rankenos turi būti sausos ir švarios.

### MOKYMAS

- Atidžiai perskaitykite instrukciją, kad susipažintumėte su prietaiso valdikliais ir tinkama eksploatacija.
- Niekada neleiskite vaikams naudoti prietaiso.
- Niekada neleiskite naudoti įrankio žmonėms, nesusipažinusiems su šia instrukcija, nes pagal vietines taisykles gali būti, kad operatorius naudoti jį gali tik nuo tam tikro amžiaus.
- Niekada neeksploatuokite prietaiso, jei šalia yra žmonių, ypač vaikų, arba gyvūnų.
- Operatorius arba naudotojas atsako už nelaimingus atsitikimus arba kitiems žmonėms arba jų turtui kylančius pavojus.

### PASIRUOŠIMAS

- Eksploatuodami prietaisą, visada avėkite tvirtą avalynę ir dėvėkite ilgas kelnes.
- Nedėvėkite plačių drabužių arba papuošalų, kurie gali būti įtraukti į oro ėmiklį. Ilgus plaukus laikykite atokiau nuo oro ėmiklių.
- Naudokite klausos apsaugą ir apsauginius akinius. Dirbdami mechanizmu, juos visą laiką dėvėkite.
- Kad dulkės nedirgintų, patariama dėvėti veido kaukę.
- Mechanizmą eksploatuokite rekomenduojamoje padėtyje ir tik ant tvirto, lygaus paviršiaus.
- Neeksploatuokite mechanizmo ant asfaltuoto arba žvyruoto paviršiaus, kur išmesta medžiaga gali sužeisti.
- Prieš naudodami prietaisą, visada jį apžiūrėkite, ar tinkamai priveržti smulkinimo įtaisai, smulkinimo įtaisų varžtai ir kitos sąvaržos, ar korpusas nėra pažeistas ir ar apsauginės dalys pritvirtintos tinkamoje vietoje. Pusiausvyrai išlaikyti keiskite visus susidėvėjusių arba sugadintų sudedamųjų dalių rinkinius. Pakeiskite pažeistas arba neįskaitomas etiketes.

### EKSPLOATAVIMAS

- Prietaisą eksploatuokite tik dienos šviesoje arba gerai dirbtine šviesa apšviestoje vietoje.
- Niekada pernelyg nepersitempkite ir išlaikykite pusiausvyrą.
- Visada būkite atsargūs, lipdami ant laiptų.
- Eikite ir niekada nebėkite.
- Aušinimo oro ėmiklių angose neturi būti liekanų.
- Niekada nepūskite liekanų į šalia stovinčių žmonių pusę.
- Prieš paleisdami mechanizmą, patikrinkite, ar padavimo kamera yra tuščia.
- Veidą ir kūną laikykite atokiau nuo padavimo angos.
- Būkite atsargūs, kad rankos ar kita kūno dalis arba drabužiai nepatektų į padavimo kamerą, išmetimo vamzdį arba bet kokią

## Lietuviškai (Originalių instrukcijų vertimas)

kitą šalia esančią judančią detalę.

- Į mechanizmą paduodami medžiagą, būkite ypač atsargūs, kad joje nebūtų metalo, akmenų, butelių, skardinių ar kitų pašalinių objektų dalių.
  - Jei pjovimo mechanizmas atsitrenkia į kokį nors pašalinį objektą arba jei įjungtas skleidžia neįprastą triukšmą ar vibraciją, nedelsdami išjunkite maitinimą ir leiskite mechanizmui sustoti. Atjunkite mechanizmą nuo maitinimo šaltinio ir, prieš vėl paleisdami ir eksploatuodami, atlikite tolesnius veiksmus: i) patikrinti, ar nėra pažeidimo; ii) pakeisti arba suremontuoti visas pažeistas dalis; iii) patikrinti, ar neatsilaisvino kuri nors dalis ir priveržti ją.
  - Neleiskite apdorotai medžiagai kauptis išmetimo zonoje, nes dėl to medžiaga nebus tinkamai išmetama, todėl ėmiklio angoje gali pasireikšti jos atatranka.
  - Jei mechanizmas užsikemša, prieš valydami sankaupas, išjunkite maitinimą ir atjunkite mechanizmą nuo maitinimo šaltinio.
  - Niekada neeksploatuokite mechanizmo su pažeistomis apsauginėmis dalimis ar ekranais, arba be apsauginių įtaisų, pavyzdžiui, sumontuoto atliekų kolektoriaus.
- PASTABA.** Jei nenaudojamas atliekų kolektorius, pavyzdžio tekstą galima ištrinti.
- Ant maitinimo šaltinio neturi būti atliekų ir kitų sankaupų, kad šaltinis nebūtų pažeistas ir nekiltų gaisras.
  - Netransportuokite šio mechanizmo, jei yra įjungtas maitinimas.
  - Nekelkite mechanizmo, jei yra įjungtas maitinimas.
  - Neeksploatuokite mechanizmo, jei esate basomis kojomis arba avite atvirus sandalus. Nedėvėkite drabužių, kurie yra laisvi arba su kabančiomis juostomis ar diržais.
  - Eksploatuodami mechanizmą, visada stovėkite toliau nuo išmetimo zonos.
  - Sustabdykite mechanizmą ir ištraukite akumuliatoriaus paketą. Patikrinkite, ar visos judančios dalys sustojo,

- kai tik pasitraukiate nuo mechanizmo,
- prieš valydami užkimšusias atliekas arba atkimšdami vamzdį,
- prieš patikrindami, valydami arba eksploatuodami mechanizmą.

### **PRIE ŽIŪRA IR LAIKYMAS**

- Visos veržlės, varžtai ir sraigčiai turi būti tvirtai užsukti, kad įrenginys veiktų saugiai.
- Susidėvėjusias arba pažeistas dalis pakeiskite.
- Naudokite tik originalias atsargines dalis ir priedus.
- Prietaisą laikykite tik sausoje vietoje.
- Jei mechanizmas sustabdomas techninei priežiūrai, patikrai atlikti arba, kad būtų sandėliuojamas, arba priedui pakeisti, išjunkite maitinimą, atjunkite mechanizmą nuo maitinimo šaltinio ir patikrinkite, ar visos judančios dalys visiškai sustojo. Prieš atlikdami patikrą, reguliuodami ir pan., leiskite mechanizmui atvėsti. Atsargiai atlikite techninę mechanizmo apžiūrą, jis turi būti švarus.
- Prieš sandėliuodami, visada leiskite mechanizmui atvėsti.
- Kai atliekate smulkinimo įtaisų patikrą ir remontą, būkite atsargūs net, jei išjungtas maitinimo šaltinis, nes dėl apsauginės detalės vidinės blokuotės smulkinimo įtaisai vis tiek gali judėti.
- Niekada nebandykite išjungti užblokuotos apsauginės dalies funkcijos.

### **▲ ĮSPĖJIMAS!**

Naudokite tik gamintojo atsargines detales. Nesilaikant šio reikalavimo, gali suprastėti darbinės savybės, galima susižaloti ir netekti garantijos.

Terminas „elektrinis įrankis“ įspėjimuose reiškia elektrinį įrankį, jungiamą prie jūsų maitinimo šaltinio, arba akumuliatoriumi varomą (belaidį) elektrinį įrankį.

## Lietuviškai (Originalių instrukcijų vertimas)

### DARBO VIETOS SAUGA

- Darbo vieta turi būti švari ir gerai apšviesta. Netvarkingose arba tamsiose teritorijose įvyksta nelaimingi įvykiai.
- Neeksploatuokite elektrinių įrankių sprogiose aplinkose, pavyzdžiui, kai ryšiai užsiliepsnojančių skysčių, dujų arba dulkių. Elektriniai įrankiai kibirkščiuoja, todėl dulkės arba dūmai gali užsidegti.
- Eksploatuodami elektrinį įrankį, vaikus ir pašalinius asmenis laikykite atokiau. Išsiblaškę, galite prarasti kontrolę.

### ELEKTROS SAUGA

- Atsargiai, kad kūnu neprisiliestumėte prie žemintų paviršių, pavyzdžiui, vamzdžių, radiatorių, viryklių ir šaldytuvų. Jei jūsų kūnas bus žemintas, padidės elektros smūgio grėsmė.
- Neeksploatuokite elektrinių prietaisų lyjant arba drėgnomis sąlygomis. Jei į elektrinį įrankį pateks vandens, padidės elektros smūgio grėsmė.

### INDIVIDUALI ASMENS SAUGA

- Būkite budrūs, stebėkite, ką darote, ir, dirbdami elektriniu įrankiu, vadovaukitės sveiku protu. Neeksploatuokite elektrinio įrankio, kai esate pavargę arba apsvaigę nuo narkotinių medžiagų, alkoholio ar medikamentų. Akimirka neatidus darbo elektriniu įrankiu gali baigtis rimtu susižalojimu.
- Naudokite individualias saugos priemones. Visada dėvėkite apsaugines akių priemones. Tinkamomis sąlygomis naudojama apsauginė įranga, pavyzdžiui: dulkių kaukė, nuo slydimo apsaugantys pusbačiai, šalmas arba klausos apsauga, sumažins susižalojimo grėsmę.
- Būkite atsargūs, kad įrankis atsitiktinai neįsijungtų. Prieš jungdami prie maitinimo šaltinio ir (arba) akumulatoriaus paketo, keldami arba nešdami įrankį, patikrinkite, ar jungiklis yra išjungtoje padėtyje. Nešant elektrinius įrankius uždėjus pirštą ant jungiklio arba kraunant juos, kai jungiklis yra įjungtoje padėtyje, gali įvykti nelaimingų atsitikimų.

- Prieš įjungdami elektrinį įrankį, ištraukite bet kokius reguliavimo raktus arba veržliarakčius. Veržliaraktis arba raktas, paliktas pritvirtintas prie elektrinio įrankio judančios detalės, gali sužaloti.
- Nepersitempkite. Visada stovėkite ant tinkamo pagrindo, kad išlaikytumėte pusiausvyrą. Taip galėsite geriau kontroliuoti elektrinį įrankį netikėtose situacijose.
- Tinkamai apsirenkite. Nedėvėkite laisvų drabužių arba papuošalų. Saugokite plaukus, drabužius ir pirštines nuo judančių dalių. Laisvus drabužius, papuošalus arba ilgus plaukus gali įtraukti judančios dalys.

### ELEKTRINIO ĮRANKIO NAUDOJIMAS IR PRIŽIŪRA

- Eksploatuodami elektrinį įrankį, nenaudokite jėgos. Elektrinį įrankį naudokite pagal tinkamą naudojimo paskirtį. Naudodami tinkamą elektrinį įrankį, darbą atliksite geriau ir saugiau tokiu greičiu, kuriam jis ir buvo suprojektuotas.
- Nenaudokite elektrinio įrankio, jei jo jungiklis neįsijungia arba neišsijungia. Bet koks elektrinis įrankis, kurio negalima valdyti jungikliu, yra pavojingas ir turi būti remontuojamas.
- Nenaudojamus elektrinius įrankius laikykite vaikams nepasiekiamoje vietoje. Neleiskite asmenims, nesusipažinusiems su elektrinio įrankio eksploatavimu arba šia instrukcija, juo dirbti. Elektriniai įrankiai nemokytų asmenų rankose yra pavojingi.
- Prižiūrėkite elektrinius įrankius. Patikrinkite, ar judančios dalys tinkamai sulygiuotos ir nėra sulipusios, ar nėra sulūžusių detalių, ir bet kokias kitas sąlygas, kurios gali turėti poveikio elektrinio įrankio veikimui. Jei elektrinis įrankis pažeistas, prieš naudodami jį, suremontuokite. Daug nelaimingų atsitikimų įvyksta dėl netinkamai prižiūrėtų elektrinių įrankių.
- Pjovimo įrankiai turi būti aštrūs ir švarūs. Tinkamai prižiūrėti pjovimo įrankiai aštriais pjovimo kraštais gerokai rečiau

## Lietuviškai (Originalių instrukcijų vertimas)

stringa ir lengviau valdomi.

- Elektrinį įrankį, priedus, įrankio antgalius ir pan. eksploatuokite pagal šią instrukciją, atsižvelgdami į darbo sąlygas ir atliekamą darbą. Naudojant elektrinį įrankį ne pagal numatytą eksploatavimo paskirtį, gali iškilti pavojingos situacijos.

### **AKUMULIATORIUMIŲ ROMOJANKIO NAUDOJIMAS IR PRIEŽIŪRA**

- Kraukite tik gamintojo nurodytu įkrovikliu. Įkroviklis, tinkantis vienos rūšies akumuliatoriaus blokui, gali kelti gaisro grėsmę, jei naudojamas su kitokiu akumuliatoriaus bloku.
- Elektrinius įrankius naudokite tik su specialiai suprojektuotais akumuliatoriaus blokais. Naudojant kitokius akumuliatoriaus blokus, galima susižaloti arba gali kilti gaisras.
- Nenaudojant akumuliatoriaus bloko, laikykite jį atokiau nuo kitų metalinių daiktų, pavyzdžiui: sąvaržėlių, monetų, raktų, vinių, varžtų arba kitų nedidelių metalinių daiktų, kurie gali sujungti du gnybtus vieną su kitu. Sutrumpinus

akumuliatoriaus gnybtus kartu, galima nusideginti arba sukelti gaisrą.

- Netinkamomis sąlygomis iš akumuliatoriaus gali ištekėti skystis. Būkite atsargūs, kad neprisiliestumėte. Jei netyčia prisiliečiate, nuplaukite vandeniu. Jei skystis patenka į akis, papildomai kreipkitės į medikus. Iš akumuliatoriaus ištekėjęs skystis gali dirginti arba nudeginti.











### **TECHNINĖ PRIEŽIŪRA IR REMONTAS**



- Jūsų elektrinį prietaisą turi remontuoti kvalifikuotas remonto specialistas, naudodamas tik identišką atsarginę dalį. Taip bus užtikrinta, kad elektrinis įrankis bus saugus.

**SAUGOKITE ŠIĄ INSTRUKCIJĄ. DAŽNAI JOMIS NAUDOKITĖS IR PAGAL JAS MOKYKITE KITUS, KURIE GALI DIRBTI ŠIUO PRIETAISŲ. JEI KAM NORS PASKOLINATE ŠĮ PRIETAISĄ, PASKOLINKITE KARTU IR ŠIĄ INSTRUKCIJĄ.**

## Lietuviškai (Originalių instrukcijų vertimas)

Kai kurie iš toliau pateiktų ženklų gali būti naudojami ant šio įrankio. Išnagrinėkite ir supraskite jų reikšmę. Tinkamai supratę šiuos ženklus, galėsite geriau ir saugiau eksploatuoti įrankį.

ŽENKLAS	PASKIRTIS / PAAIŠKINIMAS
	Atsargumo priemonės, kurios yra susijusios su jūsų sauga.
	Perskaityti naudotojo vadovą ir laikytis visų įspėjimų ir saugos nurodymų.
	Naudoti apsaugines akių ir ausų priemones.
	Išmesti objektai gali atšokti rikošetu ir sužaloti arba apgadinti turtą. Dėvėkite apsauginius drabužius ir batus. Pašaliniai asmenys neįleidžiami.
	Visus pašalinius asmenis, ypač vaikus ir augintinius, laikyti bent 15 m atstumu nuo darbo vietos.
	Nelieskite ventiliatoriaus, kai eksploatuojamas šis prietaisas.;
	Neeksploatuoti lyjant arba drėgnomis sąlygomis.
	Jei ilgi plaukai nelaikomi atokiau nuo oro ėmiklio angos, operatorius gali susižaloti.
	Jei plačius drabužius įtrauks oro ėmiklis, operatorius gali susižaloti.
	Judančios darbo rato mentės gali rimtai sužaloti.
	Dvigubai izoliuota konstrukcija

Toliau pateiktų signalų formuluotės ir reikšmės turi paaiškinti su šiuo gaminiu susijusios rizikos lygį.		
ŽENKLAS	SIGNALAS	REIKŠMĖ
	<b>PAVOJINGA!</b>	Nurodo gresiančią pavojingą situaciją, kurioje galima žūti arba rimtai susižaloti, jei jos nepaisoma.
	<b>ĮSPĖJIMAS!</b>	Nurodo gali- mai pavojingą situaciją, kurioje galima žūti arba rimtai susižaloti, jei jos nepaisoma.
	<b>DĖMESIO!</b>	Nurodo gali- mai pavojingą situaciją, kurioje, jos nepaisant, galima patirti lengvų arba vidutinio rimtumo sužalojimų.
	<b>DĖMESIO!</b>	(Be įspėjimo apie saugą ženklo) Nurodo situaciją, kurioje galima apgadinti turtą.

## Lietuviškai (Originalių instrukcijų vertimas)

### SPECIFIKACIJOS

Tipas	2400807
Variklis	40V DC
Oro tūris	7.62m <sup>3</sup> /min
Oro srauto greitis	162KM/H
Svoris(be akumulatoriaus bloko)	1.9 kg
Akumulatoriaus blokas	29717/29727
Įkroviklis	2904607/2904707
Garso slėgio lygis	LpA: 87.6dB(A) k: 3 dB(A)
Garso galios lygis	LWA: 99.7dB(A) K: 3.0dB(A)
Vibracija	ah: <2.5 m/s <sup>2</sup> ; K: <1.5 m/s <sup>2</sup>

### APRAŠASLĄCZNIK (ŽR. 1 PAV.)

1. Akumulatoriaus atleidimo mygtukas
2. Pastovaus greičio nustatymo svirtis
3. Paleidiklis
4. Orapūtės vamzdis
5. 40V ličio jonų akumulatorius

### SURINKIMAS

#### SURINKIMASZESPO!

- Atsargiai ištraukite gaminį ir visus priedus iš dėžės.
- Atidžiai apžiūrėkite gaminį, ar nėra sul užęs arba nebuvo pažeistas transportavimo metu.
- Neišmeskite pakuotės, kol atidžiai nepa tikrinote ir neįsitikinote, kad gaminys tinkamai veikia.
- Jei pažeistos kokios nors dalys arba jų t rūksta, dėl pagalbos skambinkite į „Greenworks“ įrankių techninės priežiūros ir remonto centrą.

#### ⚠ ĮSPĖJIMAS!

Nenaudokite šio gaminio, jei, jums išpakavus, kurios nors dalys, esančios pakuotės sąraše, yra jau sumontuotos jūsų gaminyje. Šiame sąraše esančių dalių gamintojas nesumontavo jūsų gaminyje. Jas turi sumontuoti užsakovas montuodamas gaminį. Naudojant gaminį, kuris buvo netinkamai surinktas, galima rimtai susižaloti.

### ORPŪ TĖS VAMZDŽ IO SURINKIMAS

(žr. 2.3.4 pav.)

#### ⚠ ĮSPĖJIMAS!

Kad gaminys atsitiktinai neįsijungtų ir rimtai nesužalotų, montuodami dalis, visada iš įrankio ištraukite akumulatoriaus bloką.

- Visus vamzdelio(4) griovelius(6) sulygiuokite su orpūtės korpuse auselėmis(7). Stumkite orapūtės korpusą ant vamzdzio, kol auselė užsifiksuos griovelyje.
- Sukite vamzdį rodyklės kryptimi, kol abi auselės užsifiksuos tinkamoje padėtyje(8).
- Norėdami sujungti priekinį vamzdį (A) su galiniu vamzdžiu (B), sulygiuokite priekinio vamzdzio skylę su galinio vamzdzio ausele. Sulygiavę užslinkite priekinį vamzdį ant galinio vamzdzio, kad jie susijungtų.

### AKUMUL IATORIAUS BLOKO ĮDĖ J IMAS / IŠTRAUKIMAS

(žr. 5 pav.).

- Sulygiuokite akumulatoriaus bloko briaunas su montavimo angomis, esančiomis bloko jungtyje.
- Kiškite akumuliatorių į akumulatoriaus angą, kol užsifiksuos akumulatoriaus atleidimo mygtukas.

#### ⚠ DĖMESIO!

Dėdami akumuliatorių į orapūtę, užtikrinkite, kad ant akumulatoriaus bloko esantys kraštai būtų sulygiuoti su grioveliais, esančiais ant viršutinės orapūtės dalies. Patikrinkite, ar akumuliatorius visiškai įkištas ir ar tinkamai užsifiksavo. Netinkamai dėdėjus akumulatoriaus bloką, galima pažeisti vidines sudedamąsias dalis.

### AKUMUL IATORIAUS BLOKO IŠTRAUKIMAS

(žr. 5 pav.).

- Nuspauskite akumulatoriaus atleidimo mygtuką(9) ant orpūtės.
- Tvirtai suimkite orpūtę(10) ir ištraukite akumuliatorių iš rankenos.

#### ⚠ ĮSPĖJIMAS!

Spausdami akumulatoriaus atleidimo mygtuką, visada saugokite savo kojas, vaikus arba augintinius, esančius šalia jūsų. Jei akumulatoriaus blokas nukris, gali rimtai sužaloti. NIEKADA netraukite akumulatoriaus bloko, jei esate aukštai pasilipę.



**Lietuviškai (Originalių instrukcijų vertimas)****⚠ ĮSPĖJIMAS!**

Nors ir esate su prietaisu susipažinę, elkitės atsargiai. Atsiminkite, kad užtenka tik sekundės dalelytės.

**⚠ ĮSPĖJIMAS!**

Visada naudokite akių apsaugos priemones su šoniniais skydeliais, paženklintas kaip atitinkančias ANSI Z87.1 reikalavimus, taip pat klausos apsaugos priemones. To nesilaikant, į akį gali pataikyti koks nors svetimkūnis arba ištikti kiti sunkūs sužalojimai.

**⚠ ĮSPĖJIMAS!**

Nenaudokite jokių papildomų dalių ar priedų, kurių nėra rekomendavęs šio gaminio gamintojas. Naudojant papildomas dalis arba priedus, kurie nebuvo rekomenduoti, gali ištikti sunkus kūno sužalojimas. Kiekvieną kartą prieš naudodami apžiūrėkite visą gaminį, ar jo dalys, pavyzdžiui, varžtai, veržlės, sraigčiai, dangteliai ir pan., nepažeistos, neatsipalaidavusios ir nedingusios. Gerai priveržkite visas tvirtinimo detales ir dangtelius ir nenaudokite šio gaminio tol, kol vietoj pažeistų arba trūkstančių dalių nebus sumontuotos naujos.

**PASKIRTIS**

Šį gaminį galite naudoti toliau išvardytais tikslais:

- Pūsti šiukšles nuo kietų paviršių, tokių kaip šaligatviai arba keliai.
- Pašalinti nuo aikštelių ir kelių lapus ir pušų spyglius.

**ĮKRAUKITE PRIEŠ PIRMAJĄ NAUDOJIMĄ.****⚠ ĮSPĖJIMAS!**

Montuodami dalis, ką nors įrenginyje reguliuodami arba valydami arba kai įrenginio nenaudojate, visada išimkite akumuliatoriaus bloką. Išėmę akumuliatoriaus bloką išvengsite netyčinio įrenginio paleidimo, kuris galėtų sukelti sunkų kūno sužalojimą.

**ORPŪTĖS PALEIDIMAS/SUSTABDYMAS (ŽR. 6 PAV.)**

- Įsitikinkite, kad į orapūtę įstatytas akumuliatorius.
- Paspauskite paleidiklį, kad orapūtė pradėtų veikti.
- Norėdami sustabdyti, atleiskite paleidiklį.

**⚠ ĮSPĖJIMAS!**

Kad rimtai nesusižalotumėte, eksploatuodami šį įrenginį, visada užsidėkite apsauginius akinius. Užsidėkite veido arba dulkių kaukę dulkėtose vietose.

**⚠ ĮSPĖJIMAS!**

Kad rimtai nesusižalotumėte arba nesugadintumėte įrenginio, prieš jį eksploatuodami, patikrinkite, ar orapūtės vamzdis yra tinkamoje vietoje.

**PASTOVAUS GREIČIO NUSTATYMO SVIRTIS**

(žr. 6 pav.)

Ši orapūtė turi pastovaus greičio nustatymo funkciją. Perskaitykite ir supraskite, kaip pastovaus greičio nustatymo svirtis(2) veikia.

- Paspauskite paleidiklį(3), kad įrenginys pradėtų veikti.
- Įrenginiui veikiant, patraukite svirtį pagal laikrodžio rodyklę, kad padidintumėte greitį. Taip galėsite užfiksuoti norimą greitį.
- Norėdami greitį sumažinti, stumkite svirtį prieš laikrodžio rodyklę, ir greitis atitinkamai sumažės.

**PASTABA:** jeigu sumažinsite greitį iki nulio, įrenginys išsijungs ir tada reikės pakartoti procesą nuo pirmo veiksmo.

**DARBAS SU ORAPŪTE**

- Kad neišsklaidytumėte šiukšlių, pūskite apie šiukšlių krūvos pakraščius. Niekada nepūskite tiesiai į krūvos vidurį.
- Siekiant išvengti labai didelio triukšmo, nederėtų vienu metu dirbti su daugeliu tokių įrenginių.
- Prieš nupūsdami šiukšles, iš pradžių sujudinkite jas grėbliais arba šluotomis. Kai yra daug dulkių, šiek tiek pašlakstykite paviršius vandeniu, jeigu jo turite.
- Tausokite vandenį, daugeliui sodo darbų vietoje vandens žarnų naudodami orapūtes. Su jomis galite švariai prižiūrėti vandens latakus, tvoreles, vidinius kiemelius, kepsnines, prieangius ir įvairias kitas vietas sode.
- Pūskite šiukšles saugiai ir žiūrėkite, kad greta nebūtų vaikų, naminių gyvūnų, atvirų langų arba atdarų automobilių.
- Panaudoję orapūtes arba kitą įrangą, išvalykite. Tinkamai išmeskite šiukšles.

## Lietuviškai (Originalių instrukcijų vertimas)

### MENČIŲ PRIEŽIŪRA

#### ⚠ ĮSPĖJIMAS!

Kad būtų išvengta kūno sužalojimų ir gaisro arba elektros smūgio pavojaus, prieš reguliuodami, tikrindami arba valydami orapūtę išimkite akumulatoriaus bloką.

### VALYMAS

Ištraukite akumulatoriaus bloką.

- Išvalykite šepečiu arba išpūskite suslėgtuoju oru arba dulkių siurbliu iš ortakių dulkes ir atliekas. Ortakiuose neturi būti kliūčių, pjuvenų ar medžio drožlių. Ortakių nepurškite, neplaukite vandeniu ir nenardinkite į jį.
- Korpusą ir plastikines detales nuvalykite sudrėkinta minkšta skepeta. Plastikiniam korpusui arba sudedamosioms detalėms valyti nenaudokite stiprių tirpiklių arba valiklių. Kai kurie buitiniai valikliai gali pažeisti, todėl gali kilti elektros smūgio grėsmė.

### AKUMULATORIAUS BLOKAS

- Akumulatoriaus bloką laikykite įkrautą.
- Kai įkrovimo lemputė ima šviesti žaliai, išimkite akumulatorių iš įkroviklio ir atjunkite įkroviklį nuo elektros lizdo.
- Įkraukite akumulatorių visada, kai pastebite, jog galia sumažėjo. Niekada neleiskite, kad akumulatorius visiškai išsikrautų.
- Baigus įkrauti, akumulatorius gali būti laikomas įkroviklyje, jeigu įkroviklis nėra prijungtas prie tinklo.

#### ⚠ ĮSPĖJIMAS!

Remontuodami arba atlikdami techninę priežiūrą, naudokite tik identiškas atsargines dalis. Naudojant kitokias dalis, gali kilti pavojus arba sugadinti gaminį.

Valydami plastikines dalis, geriau nenaudokite tirpiklių. Daugumą plastikų įvairių rūšių komerciniai tirpikliai gali pažeisti. Purvui, dulkėms, tepalui, alyvai ir pan. nuvalyti naudokite švarias skepetas.

#### ⚠ ĮSPĖJIMAS!

Būkite atsargūs, kad ant plastikinių dalių nepatektų stabdžių skysčio, dyzelino, benzino pagrindo produktų, tepalų ir pan. Jų sudėtyje yra cheminių medžiagų, kurios gali pažeisti, susilpninti arba sugadinti plastiką.

#### ⚠ ĮSPĖJIMAS!

Kad rimtai nesusižalotumėte, valydami arba atlikdami bet kokius priežiūros darbus, visada iš įrankio ištraukite akumulatoriaus bloką.

### ORPŪTĖS LAIKYMAS

Prieš sandėliuodami orapūtę, gerai ją išvalykite. Orpūtę laikykite sausoje, gerai vėdinamoje vietoje, nepasiekiamoje vaikams. Ėsdinančias medžiagas, pavyzdžiui: sodo chemikalus ir ledą tirpdančias druskas, laikykite atokiau nuo įrenginio.

- Akumulatorių laikykite ir kraukite vėsioje vietoje. Dėl temperatūros, aukštesnės arba žemesnės už įprastinę kambario temperatūrą, sutrumpins akumulatoriaus bloko tinkamumo eksploatuoti trukmę.
- Kai įkroviklio lemputė užsidega nepertraukiama žalia šviesa, ištraukite akumulatorių iš įkroviklio ir atjunkite pastarąjį nuo maitinimo lizdo.
- Nelaikykite akumulatoriaus bloko ant įrankio.
- Niekada nelaikykite visiškai išsikrovusių baterijų. Palaukite, kol akumulatoriaus blokas atvės, ir vėl įkraukite jį.
- Visi akumulatoriai palaipsniui netenka savo krūvio. Kuo aukštesnė temperatūra, tuo greičiau jie praranda savo krūvj. Jei įrenginį ilgai neeksploatuojate, akumulatorių reikia pakartotinai įkrauti kas mėnesį arba du. Tokia praktika, pailgins akumulatoriaus bloko tinkamumo eksploatuoti laiką.

### SUNAIKINIMAS

Elektroninių gaminių atliekas negalima mesti kartu su kitomis buitinėmis atliekomis. Jei yra atitinkamų įmonių, atiduokite jas pakartotinai perdirbti. Dėl pakartotinio perdirbimo konsultacijos kreipkitės į vietos valdžios institucijas arba mažmeninį prekybininką.



Atskirai surenkant panaudotus gaminius ir jų pakuotes, galima tokias medžiagas pakartotinai perdirbti ir dar kartą panaudoti. Pakartotinai naudojant medžiagas, padedama aplinką saugoti nuo taršos ir sumažina naujų medžiagų poreikį.



Pasibaigus jų tinkamumo eksploatuoti laikui, išmeskite elementus (akumulatorius) tinkamai rūpindamiesi aplinka. Elementų sudėtyje yra medžiagos, kuri yra kenksminga jums ir aplinkai. Juos reikia ištraukti ir utilizuoti atskirai įmonėje, kuri priima ličio jonų elementus.



## Lietuviškai (Originalių instrukcijų vertimas)

### TRIKČIŲ IR GEDIMŲ ŠALINIMAS

PROBLEMA	GALIMA PRIEŽASTIS	SPRENDIMAS
Prietaisas neįsijungia.	1. Neužfiksuotas akumulatorius.	1. Patikrinkite, ar akumulatorius gerai įkištas į orpūtę. Žr. šio vadovo skyrių „Akumulatoriaus įdėjimas“.
	2. Neįkrautas akumulatorius.	2. Įkraukite akumuliatorių pagal instrukciją, pridamą prie jūsų turimo modelio.
	3. Sugedęs maitinimo jungiklis.	3. Dėl techninės pagalbos skambinkite numeriu +004922129242919.
Prietaisas įsijungia, tačiau per vamzdį nepučiamas oras.	Užsikimšęs vamzdis.	Patikrinkite oro įsiurbimo angą ir orapūtės vamzdį, ar niekas neblokuoja oro srauto. Jeigu blokuoja, pašalinkite kliūtis.
Neveikia pastovaus greičio palaikymo svirtis.	Atsilaisvino varžtas.	Kryžminiu atsuktuvu priveržkite varžtą.

## Latviski (Tulkojums no oriģinālās dokumentācijas)

Ierīce ir veidota un ražota atbilstoši Greenworks Tools augstajiem uzticamības, vieglas lietošanas un lietotāja drošības standartiem. Ar pienācīgu apkopi, ierīce gadiem ilgi darbosies bez nekādām problēmām. Lietot tikai ar instrumentiem.

Šo ierīci drīkst izmantot bērni, sākot no 8 gadu vecuma, kā arī personas ar ierobežotām fiziskām, jutekliskām vai garīgām spējām un personas, kurām trūkst pieredzes un/vai zināšanu, ja viņus uzrauga cita persona vai, ja viņi ir instruēti par ierīces drošu izmantošanu un par saistītiem riskiem. Bērni nedrīkst rotaļāties ar ierīci. Bērni bez uzraudzības nedrīkst veikt tīrīšanas vai plānotas tehniskās apkopes operācijas.

### VISPĀRĪGIE DROŠĪBAS BRĪDINĀJUMI

#### ▲ UZMANĪBU

Lietojot ar baterijām darbināmas ierīces, vienmēr ir jāievēro pamata piesardzība, lai samazinātu ugunsgrēka, bateriju noplūdes un ievainojumu risku, tai skaitā turpmāk minēto.

- Lietošanas laikā neaiztieciēt ventilatoru.
- Rokturiem vienmēr jābūt sausiem un tīriem.

#### APMĀCĪBA

- Uzmanīgi izlasiet lietošanas instrukciju, iepazīstieties ar ierīces kontrolēm un tās pareizu lietošanu.
- Nekad neļaujiet bērniem lietot šo ierīci.
- Nekad neļaujiet šo ierīci lietot personām, kas nav iepazīstinātas ar lietošanas instrukciju, kā arī personām, kas nav sasniegušas ierīces lietošanai ieteicamo vecumu.
- Nekad nelietojiet ierīci cilvēku, it īpaši bērnu un dzīvnieku tuvumā.
- Ierīces lietotājs ir atbildīgs par negadījumiem vai postījumiem, kas radušies citiem cilvēkiem, vai to īpašumam.

#### SAGATAVOŠANĀS

- Lietojot ierīci, vienmēr nēsājiet apavus un garas bikses.
- Nenēsājiet vaļēju apģērbu vai rotaslietas, kas var tikt iesūktas gaisa ieplūdes atverē. Turiet garus matus drošā attālumā no gaisa ieplūdes.
- Iegādājieties ausu aizsargus un drošības

brilles. Ierīces lietošanas laikā, vienmēr izmantojiet šos aizsargus.

- Sejas maskas valkāšana ir ieteicama, lai novērstu putekļu radītu kairinājumu.
- Lietojiet ierīci ieteicamajā pozīcijā un tikai uz stabilas un līdzenas virsmas.
- Nelietojiet ierīci uz bruģētas vai grants virsmas, kur izpūstais materiāls var radīt ievainojumus.
- Pirms lietošanas, aplūkojiet vai ierīcei nav vaļējas skrūves vai citi vaļēji aksesuāri, vai korpusā nav bojāts, un vai visi drošības slēdži ir vietā. Lai saglabātu ierīces spēju darboties, savlaicīgi mainiet nolietoto vai bojātās detaļas. Nomainiet bojātās vai nesalasāmās etiķetes.

#### LIETOŠANA

- Lietojiet ierīci tikai dienas gaismā vai labā mākslīgā apgaismojumā.
- Nekad nesniedzieties pārāk tālu un saglabājiet līdzsvaru.
- Vienmēr pievērsiet uzmanību, kas ir Jūsu ceļā.
- Nekad neskrieniet ar ierīci.
- Uzturiet visas dzesēšanas gaisa atveres brīvas no netīrumiem.
- Nekad nepūtiet netīrumus citu cilvēku virzienā,
- Pirms uzsākat darbu ar ierīci, pārliedzinieties, ka ievades kamera ir tukša.
- Turiet savu seju un ķermeni drošā attālumā no ievades kameras atvēruma.
- Neļaujiet rokām vai jebkurai citai ķermeņa daļai, vai apģērbam nokļūt ievades kamerā, izvades vadā, vai jebkurā citā kustīgajā daļā.
- Ievietojot materiālu, esiet īpaši uzmanīgi, lai metāla, akmens, stikla un citi gabali, un sveši objekti nenonāk ierīcē.
- Ja griešanas mehānisms saskaras ar svešu objektu vai, ja ierīce sāk radīt neparastas skaņas vai vibrēt, nekavējoties izslēdziet ierīci un atslēdziet to no strāvas avota, un ļaujiet ierīcei apstāties. Atslēdziet ierīci no strāvas un veiciet šos uzdevumus pirms atkal ieslēdzat un lietojat ierīci: i) apskatiet, vai nav bojājumu; ii) nomainiet vai salabojiet bojātās daļas; iii) pārbaudiet un

## Latviski (Tulkojums no oriģinālās dokumentācijas)

nostipriniet vaļējās detaļas.

- Neļaujiet izmantotajam materiālam uzkrāties izvades vietā, jo tas var traucēt kārtīgai izvadei un var izraisīt materiāla atsviešanu atpakaļ caur ievades atveri.
  - Ja ierīce iesprūst, izslēdziet to un atslēdziet ierīci no strāvas avota, pirms sākat tīrīt.
  - Nekad nelietojiet ierīci ar bojātiem aizsargiem vai bez drošības ierīcēm, piemēram, netīrumu savācēja.
- PIEZĪME** Ja netīrumu savācējs netiek izmantots, piemērs var tikt izdzēsts.
- Lai novērstu ugunsgrēka risku un bojājumus jaudas padevei, uzturiet to tīru no netīrumiem un citiem gružiem.
  - Nepārvietojiet ierīci, kamēr tā ir pieslēgta strāvas avotam.
  - Nenovietojiet ierīci slīpā pozīcijā, kamēr tā ir pieslēgta strāvas avotam.
  - Nelietojiet ierīci, ja jums ir basas kājas vai valkājat atvērta veida sandales. Izvairieties no apģērba, kas ir vaļējs vai, kam ir vaļēji diegi vai lentes.
  - Lietošanas laikā, vienmēr ievērojiet drošu attālumu no izvades vietas.
  - Apturiet ierīci un izņemiet bateriju paketi. Pārliedzieties, ka visas kustīgās detaļas ir pilnībā apstājušās.
- atstājot ierīci bez uzraudzības,
  - pirms sākat tīrīt atveres,
  - pirms pārbaudāt, tīrīt vai apkopjat ierīci.

### APKOPE UN UZGLABĀŠANA

- Pārliedzieties, ka visas uznavas, skrūves un skrūvju stiprinājumi ir cieši pievilkti, lai nodrošinātu to, ka ierīce ir drošā darba kārtībā.
- Nomainiet nolietoto vai bojātās detaļas.
- Izmantojiet tikai atbilstošas rezerves detaļas un piederumus.
- Uzglabājiet ierīci sausā vietā.
- Kad ierīce ir apturēta apkopei, apskatei, uzglabāšanai vai piederumu maiņai, izslēdziet strāvas avotu, atvienojiet ierīci no tā un pārliedzieties, ka visas kustīgās detaļas ir pilnībā apstājušās. Ļaujiet ierīcei atdzist pirms veicat apskati, regulējat to vai veicat citas darbības. Esiet piesardzīgi lietojot ierīci un uzturiet to tīru.
- Pirms uzglabāšanas, vienmēr ļaujiet ierīcei atdzist.

- Veicot apkopi smalcinātāja daļai, esiet uzmanīgi, jo, lai gan tā ir atslēgta no strāvas, aizsarga mehānisma bloķēšanas dēļ, tā joprojām var kustēties.
- Nekad nemēģiniet apiet aizsarga mehānisma bloku.

### ⚠ UZMANĪBU

Izmantojiet tikai ražotāja rezerves daļas. Šī noteikuma neievērošana var radīt sliktas kvalitātes veiktspēju, iespējamus ievainojumus un var atcelt ierīces garantiju.

Termins „Elektroinstrumenti” attiecas uz ar elektrību darbināmo (ar vadiem) instrumentu vai ar baterijām darbināmo (bezvadu) instrumentu.

### DARBA VIETAS DROŠĪBA

- Uzturiet darba vietu tīru un labi apgaismotu. Nekārtīgas vai tumšas vietas rada negadījumu risku.
- Nelietojiet elektroinstrumentu eksplozīvās vietās, piemēram, viegli uzliesmojošu šķidrumu, gāzes vai putekļu tuvumā. Elektroinstrumenti rada dzirksteles, kas var aizdedzināt putekļus vai dūmus.
- Pārliedzieties, ka bērni un citi cilvēki ir drošā attālumā, kad lietojat elektroinstrumentu. Uzmanības novēršana var likt Jums zaudēt kontroli pār ierīci.

### ELEKTRĪBAS DROŠĪBA

- Izvairieties no saskarsmes ar iezemētām vai novadītām virsmām kā caurules, radiatoru, ledusskapji un citas. Elektrošoka risks palielinās, ja Jūsu ķermenis ir bijis saskarsmē ar šīm virsmām.
- Sargājiet elektroinstrumentus no lietus un slapjiem apstākļiem. Elektrošoka risks palielinās, ja elektroierīcē ir nokļuvis ūdens.

### PERSONISKĀ DROŠĪBA

- Esiet uzmanīgs, vienmēr skatieties, ko Jūs darāt un izmantojiet savu saprātu, kamēr lietojat elektroinstrumentu. Neizmantojiet elektroinstrumentu, ja esat noguris, vai esat lietojis alkoholu, narkotikas vai medikamentus. Neuzmanības brīdis lietošanas laikā var izraisīt nopietnus ievainojumus.
- Vienmēr lietojiet aizsargaprīkojumu. Vienmēr lietojiet acu aizsargu. Aizsargaprīkojums, piemēram, putekļu maska, pret slīdes kurpes, ķivere vai ausu

## Latviski (Tulkojums no oriģinālās dokumentācijas)

aizsargi samazinās risku savainoties, ja lietoti atbilstošos apstākļos.

- Nodrošinieties pret netīšu ierīces ieslēgšanu. Pārliedzinieties, ka slēdzis ir izslēgšanas pozīcijā, pirms pieslēdzat to pie strāvas avota un/vai bateriju paketes, vai pirms paceļat un pārvietojat ierīci. Negadījumu risks ir palielināts, ja pārvietojat ieslēgtas ierīces vai, ja Jūsu pirksts atrodas uz ieslēgšanas slēdža pārvietošanas laikā.
- Noņemiet visas atslēgas vai skrūves, pirms ieslēdzat elektroinstrumentu. Pie instrumenta rotējošās daļas atstāta skrūve vai atslēga var radīt ievainojumus.
- Necentieties aizsniegties pārāk tālu. Vienmēr atrodieties uz stabilas virsmas un saglabājiet līdzsvaru. Tas Jums sniegs labāku kontroli pār elektroinstrumentu negaidītās situācijās.
- Ģērbieties atbilstoši. Nevalkājiet vaļējas drēbes vai rotaslietas. Turiet savus matus, apģērbu un cimdušus drošā attālumā no kustīgajām daļām. Vaļēji apģērbi, rotaslietas vai garī mati var tikt ierauti kustīgajās daļās.

### ELEKTROINSTRUMENTA LIETOŠANA UN APKOPE

- Nelietojiet elektroinstrumentu neatbilstošos apstākļos. Izmantojiet savām nepieciešamībām atbilstošo elektroinstrumentu. Atbilstošais elektroinstrumentiņš paveiks tam paredzēto darbu labāk un drošāk.
- Nelietojiet elektroinstrumentu, ja slēdzis to nevar ieslēgt vai izslēgt. Jebkurš elektroinstrumentiņš, ko nevar kontrolēt ar slēdzi, ir bīstams un tas ir jālabo.
- Uzglabājiet elektroinstrumentus bērniem nepieejamā vietā un neļaujiet ar instrumentu vai lietošanas instrukcijām neiepazīstinātai personai to lietot. Elektroinstrumentiņš ir bīstami, ja tos lieto nepieredzējušas personas.
- Uzturiet elektroinstrumentus labā darba kārtībā. Pārbaudiet vai viss ir savienots pareizi, vai kustīgās daļas nav aizķērušās, vai detaļas nav saplīsušas un citus apstākļus, kas var ietekmēt elektroinstrumenta darbību. Ja elektroinstrumentiņš ir bojāts, tad nelietojiet to pirms tas nav salabots. Slikti apkopti elektroinstrumentiņš bieži izraisa

negadījumus.

- Uzturiet griešanas instrumentus asus un tīrus. Kārtīgi apkoptiem griešanas instrumentiem ar asām malām ir mazāks risks saķerties un tos ir vieglāk kontrolēt.
- Izmantojiet elektroinstrumentus, piederumus, rīkus un citas lietas saskaņā ar to instrukcijām, ņemot vērā darba apstākļus un veicamos darbus. Ja lietosiet elektroinstrumentus tiem neatbilstošām darbībām, tad var rasties bīstamas situācijas.

### AR BATERIJĀM DARBINĀMO INSTRUMENTU LIETOŠANA UN APKOPE

- Lietojiet tikai ražotāja ieteikto lādētāju. Lādētājs, kas ir piemērots viena veida bateriju paketei var radīt ugunsgrēka risku, ja to izmanto ar cita veida bateriju paketi.
- Lietojiet instrumentus tikai ar tiem paredzētajām bateriju paketēm. Citu bateriju pakešu lietošana var radīt savainojumu vai ugunsgrēka risku.
- Kamēr nelietojat bateriju paketi, uzglabājiet to atsevišķi no citiem metāla objektiem, piemēram, saspraudēm, monētām, atslēgām, naglām, skrūvēm vai citiem nelieliem metāla objektiem, kas var izveidot savienojumu ar abiem termināliem. Baterijas termināļu savienošanās kopā var radīt apdegumus vai ugunsgrēku.
- Neatbilstošos apstākļos, no baterijas var izlīst tās šķidrums ar kuru nedrīkst saskarties. Ja tomēr esat nonācis saskarē ar šķidrumu, nomazgājiet skarto vietu ar ūdeni. Ja šķidrums ir nonācis acīs, vērsieties pie ārsta pēc palīdzības. No baterijas izlijušais šķidrums var radīt kairinājumus vai apdegumus.











### APKOPE



- Uzticiet elektroinstrumenta apkopi tikai kvalificētam speciālistam, kas izmanto identiskas rezerves detaļas. Tas nodrošinās to, ka Jūsu elektroinstrumentiņš ir labā darba kārtībā.

**ŠA GLAB ĀJIETŠĪ SINSTRUKCIJAS. B I E Z I IESKATIETIĒS INSTRUKCIJĀS UN IZMANTOJIET TĀS, LAI APMĀCĪTU CITUS, KAS VĒLAS IZMANTOT IERĪCI. JA KĀDAM AIZDODAT ŠO IERĪCI, TAD AIZDODIET VIŅIEM ARĪ ŠO INSTRUKCIJU.**

## Latviski (Tulkojums no oriģinālās dokumentācijas)

Daži no šiem simboliem var tikt izmantoti uz ierīces. Lūdzu, uzmanīgi izpētiet tos un iepazīstieties ar to nozīmi. Pareiza šo simbolu izpratne ļaus Jums rīkoties ar ierīci labāk un drošāk.

SIM-BOLS	APZĪMĒJUMS/PASKAIDROJUMS
	Ievērojiet piesardzību, lai neapdraudētu savu drošību.
	Izlasiet lietošanas instrukciju un ievērojiet visus brīdinājumus un drošības instrukcijas.
	Lietojiet acu un ausu aizsargus.
	Aizpūstie objekti var atsisties un radīt ievainojumus vai īpašuma bojājumus. Valkājiet aizsargājošu apģērbu un apavus. Turēt tālāk no klātesošajiem.
	Pārliecinieties, ka citi cilvēki, it īpaši bērni un mājdzīvnieki ir vismaz 15 m attālumā no darba vietas.
	Lietošanas laikā neaiztieciet ventilatoru.
	Nelietojiet ierīci lietū vai slapjos apstākļos.
	Garu matu nokļūšana gaisa ievades atverē var izraisīt ievainojumus.
	Drēbju nokļūšana gaisa ievades atverē var izraisīt ievainojumus.
	Rotējošas darbrata lāpstiņas var radīt smagus ievainojumus.
	Dubultās izolācijas konstrukcija

Šie brīdinājuma simboli un nozīmes paredz paskaidrot riska līmeņus, kas rodas lietojot šo ierīci.		
SIM-BOLS	SIGN-ĀLS	NOZĪME
	<b>BRIESMAS:</b>	Nozīmē nenovēršamas briesmas, kas var izraisīt nāvi vai smagus ievainojumus, ja no tām neizvairīsies.
	<b>BRĪDINĀJUMS:</b>	Nozīmē potenciālas briesmas, kas var izraisīt nāvi vai smagus ievainojumus, ja no tām neizvairīsies.
	<b>UZMAŅĪBU:</b>	Nozīmē potenciālas briesmas, kas var izraisīt vieglus vai vidēji smagus ievainojumus, ja no tām neizvairīsies.
	<b>UZMAŅĪBU:</b>	(Bez drošības brīdinājuma simbola) Nozīmē situāciju, kas var izraisīt īpašuma bojājumus.

## Latviski (Tulkojums no oriģinālās dokumentācijas)

### SPECIFIKĀCIJA

Veids	2400807
Dzinējs	40V DC
Gaisa apjoms	7.62m <sup>3</sup> /min
Gaisa plūsmas ātrums	162KM/H
Svars (Baterijas pakete nav iekļauta)	1.9 kg
Baterijas pakete	29717/29727
Lādētājs	2904607/2904707
Skaņas spiediena līmenis	LpA: 87.6dB(A) k: 3 dB(A)
Skaņas jaudas līmenis	LWA: 99.7dB(A) K: 3.0dB(A)
Vibrācijas līmenis	ah: <2.5 m/s <sup>2</sup> ; K: <1.5 m/s <sup>2</sup>

### APRAKSTSĪK SKAT. 1. ATTĒLU

1. Baterijas izņemšanas poga
2. Kruīza kontroles svira
3. Sprūds
4. Pūtēja caurule
5. 40V Litija baterija

### SALIKŠANA

#### IZPAKOŠANA

- Uzmanīgi izņemiet ierīci un visus piederumus no kastes.
- Uzmanīgi aplūkojiet ierīci un pārliedcinieties, ka piegādes laikā nav radušies bojājumi.
- Neizmetiet iepakojumu pirms Jūs esat uzmanīgi aplūkojis un veiksmīgi lietojis ierīci.
- Ja kāda no detaļām ir bojāta vai trūkst, lūdzu, sazinieties ar sev tuvāko Greenworks Tools servisa centru.

#### ⚠ BRĪDINĀJUMS

Nelietojiet ierīci, ja kāda no uz iepakojuma norādītajām detaļām ir jau uzstādītas ierīcei, kad to izpakojat. Šajā sarakstā norādītās detaļas klientiem ir patstāvīgi jāpievieno pie ierīces. Lietojot ierīci, kas iespējams ir nepareizi salikta, Jūs radāt risku gūt smagus ievainojumus.

### PŪTĒJA CAURULES SALIKŠANA

Skat. 2.3.4 attēlu

#### ⚠ BRĪDINĀJUMS

Lai novērstu nejaušu ieslēgšanos, kas varētu izraisīt smagus ievainojumus, vienmēr izņemiet baterijas paketi no instrumenta, kad liekat kopā detaļas.

- Savienojiet caurules(4) rievās(6) ar āķīšiem(7) uz pūtēja korpusa. Iespiediet cauruli pūtēja korpusā līdz rievās ir uz āķīšiem.
- Pagrieziet cauruli bultiņas virzienā līdz abi āķīši ir noslēgtā pozīcijā(8).
- Lai uzstādītu priekšējo cauruli (A) pie aizmugurējās caurules (B), savietojiet caurumu vienā līmenī ar priekšējo cauruli ar izcilni uz aizmugurējās caurules. Kad savietots ievietojiet priekšējo cauruli aizmugurējā, kamēr caurule ir nostiprināta.

### BATERIJU PAKETES IELIKŠANA/IZŅEMŠANA

Skat. 5. attēlu.

- Novietojiet bateriju paketi atbilstoši ielikšanas vietai pūtēja bateriju nodalījumā.
- Ievietojiet bateriju atverē līdz izņemšanas poga noslēdzas savā vietā.

#### ⚠ UZMANĪBU

Ievietojot bateriju paketi pūtējā, pārliedcinieties, ka baterijas virziens atbilst āķīšiem pūtēja augšdaļā/ Pārliedcinieties, ka baterija ir pilnībā ievietota un, ka tā atbilstoši iederas savā vietā. Nepareiza baterijas paketes ievietošana var nodarīt bojājumus iekšējām detaļām.

### BATERIJU PAKETES IZŅEMŠANA

Skat. 5. attēlu.

- Nospiediet bateriju izņemšanas pogu(9).
- Cieši satveriet pūtēju(10) un izvelciet bateriju no to nodalījuma.

#### ⚠ BRĪDINĀJUMS

Vienmēr pievērsiet uzmanību savām pēdām, bērniem un mājdzīvniekiem, kad nospiežat baterijas izņemšanas pogu. Bateriju paketes nokrišana var radīt nopietnus ievainojumus. NEKAD neņemiet ārā bateriju paketi, ja atrodaties augstā vietā.



## Latviski (Tulkojums no oriģinālās dokumentācijas)

### ⚠ BRĪDINĀJUMS

Nepieļaujiet, lai iemaņas darbā ar šo produktu padarītu jūs neuzmanīgus. Atcerieties, ka viens neuzmanīb.

### ⚠ BRĪDINĀJUMS

Vienmēr valkājiet acu aizsargu un sānu vairogus, kas atbilst ANSI Z87.1, ka arī ausu aizsargus. Iepriekšminētā neievērošana var radīt priekšmetu iekļūšanu jūsu acīs, kā arī citus iespējamus savainojumus.

### ⚠ BRĪDINĀJUMS

Neizmantojiet papildinājumus vai piederumus, kurus nav ieteicis šīs preces ražotājs. Izmantojot papildinājumus vai piederumus, kurus nav ieteicis ražotājs, var rasties nopietni personiski savainojumi. Pirms katras lietošanas, pārbaudiet visu precī, vai nav bojājumu, pazudušas vai atskrūvējušās daļas, piemēram, skrūves, uzgriežņi, aizbīdņi, vāciņi utt. Nostipriniet visus stiprinājumus un vāciņus, un nedarbiniet precī, kamēr visas pazudušās vai bojātās daļas nav aizstātas.

### LIETOŠANA

Jūs varat izmanto šo precī turpmāk minētajiem nolūkiem:

- Cietu virsmu kā piebraucamo ceļu un gājēju celiņu attīrīšanai.
- Klāju un piebraucamo ceļu attīrīšanai no lapām un skujām.

### UZLĀDE PIRMS PIRMĀS IZMANTOŠANAS.

### ⚠ BRĪDINĀJUMS

Vienmēr noņemiet akumulatoru no preces, kas izjaucat daļas, veicat pielāgojumus, tīrīšanu vai kad tā netiek lietota. Noņemot akumulatoru, jūs novērsīsiet nejaušu iedarbināšanu, kura var izraisīt nopietnus personiskus savainojumus.

### PŪTĒJA IESLĒGŠANA/IZSLĒGŠANA

SKAT. 6. ATTĒLU.)

- Nodrošiniet, ka pūtējam ir uzstādīts akumulators.
- Saspiediet sprūdu, lai iedarbinātu pūtēju.
- Atlaidiet sprūdu, lai apturētu.

### ⚠ BRĪDINĀJUMS

Lai izvairītos no smagiem ievainojumiem, vienmēr lietošanas laikā, valkājiet drošības brilles. Valkājiet sejas vai putekļu masku, strādājot putekļainās vietās.

### ⚠ BRĪDINĀJUMS

Lai izvairītos no smagiem ievainojumiem vai ierīces bojājumiem, pārliecinieties, ka pūtēja caurule ir savā vietā, pirms lietojat ierīci.

### KRUĪZA KONTROLES SVIRA (Skat. 6. attēlu)

Šis pūtējs ir aprīkots ar kruīza kontroles funkciju.

Lūdzu, izlasiet un izprotiet kruīza kontroles sviras(2) funkciju.

- Saspiediet sprūdu(3), lai iedarbinātu vienību.
- Kad vienība ir ieslēgta, pastumiet sviru atpakaļ pulksteņrādītāja virzienā, lai palielinātu ātrumu. Tas nofiksēs ātrumu vēlamajā iestatījumā.
- Lai samazinātu ātrumu, pastumiet sviru pretēji pulksteņrādītāja virzienam, lai samazinātu ātrumu uz vēlamo iestatījumu.

**PIEŽĪME:** Ja samazināt ātrumu pavisam, vienība izslēgsies un būs nepieciešams atkārtot pirmo darbību.

### PŪTĒJA DARBINĀŠANA

- Lai izvairītos no atkritumu izkļedēšanas, pūtiēt ap atkritumu kaudzes ārējām malām. Nekad nepūtiēt tieši kaudzes centrā.
- Lai samazinātu trokšņa līmeņus, ierobežojiet vienlaicīgi darbināmo ierīču skaitu.
- Izmantojiet grābekļus un slotas, lai padarītu atkritumus blīvākus pirms pūšanas. Putekļainos apstākļos, nedaudz samitriniet virsmas, ka pieejams ūdens.
- Saglabājiet ūdeni, izmantojot spēcīgus pūtējus, nevis šļūtenes zālājiem un lietošanai dārzā, tai skaitā vietās kā notekas, aizslietņi, iekšpagalmos, grilos, verandās un dārzos.
- Uzmanieties no bērniem, mājdzīvniekiem, atvērtiem logiem vai automašīnām un droši aizpūtiēt prom atkritumus.
- Pēc pūtēju vai cita aprīkojuma izmantošanas, satīriēt. Atbrīvojieties no atkritumiem pareizi.

## Latviski (Tulkojums no oriģinālās dokumentācijas)

### APKOPE

#### ⚠ BRĪDINĀJUMS

Lai izvairītos no personiskiem savainojumiem un uguns un elektrošoka riska, pirms pielāgošanas, pārbaudes vai pūtēja tīrīšanas noņemiet akumulatoru.

#### TĪRĪŠANA

Izņemiet bateriju paketi.

- Izslaukiet vai izpūtiet putekļus un neīrumus no gaisa atverēm, izmantojot saspiestu gaisu vai vakuumu. Uzturiet gaisa atveres brīvas no traucēkļiem, skaidām un koka šķembām. Nesmidziniet, nemazgājiet un nemērciet gaisa atveres ūdenī.
- Notīriet korpusu un plastmasas detaļas ar mitru un mīkstu audumu. Neizmantojiet stiprus šķīdinātājus vai mazgāšanas līdzekļus uz korpusa vai plastmasas detaļām. Daži mājsaimniecībā atrodamie mazgāšanas līdzekļi var izraisīt bojājumus un radīt elektrošoka risku.

#### AKUMULATORS

- Glabājiet uzlādētu akumulatoru.
- Kad notiek uzlāde lampiņa kļūst zaļa, noņemiet akumulatoru no lādētāja un atvienojiet lādētāju no rozetes.
- Uzlādējiet akumulatoru jebkurā laikā, kad esat pamanījis, ka samazinājusies jauda. Nekad neļaujiet, lai akumulators pilnībā izlādējas.
- Pēc uzlādes, akumulatoru var glabāt lādētājā, ja vien tas nav pievienots strāvai.

#### ⚠ BRĪDINĀJUMS

Veicot apkopi, izmantojiet tikai identiskas rezerves daļas. Citu detaļu izmantošana var radīt dažādus riskus un ierīces bojājumus.

Neizmantojiet šķīdinātājus, tīrot plastmasas detaļas. Lielākā daļa plastmasas ir viegli bojājama saskaroties ar dažādiem šķīdinātājiem un to lietošana var radīt nopietnus bojājumus. Izmantojiet tīru audumu, lai notīru neīrumus, putekļus, eļļu, taukus, u.c.

#### ⚠ BRĪDINĀJUMS

Nekādā gadījumā neļaujiet bremžu šķidrums, gazolīna un benzīna produktiem, pret rūsas un korozijas aizsardzības līdzekļiem, u.c. nonākt saskarē ar plastmasas detaļām. Tie satur ķīmikālijas, kas var bojāt, pasliktināt kvalitāti vai iznīcināt plastmasu.

#### ⚠ BRĪDINĀJUMS

Lai novērstu smagus ievainojumus, tīrīšanas vai apkopes laikā vienmēr izņemiet bateriju paketi no instrumenta.

### PŪTĒJA UZGLABĀŠANA

Pirms uzglabāšanas kārtīgi iztīriet pūtēju. Glabājiet pūtēju sausā, labi vēdinātā vietā, kas nav pieejama bērniem. Turiet to drošā attālumā no kodīgiem materiāliem kā dārza ķīmikālijas un atledošanas sāls.

- Uzglabājiet un uzlādējiet baterijas vēsā vietā. Temperatūras virs vai zem normālas istabas temperatūras samazinās bateriju paketes kalpošanas laiku.
- Tiklīdz lādētāja gaismiņa iedegas zaļā krāsā, izņemiet bateriju no lādētāja un atslēdziet lādētāju no elektrības.
- Neglabājiet bateriju paketi instrumentā.
- Nekad neglabājiet baterijas neuzlādētā stāvoklī. Pagaidiet līdz bateriju pakete atdzisis un nekavējoties pilnībā uzlādējiet to.
- Visas baterijas ar laiku izlādējas. Jo augstāka temperatūra, jo ātrāk tās izlādējas. Ja Jūs uzglabājat ierīci ilgāku laika periodu bez lietošanas, uzlādējiet baterijas katru vai katru otro mēnesi. Tādējādi pagarināsiet baterijas kalpošanas laiku.

### UTILIZĀCIJA

Elektriskos produktus nevajadzētu izmest kopā ar mājsaimniecības atkritumiem. Lūdzu, izmantojiet iespēju nodot atkārtotai lietošanai, kur tas iespējams. Sazinieties ar vietējo pašvaldību vai mazumtirgotāju, lai uzzinātu par šādu iespēju.



Atsevišķa izmantoto preču un iepakojumu savākšana ļaut materiālus pārstrādāt un izmantot vēlreiz. Pārstrādātu materiālu atkārtota izmantošana novērš vides piesārņojumu un samazina jaunu izejvielu pieprasījumu.



Pēc akumulatoru nolietošanās, atbrīvojieties no tiem domājot par mūsu vidi. Akumulators satur vielas, kas ir bīstamas jums un videi. To ir jānoņem un tas ir atsevišķi jānogādā iestādē, kas pieņem litija jonu akumulatorus.



## Latviski (Tulkojums no oriģinālās dokumentācijas)

### PROBLĒMU NOVĒRŠANA

PROBLĒMA	IESPĒJAMĀIS CĒLONIS	RISINĀJUMS
Ierīce neieslēdzas.	1. Baterija nav pareizi ievietota.	1. Pārlicinieties, ka baterija ir pilnībā ievietota pūtējā. Skatiet baterijas ievietošanas norādes šajā instrukcijā.
	2. Baterija nav uzlādēta.	2. Uzlādējiet baterijas paketi atbilstoši Jūsu modelim pievienotajām instrukcijām.
	3. Nestrādājošs ieslēgšanas slēdzis.	3. Tehniskiem pakalpojumiem zvaniet +004922129242919.
Ierīce ieslēgsies, bet no caurules netiek pūsts gaiss.	Nobloķēta caurule.	Pārbaudiet ieplūdes ventilāciju un pūtēja cauruli, vai nav kādi gaisa plūsmas bloķētāji. Ja tā izņemiet tos.
Kruīza kontroles svira nedarbojas.	Skrūve ir vaļīga.	Nostipriniet skrūvi ar Philips skrūvgriezi.

## Eesti(Originaaljuhendi tõlge)

See seade on konstrueeritud ja toodetud vastavuses Greenworks'i töökindluse, kasutuslihtsuse ja ohutuse kõrgetele nõuetele. Korralikult hooldatuna töötab seade aastaid töökindlalt ja tootlikult. Kasutamiseks ainult tööriistaga.

Lapsed alates 8. eluaastast ja piiratud füüsiliste, aistmis- ja vaimsete võimetega inimesed või kellel puudub kogemus või oskused, võivad seadet kasutada üksnes, tingimusel et nad on järelvalve all või neid on õpetatud masinat ohutult kasutama ja nad mõistavad sellega seotud ohtusid. Lapsed ei tohi seadmega mängida. Kasutajapoolseid puhastusja hooldustoiminguid ei tohi teha lapsed ilma järelevalveta.

### OHUTUSE ÜLDEESKIRJAD

#### ⚠ HOIATUS

Akutööriistade kasutamisel tuleb järgida üldisi ohutusnõudeid ning allpool esitatud juhiseid, et vähendada tulekahjust ja lekkivatest akudest tingitud ohtu ning vältida kehavigastusi.

- Ärge seadme töötamise ajal ventilaatorit puudutage.
- Hoidke käepidemed kuivad ja puhtad.

#### VÄLJAÕPE

- Lugege juhised hoolikalt läbi, et õppida tundma juhtseadisi ja seadme nõuetekohast kasutamist.
- Ärge laske mingil juhul seadet lastel kasutada.
- Ärge laske seadet kasutada mingil juhul neil, kes pole selle kasutusjuhendiga tutvunud; kasutaja vanus võib olla piiratud kohalike eeskirjadega.
- Ärge kasutage seadet, kui läheduses on teisi inimesi, eriti lapsi või lemmikloomi.
- Operaator või kasutaja vastutab õnnetuste või teiste inimeste varale tekkiva ohu eest.

#### ETTEVALMISTUSTOIMINGUD

- Kandke seadmega töötamisel kinniseid jalanõusid ja pikki pükse.
- Ärge kandke lõtvu riietusesemed või ehteid, mida võidakse tõmmata õhu sissevõtuavasse. Hoidke pikad juuksed õhu sisendavadest eemal.
- Kandke kuulmiskaitsevahendeid ja turvaprilile. Kandke neid kogu aeg seadme<sup>225</sup> kasutamise ajal.

- Tolmuärrituse vältimiseks soovitatakse kasutada näomaski.
- Kasutage seadet soovitud asendis ja töötage ainult tugeval horisontaalsel pinnal.
- Ärge kasutage seadet sillutatud või kruusaga kaetud pinnal, kus liikuma hakkav materjal võib põhjustada vigastusi.
- Enne seadme kasutamist vaadake välise vaatluse teel üle purusti lõikenoad, sealjuures kontrollides, et lõikenugade poldid ja muud kinnitid on nõuetekohaselt pingutatud, korpus on vigastamata ning kaitsekatted ja varjed on oma kohtadel. Ärakulunud ja vigastatud osad tuleb asendada komplektina, et säilitada tasakaalustatus. Asendage vigastatud või mittelootavad sildid.

#### KASUTAMINE

- Kasutage seadet ainult päevavalguses või hästi valgustatud kohas.
- Ärge end liigselt ette küünitage ja hoidke end pidevalt tasakaalus.
- Astmetel töötamisel tagage endale kindel jalgealune.
- Töötamisel kõndige, ärge kunagi jookse.
- Hoidke jahutusõhu pilud prahist puhtad.
- Ärge mingil juhul puhuge prahti kõrvalseisjate suunas.
- Enne seadme käivitamist veenduge, et etteanderruum on tühi.
- Hoidke oma nägu ja keha eemal toiteavast.
- Ärge laske käsi ega muid kehaosasid või riietusesemeid etteandekambrisse, väljalaskerenni ega liikuvate osade lähedusse sattuda.
- Seadme kasutamisel olge äärmiselt hoolas ja jälgige, et materjali hulka ei satu metallitükke, kive, pudelite ja purkide tükke ega muid võõrkehi.
- Kui löikemehhanism tabab mõnda võõrkeha või hakkab seade tegema ebatavalist heli või vibreerima, lülitage toiteallikas kohe välja ja laske seadmelt seiskuda. Ühendage seade toiteallikast lahti ja võtke enne uuesti käivitamist ja seadme kasutama hakkamist järgmisi meetmeid: i) kontrollige üle vigastuste suhtes; ii) asendage või parandage kõik vigastatud osad; iii) kontrollige üle lõtvunud osade suhtes.

## Eesti(Originaaljuhendi tõlge)

- Ärge laske töödeldud materjalidel koguneda väljalaskepiirkonda, see võib nõuetekohast väljalaset tõkestada ning selle tagajärjeks võib olla materjali tagasilööök etteandeavasse.
  - Kui seade ummistub, lülitage toiteallikas välja ja lahutage seade toiteahelast.
  - Ärge kasutage seadet, mille kaitsed või katted on vigastatud või ilma kaitseseadisteta, näiteks ilma prahikogurita.
- MÄRKUS.** Kui prahikogurit ei kasutata, võib näite teksti kustutada.
- Hoidke toiteallikas puhas prahist ja muust ladestisest, et toiteallika vigastumist või võimalikku tulekahju vältida.
  - Ärge seadet toiteallika töötamise ajal teisaldage.
  - Ärge seadet toiteallika töötamise ajal kallutage.
  - Ärge kasutage seadet paljajalu ega kandke töötamise ajal lahtisi sandaale. Vältige selliste riiete kandmist, mis on lödvad või millel on paelad või sidemed.
  - Seadme kasutamisel hoidke end väljalaadimise piirkonnast eemal.
  - Seisake mootor ja eemaldage akupakett. Veenduge, et kõik seadme liikuvad osad on täielikult seiskunud järgmistel juhtudel:
    - kui lahkute seadme juurest,
    - enne ummistumise kõrvaldamist või väljalaskeava puhastamist,
    - enne kontrollimist, puhastamist või teenindamist.
- HOOLDAMINE JA HOIUSTAMINE**
- Jälgige, et kõik mutrid, poldid ja kruvid on kinni keeratud, et tagada seadme turvaline tööseisund.
  - Asendage kulunud või purunenud osad.
  - Kasutage ainult originaalvaruosi ja tarvikuid.
  - Hoidke seadet ainult kuivas kohas.
  - Kui seade on peatatud teenindamiseks, ülevaatuseks, hoiustamiseks või tarvikute vahetamiseks, siis lülitage toiteallikas välja, ühendage seade toiteahelast lahti ja veenduge, et kõik liikuvad osad on täielikult seiskunud. Enne mistahes ülevaatuse, reguleerimise jne tööde alustamist laske seadmel maha jahtuda. Hooldage seadet hoolikalt ja hoidke see puhas.
  - Laske mootoril enne hoiustamist maha

jahtuda.

- Purusti löikenugade hooldamisel võtke arvesse, et isegi siis, kui toiteallikas ei käivitu kaitsva blokeeringu tõttu, võivad purusti löikenoad käsitsi liigutamisel ikkagi liikuda.
- Ärge mingil juhul püüdke alistada kaitseblokeeringut.

### ⚠ HOIATUS

Kasutage ainult tootja varuosi. Selle nõude eiramine võib põhjustada tootluse languse, kehavigastuse ja teile antud garantii tühistamise.

Hoiatustes kasutatav termin „elektritööriist” tähendab mehaanilist tööriista, mis saab toidet elektrivõrgust või akust (ilma juhtmeta).

### TÖÖKOHA OHUTUS

- Hoidke töökoht puhas ja hästi valgustatud. Korrastamata ja pimedas kohas töötamisel võivad juhtuda õnnetused.
- Ärge kasutage elektritööriistu plahvatusohtlikes keskkondades, näiteks kergsüttivate vedelike ja gaaside läheduses ega tolmuses kohas. Elektritööriistad tekitavad sädemeid, mis võivad tolmu või aurud süüdata.
- Elektritööriistaga töötamisel hoidke lapsed ja kõrvalised isikud eemal. Tähelepanu hajumise korral võib teil kontroll kaduda.

### ELEKTRIOHUTUS

- Hoiduge kehalisest kontaktist maandatud pindadega, näiteks torud, radiaatorid, elektripliidid ja külmikud. Kehaosade maandamisel suureneb elektrilöögi saamise oht.
- Ärge jätke tööriistu vihma kätte ega niiskesse kohta. Vee sattumisel elektrilise tööriista sisemusse suureneb elektrilöögi saamise oht.

### ISIKUKAITSE

- Mehaanilise tööriistaga töötamisel jälgige tööpiirkonda ja kasutage sealjuures tervet mõistust. Ärge kasutage tööriista siis, kui te olete väsinud, uimastite, alkoholi või ravimite mõju all. Hetkeline tähelepanu hajumine tööriista kasutamise ajal võib põhjustada raske kehavigastuse.
- Kasutage isikukaitsevahendeid. Kandke alati silmakaitsevahendeid. Kui tööolud seda nõuavad, tuleb kasutada

## Eesti(Originaaljuhendi tõlge)

isikukaitsevahendeid, näiteks tolumumaski, libisemiskindlaid turvajalatseid, kiivrit ja kuulmiskaitsevahendeid, mis kehavigastuste riski vähendavad.

- Vältige tahtmatut käivitumist. Enne toitejuhtme või aku ühendamist, tööriista kättevõtmist või teisaldamist veenduge, et tööriista lüliti on välja lülitatud. Õnnetuste vältimiseks ärge hoidke tööriista kandmise ajal sõrme lülitusnupul ega ühendage tööriista toitevõrku siis, kui lüliti on sisse lülitatud.
- Enne tööriista sisselülitamist eemaldage sellelt reguleervõti või mutrivõti. Elektrilise tööriista külge jäetud reguleervõti või mutrivõti võivad põhjustada tõsise kehavigastuse.
- Ärge küünitage end töötamisel liigselt välja. Hoidke end pidevalt jalgedel ja tasakaalus. See võimaldab teil ootamatu olukorra tekkimisel tööriista üle kontrolli säilitada.
- Kandke tööks sobivat riietust. Ärge kandke lõtvu riideid ja ehteid. Hoidke juuksed, riietusesemed ja töökindad liikuvatest osadest eemal. Lõdvad riietusesemed, ehted ja pikad juuksed võivad haakuda liikuvate osade külge.

### ELEKTRITÖÖRIISTA KASUTAMINE JA KORRASHOID

- Ärge koormake elektritööriista üle. Kasutage tööks sobivat elektritööriista. Õigesti valitud tööriist töötab paremini ja ohutumalt selles võimsuspiirkonnas, millele see on ette nähtud.
- Ärge kasutage elektritööriista, kui lüliti ei lülita seda sisse ja välja. Lülitiga lülitamatu tööriista kasutamine on ohtlik ja see tuleb lasta ära remontida.
- Hoidke kasutuses mitteolevaid elektritööriistu lastele kättesaamatus kohas ja ärge lubage elektritööriista mitte tundvaid või kasutusjuhendiga mitte tutvunud isikuid elektritööriista kasutada. Oskamatu kasutaja käes olev elektritööriist on ohtlik.
- Mehaaniliste elektritööriistade hooldus. Kontrollige liikuvate osade mittetsentreeritust ja kinnitumist, osade vigastusi ning tehke kindlaks muud seisundid, mis võivad mõjustada elektritööriista tööd. Kui mõni osa on vigastatud, siis laske elektritööriist enne kasutamist ära parandada. Halvasti

hooldatud elektritööriistad põhjustavad palju õnnetusi.

- Hoidke lõiketerad teravad ja puhtad. Teravate lõiketeradega ja nõuetekohaselt hooldatud lõikeriistad jäävad harvemini kinni ning neid on kergem kontrolli all hoida.
- Tööriistade, tarvikute, otsakute ja muude lisaseadmete kasutamisel juhendage nende kasutusjuhenditest, võttes arvesse tehtavat tööd ja tööolusid. Tööoperatsiooniks mitte ettenähtud tööriista kasutamine võib tekitada ohtliku olukorra.

### AKUTÖÖRIISTA KASUTAMINE JA KORRASHOID

- Laadige akut ainult tootja poolt ettenähtud laadijaga. Akule mittesobiva laadija kasutamine võib põhjustada tulekahju.
- Kasutage akutööriista ainult selleks ettenähtud akupakettidega. Muude akupakettide kasutamine võib põhjustada kehavigastusi või tulekahju.
- Sel ajal kui akupakett ei ole kasutusel, hoidke seda eemal metallesemetest nagu kirjaklambrid, mündid, võtmed, naelad, kruvid ja muudest väikestest metallobjectidest, mis võivad akuklemme lühistada. Aku klemmide lühistamine võib põhjustada põletust või tulekahju.
- Aku vale kasutamise korral võib akuvedelik välja voolata - vältige sellega kokkupuudet. Akuvedeliku nahale sattumisel peske see veega maha. Akuvedeliku silma sattumisel pöörduge arsti poole. Väljapritsv akurvedelik võib tekitada nahaärritust või -põletust.

### HOOLDUS



- Laske oma elektrilist tööriista hooldada väljaõppinud teenindustöötajal; remontimisel tohib kasutada ainult originaalvaruosi. See tagab elektritööriista ohutuse.

**HOIDKE KÄESOLEV JUHEND ALLES. LUGEGE JUHENDI JUHISED PERIOODILISELT LÄBI JA TUTVUSTAGE NEID TEISTELE ISIKUTELE, KES VÕIVAD SEADET KASUTADA. KUI SEADME VÄLJA LAENUTATE, SIIS ANDKE SELLE KASUTUSJUHEND KAASA.**

## Eesti(Originaaljuhendi tõlge)

Tööriistal võivad olla mõned järgnevatest sümbolitest. Palun vaadake need üle ja võtke teatavaks. Õige arusaamine nendest sümbolitest aitab teil seadet paremini ja ohutumalt kasutada.

SÜMBOL	TÄHENDUS/SELGITUS
	Teie ohutust tagavad ettevootusabinõud.
	Lugege kasutusjuhend läbi ja järgige hoiatusi ning ohutusjuhiseid.
	Kandke silmakaitseid ja kuulmiskaitsevahendeid.
	Lenduvad objektid võivad rikošetina pörkuda ja põhjustada tõsiseid vigastusi või varakahju. Kandke kaitseriietust ja turvajalanõusid. Hoidke kõrvalseisjad eemal.
	Hoidke kõik kõrvalseisjad, eriti lapsed ja lemmikloomad tööalalt vähemalt 15 meetri kaugusele.
	Ärge seadme töötamise ajal ventilaatorit puudutage.
	Ärge jätke vihma kätte ega kasutage niiskes kohas.
	Pikkade juuste õhu sissevõtuavade eest eemale hoidmise nõude eiramine põhjustab tõsiseid kehavigastusi.
	Lõdvade riietusesemete õhu sissevõtuavade eest eemale hoidmise nõude eiramine põhjustab tõsiseid kehavigastusi.
	Pöörleva tiiviku labad võivad põhjustada raske kehavigastuse.
	Topeltisolatsiooniga konstruktsioon

Järgnevad märksõnad ja selgitused on mõeldud selle toote kasutamisega seotud riskitasemete kirjeldamiseks.		
SÜMBOL	MÄRK-SÕNA	TÄHENDUS
	<b>OHT.</b>	Osutab ähvardavale ohuolukorrale, mille mittevältimine lõpeb surma või tõsise vigastusega.
	<b>HOIATUS.</b>	Osutab võimalikule ohuolukorrale, mille mittevältimine võib lõppeda surma või tõsise kehavigastusega.
	<b>ETTEVAA-TUST!</b>	Osutab võimalikule ohuolukorrale, mille mittevältimine võib lõppeda väiksemate või möödudate kehavigastustega.
	<b>ETTEVAA-TUST!</b>	Märksõna ilma ohutussümbolita – osutab olukorrale, mis võib põhjustada varakahju.

## Eesti(Originaaljuhendi tõlge)

### TEHNILISED ANDMED

Tüüp	2400807
Mootor	40V DC
Õhu vooluhulk	7.62 m <sup>3</sup> /min
Õhu kiirus	162 KM/H
Mass ( ilma akupaketita)	1.9 kg
Akupakett	29717/29727
Laadija	2904607/2904707
Helirõhu tase	LpA: 87.6dB(A) k: 3 dB(A)
Helivõimsuse tase	LWA: 99.7dB(A) K: 3.0dB(A)
Vibratsioonitase	ah: <2.5 m/s <sup>2</sup> ; K: <1.5 m/s <sup>2</sup>

### NIMETUSEDŁĄCZNIK VAADAKE JOONIST 1

1. Akulukusti vabastusnupp
2. Õhuvoolu juhtkang
3. Päästik
4. Puhumistoru
5. Liitium-ioonaku 40 V

### KOKKUPANEKZESPOŁ

#### LAHTIPAKKIMINE

- Võtke seade ja tarvikud ettevaatlikult karbist välja.
- Uurige seadet põhjalikult, et veenduda tarne ajal tekkida võinud mõrade või kahjustuste puudumises.
- Ärge visake pakendit ära enne, kui te olete seadme põhjalikult üle vaadanud ja olete saanud seadet rahuldavalt kasutada.
- Kui mõni seadme osa on vigastatud või puudub, helistage abi saamiseks Greenworks Tools klienditoe telefonile.

#### ⚠ HOIATUS

Ärge hakake seadet enne kasutama kui kõik pakkelehel loetletud osad on lahtipakkimisel ühendatud. Pakkelehel loetletud osad ei ole tootja poolt koostatud ja see tuleb teha kasutajal. Valesti kokkupandud seadme kasutamine võib põhjustada raske kehavigastuse.

### PUHURITORU KOKKUPANEK.

Vaadake joonist 2.3.4

#### ⚠ HOIATUS

Juhuslikust käivitumisest põhjustatud raske kehavigastuse vältimiseks osade kokkupaneku ajal eemaldage seadmest akupakett.

- Ühitage torul(4) olevad väljalõiked(6) puhuri korpusel olevate kõrgenditega(7). Suruge toru puhuri korpusele kuni kõrgendid jäävad väljalõigetesse kinni.
- Keerake toru noolega näidatud suunas, kuni mõlemad kõrgendid on liikunud lukustusasendisse(8).
- Eesmise toru (A) paigaldamiseks tagumisele torule (B) ühitage eesmise toru ava tagumise toru fiksaatoriga. Kui eesmise toru pilu on ühitatud tagumisele torule, siis suruge kuni toru on kinnitunud.

### AKUPAKETI PAIGALDAMINE/EEMALDAMINE.

Vaadake joonist 5

- Ühitage aku ribid akupesas puhuri akupesas olevate soontega.
- Suruge aku akupesassa kuni aku vabastusnupp lukustub kinnitusasendisse.

#### ⚠ ETTEVAATUST

Aku puhurisse paigaldamisel veenduge, et aku ribi oleks ühel joonel puhuril olevate soontega. Veenduge, et aku on pessa paigaldatud ja lukustid on nõuetekohaselt oma kohtadel. Aku ebaõige paigaldus võib siseosi vigastada.

### AKU EEMALDAMINE

Vaadake joonist 5

- Vajutage puhuril olevale aku vabastusnupule(9).
- Hoidke puhurit(10) kindlalt kinni ja tõmmake aku käepidemest välja.

#### ⚠ HOIATUS

Aku vabastusnupu vajutamise ajal hoidke oma jalgu ja ümbruses olevaid lapsi ja lemmikloomi eemal. Kui akupakett maha kukub, võib see põhjustada raske kehavigastuse. ÄRGE MINGIL JUHUL eemaldage akupaketti viibides kõrges kohas.



## Eesti(Originaaljuhendi tõlge)

### ⚠ HOIATUS

Vaatamata sellele, et olete tuttav akuga, ärge minetage selle kasutamisel valvsust. Pidage meeles, et tähelepanu minetamine sekundi murdosa jooksul on piisav tõsise kehavigastuse tekitamiseks.

### ⚠ HOIATUS

Kandke alati küljekaitsega prille, mis vastavad standardi ANSI Z87.1 nõuetele, kasutage ka kuulmiskaitsevahendeid. Muidu võivad väljapaiskuvad võõrkehad silma sattuda või põhjustada mõne teise raske vigastuse.

### ⚠ HOIATUS

Ärge kasutage mingeid lisaseadmeid või tarvikuid, mis ei ole selle seadme tootja poolt soovitatud. Soovimatata lisaseadmete või tarvikute kasutamine võib põhjustada tõsise kehavigastuse. Enne iga kasutuskorda kontrollige seade täielikult üle vigastatud, puuduvate ja lõtvunud osade, näiteks kruvid, mutrid, sõrmed, korgid jne suhtes. Pingutage kõik kinnitid ja korgid ning ärge kasutage seadet enne, kui kõik puuduvad ja vigastatud osad on asendatud.

### KASUTUSKOHT

Seda seadet võib kasutada järgmisteks otstarveteks.

- Tugeva pinnaga objektide, nagu sissesõiduteede ja kõnniteede puhastamine.
- Lehtede ja okaste koristamiseks terrassidelt ja sissesõiduteedelt.

### LAADIMINE ENNE ESMAKASUTUST.

### ⚠ HOIATUS

Võtke akupakett alati siis välja, kui te osi paigaldate, seadet reguleerite, puhastate või ei kasuta. Aku eemaldamine väldib akutoitega seadme tahtmatu sisselülitumise, mis võib põhjustada raske kehavigastuse.

### PUHURI KÄIVITAMINE/SEISKAMINE.

VAADAKE JOONIST6.

- Veenduge, et aku on puhurile paigaldatud.
- Puhuri käivitamiseks vajutage päästikule.
- Seiskamiseks vabastage päästik.

### ⚠ HOIATUS

Raske kehavigastuse vältimiseks kandke kogu töötamise ajal silmamaski või turvaprilile. Tolmustes kohtades kandke näomaski või tolumumaski.

### ⚠ HOIATUS

Raske kehavigastuse või seadme kahjustamise vältimiseks veenduge, et puhuri toru on enne töö alustamist oma kohal.

### ÕHUVOOLU JUHTKANG (vaadake joonist 6)

Masin on varustatud õhuvoolu juhtkangiga.

Tutvuge õhuvoolu juhtkangi(2) funktsiooniga ja tehke see endale selgeks.

- Puhuri käivitamiseks vajutage päästikule(3).
- Kui puhur on sisse lülitatud, tõmmake kangi päripäeva, et kiirust suurendada. Sellega lukustub kiiruse regulaator soovitud asendisse.
- Kiiruse alandamiseks lükake kangi vastupäeva, et kiirust alandada.

**MÄRKUS.** Kui kiirus jääb püsivalt kiireimasse asendisse, siis lülitub puhur välja ja töö jätkamiseks on vaja kiirust ühe astme võrra alandada.

### PUHURIGA TÖÖTAMINE

- Prahi eemale paiskumise vältimiseks puhuge ringi ümber prahihunniku servade. Ärge mingil juhul puhuge prahihunniku keskele.
- Mürataseme alandamiseks piirake mitme seadme üheaegset kasutamist.
- Enne puhumise alustamist vabastage praht reha ja harjaga. Tolmused kohad tuleb võimaluse korral enne puhastamist niisutada.
- Säätke vett, kasutades aiavarustuse – veerennid, piirded, käigurajad, grillid, verandad ja piirdeaiad – puhastamiseks puhurit, selle asemel, et neid pesta.
- Prahi ohutuks ärapuhumiseks hoidke tähelepanu all lapsi, lemmikloomi, avatud aknaid ja autosid.
- Pärast kasutamist tuleb puhur ja muud seadmed puhastada. Andke praht ära nõuetekohaseks jäätmekäitluseks.

## Eesti(Originaaljuhendi tõlge)

### LÕIKETERADE HOOLDAMINE

#### ⚠ HOIATUS

Kehavigastuse, tulekahju või elektrilöögi vältimiseks eemaldage enne reguleerimist, ülevaatamist ja puhastamist akupakett.

### PUHASTAMINE

Võtke akupakett välja.

- Pühkige tolm ja praht õhuavadest välja harjaga või puhastage need suruõhuga või tolmuimejaga. Hoidke õhuavad puhtad ummistustest, saepurust ja puidujätmetest. Ärge piserdage õhuavadele vett, ärge neid veega peske ega pange vette.
- Pühkige korpus ja plastosad puhtaks niiske pehme lapiga. Ärge kasutage plastkorpuse või käepideme puhastamiseks lahusteid ega tugevatoimelisi pesuvahendeid. Mõned majapidamise puhastusvahendid võivad põhjustada vigastusi ja elektrilööki.

### AKUPAKETT

- Hoidke akupaketti laetud olekus.
- Niipea kui laadija märgutuli süttib roheliselt, võtke aku laadijast välja ja ühendage laadija pistikupesast lahti.
- Laadige akut kohe, kui märkate, et puhuril on vähe võimsust. Ärge jätke akut täielikult tühjenenud olekusse.
- Pärast akupaketi laadimist võib see jääda akulaadijasse kui see pole võrku ühendatud.

#### ⚠ HOIATUS

Kasutage remontimisel ainult täpselt sobivaid varuosi. Muude osade kasutamine võib tekitada ohuolukorra või põhjustada seadme vigastumise.

Vältige plastosade puhastamisel lahustite kasutamist. Enamik plaste on kaubandusvõrgust saadaolevate erinevate lahustite suhtes tundlikud ja võivad nende mõjul kahjustada saada. Mustusest, tolmust, õlist, määrdest jne puhastamiseks kasutage puhast riidelappi.

#### ⚠ HOIATUS

Ärge laske seadme plastosadel mitte mingil hetkel sattuda kontakti auto pidurivedeliku, bensiini, immutusõlide ega mingite naftasaadustega. Need sisaldavad kemikaale, mis võivad plaste rikkuda, nõrgendada või neile hävitavalt mõjuda.

#### ⚠ HOIATUS

Raskete kehavigastuste vältimiseks võtke akupakett tööriista puhastamise ja hooldamise ajaks alati välja.

### PUHURI HOIUSTAMINE

Enne hoiustamist tuleb puhur hoolikalt puhastada. Hoiustage puhurit kuivas, hästventileeritud kohas, mis on lastele juurdepääsmatu. Hoidke eemal korrodeerivatest ainetest, nagu aianduskemikaalid ja sulatussoolad.

- Hoidke akusid ja laadige neid jahedas kohas. Akupakettide hoidmine allpool või ülevalpool toatemperatuuri lühendab akupaketi tööiga.
- Niipea kui laadija märgutuli süttib roheliselt, võtke aku laadijast välja ja ühendage laadija pistikupesast lahti.
- Ärge hoidke akupaketti tööriistal.
- Ärge hoiustage akut tühjaks laaditud olekus. Oodake, kuni akupakett maha jahtub ja laadige aku kohe.
- Akud kaotavad hoidmisel oma laetuse. Mida kõrgem on temperatuur, seda kiiremini nad kaotavad laetuse. Kui hoiate seadet pikka aega kasutamata, laadige akusid kord ühe või kahe kuu jooksul. Sellisel talitades pikeneb akupaketi tööiga.

### JÄÄTMEKÄITLUS

Kasutusest kõrvaldatud elektrilisi tööriistu ei tohi käidelda koos olmeprügiga. Võimaluse korral tuleb kasutusest kõrvaldatud seadme osad taaskäidelda. Taaskäitlemise võimaluste väljaselgitamiseks pöörduge kohaliku omavalitsuse või edasimüüja poole.



Kasutusest kõrvaldatud toodete ja pakendi sorteerimine võimaldab materjale ümber töödelda ja taaskasutada. Ümbertöödeldud materjalide taaskasutus aitab vältida keskkonnareostust ja vähendab uue tooraine vajadust.



Kui toiteelementide kasutusiga lõpeb, tuleb need utiliseerida, et keskkonda säästa. Toiteelement sisaldab materjale, mis on teile ja keskkonnale ohtlikud. See tuleb kasutusest kõrvaldada ja utiliseerida ettevõtte poolt, kes tohib käidelda liitiumioonakusid.



## Eesti(Originaaljuhendi tõlge)

### RIKKEOTSING

ILMING	VÕIMALIK PÕHJUS	LAHENDUS
Seade ei käivitu	1. Aku ei ole oma kohale kinnitunud.	1. Veenduge, et aku on puhurile nõuetekohaselt paigaldatud. Juhinduge käesoleva juhendi varasemast osast Aku paigaldamine.
	2. Aku ei ole laetud.	2. Laadige akupakett vastavalt seadme mudelile antud laadimisjuhistele.
	3. Toitelüliti on rikkis.	3. Võtke ühendust teenindajaga telefoninumbril +004922129242919
Seade käivitub, kuid toru kaudu ei puhuta õhku.	Toru on ummistunud.	Kui õhuvool on tõkestatud, vaadake õhu sisendavad ja puhuritoru üle õhuvoolu takistuste suhtes. Vajaduse korral eemaldage ummistus.
Õhuvoolu juhtkang ei tööta.	Kruvi on lõtvunud.	Pingutage kruvi Phillips-kruvikeeraja abil.



**PERIOD OF WARRANTY**

All new Greenworks Tools machinery is supplied with a 2 year parts and labour warranty from original date of purchase. A 30 day warranty is available for machines used professionally as Greenworks Tools are designed primarily to be used by DIY consumers. This warranty is non-transferable.

**LIMITATIONS**

This warranty applies only to defective parts/components and does not cover repairs due to:

1. Normal wear and tear.
2. Routine tune up or adjustment.
3. Damage caused by improper handling/abuse/misuse or neglect.
4. Overheating due to lack of maintenance.
5. Damage due to fittings/fasteners becoming loose/detached through lack of maintenance.
6. Damage caused by cleaning with water.
7. Machines serviced or repaired by non-authorized Greenworks Tools service centres.
8. Machines incorrectly assembled or adjusted.
9. Damage caused by improper use of the machine.
10. Damage caused by improper winterisation (pressure washers)
11. Items considered as consumable parts are not normally covered by the warranty, including but not limited to:
  - Batteries
  - Electric cables
  - Blade and blade assemblies
  - Belts
  - Filters
  - Chucks and tool holders
12. Certain products may contain components such as engines, transmissions from an alternative manufacturer, these items will be subject to the appropriate manufacturer's warranty policy except where Greenworks Tools Europe GmbH agrees to underwrite any claims outside the said manufacturer's warranty period.
13. Second hand goods are not covered under this warranty policy.
14. The fitting of spares, replacements or extra components which are not supplied or approved by Greenworks Tools Europe GmbH.

**Warranty**

To claim a warranty on any product under this policy a proof of original purchase is required. Credit card statement do not qualify as sufficient proof of purchase. In the first instance of a warranty event occurring the consumer should return the product to the original place of purchase with their proof of purchase. The machine will be sent to our central service facility and an inspection made. If the machine be found to be at fault it will be repaired and sent back to the address of the consumer free of charge. Machines that retail for less than €100 euros including sales taxes will generally be replaced.

If the central service facility finds that machine is not found to be at fault then the consumer will be advised they will need to pay for the cost of the repair.

This warranty policy is subject to change from time to time to accommodate the needs of new products. A copy of the latest warranty policy will be available at [www.greenworkstools.eu](http://www.greenworkstools.eu).



**GEWÄHRLEISTUNGSFRIST**

Alle neuen Greenworks Werkzeuge sind mit einer 2 Jahre Garantie auf Teile und Arbeit ab Kaufdatum ausgestattet. Eine 30 Tage Garantie ist für Maschinen im professionellen Einsatz verfügbar, weil Greenworks Werkzeuge hauptsächlich für den Einsatz durch Heimwerker konstruiert sind. Diese Garantie ist nicht übertragbar.

**EINSCHRÄNKUNGEN**

Diese Garantie gilt nur für defekte Teile/Komponenten und deckt keine Reparaturen ab aufgrund von:

1. Normaler Abnutzung.
2. Routinewartungen oder Einstellungen.
3. Durch falsche Handhabung/Missbrauch/Fehlanwendung oder Vernachlässigung verursachte Schäden.
4. Überhitzung aufgrund von fehlender Wartung.
5. Schäden aufgrund von durch fehlende Wartung lockeren/gelösten Anschlüssen/Befestigungen.
6. Durch Reinigung mit Wasser verursachte Schäden.
7. Maschinen die nicht von einem autorisierten Greenworks Kundendienst gewartet oder repariert wurden.
8. Maschinen die falsch montiert oder eingestellt wurden.
9. Schäden aufgrund falscher Benutzung der Maschine.
10. Schäden aufgrund von falscher Wintereinlagerung (Hochdruckreiniger).
11. Elemente die als Verschleißteile betrachtet werden sind normalerweise nicht von dieser Garantie abgedeckt, einschließlich, aber nicht beschränkt auf:
  - Akkus
  - Elektrische Kabel
  - Klingen und Klingeneinheiten
  - Bänder
  - Filter
  - Spannfutter und Werkzeughalter
12. Bestimmte Produkte können Teile wie Motoren, Getriebe von anderen Herstellern enthalten, diese Elemente unterliegen der entsprechenden Herstellergarantie, außer in Fällen wo Greenworks Tools Europe GmbH zustimmt Ansprüche außerhalb der genannten Herstellergarantiefrist zu akzeptieren.
13. Gebrauchte Waren sind nicht von dieser Garantie abgedeckt.
14. Die Montage von Ersatzteilen oder zusätzlichen Teilen die nicht von Greenworks Tools Europe GmbH geliefert oder zugelassen sind.

**Garantie**

Für einen Gewährleistungsanspruch auf ein Produkt unter dieser Garantie ist ein Original-Kaufbeleg erforderlich. Kreditkartenauszüge sind als Kaufbeleg ausreichend. Im Falle eines Garantiefalls sollte der Kunde das Produkt zuerst mit dem Kaufbeleg zu ein Einkaufsort bringen. Die Maschine wird an unsere zentrale Serviceeinrichtung gesendet und dort überprüft. Wenn die Maschine fehlerhaft ist, wird sie repariert und kostenfrei an die Kundenadresse gesendet. Maschinen die für unter 100 € einschließlich Mehrwertsteuer verkauft werden, werden generell ersetzt.

Wenn die zentrale Serviceeinrichtung feststellt, dass die Maschine nicht ursächlich für den Fehler ist, wird der Kunde informiert, dass er die Kosten der Reparatur zu tragen hat.

Änderungen dieser Garantie sind vorbehalten, um neue Produkte einzubeziehen. Eine Kopie der aktuellen Garantie ist verfügbar auf [www.greenworkstools.eu](http://www.greenworkstools.eu).



## La política de garantía de Greenworks Tools para máquinas de bricolaje

### PERÍODO DE GARANTÍA

Todas las máquinas nuevas de Greenworks Tools se suministran con 2 años de garantía para las piezas y el trabajo a partir de la fecha de compra original. Hay disponible una garantía de 30 días para las máquinas de uso profesional, ya que las herramientas de Greenworks Tools son diseñadas principalmente para ser utilizadas por consumidores DIY. Esta garantía no es transferible

### LIMITACIONES

Esta garantía solo se aplica a piezas/componentes defectuosos y no cubre las reparaciones debido a lo siguiente:

1. Uso y desgaste normal
2. La puesta a punto o ajuste
3. El daño causado por un manejo inadecuado/abuso/mal uso/negligencia.
4. El sobrecalentamiento debido a la falta de mantenimiento.
5. El daño debido a que los accesorios/sujeciones se han aflojado/soltado por culpa de una falta de mantenimiento.
6. El daño causados por una limpieza con agua.
7. Las máquinas a las que le ha hecho el mantenimiento o la reparación un centro de servicios no autorizado por Greenworks Tools.
8. Las máquinas mal montadas o mal ajustadas.
9. El daño causado por un uso inadecuado de la máquina.
10. El daño causado por un mal acondicionamiento para el invierno (lavados a presión)
11. La garantía no suele cubrir los elementos considerados piezas consumibles, incluido, entre otras cosas, lo siguiente:
  - Pilas
  - Cables eléctricos
  - Cuchillas y conjuntos de cuchillas
  - Cinturones
  - Filtros
  - Portaherramientas
12. Algunos productos pueden contener componentes como motores o transmisiones de un fabricante alternativo; estos elementos estarán sujetos a la política de garantía del fabricante correspondiente excepto en los casos en que Greenworks Tools Europe GmbH acuerde asumir cualquier reclamación fuera del periodo de garantía de dicho fabricante.
13. Los artículos de segunda mano no los cubre la presente política de garantía.
14. La colocación de piezas de repuesto o componentes adicionales no suministrados ni autorizados por Greenworks Tools Europe GmbH.

### Garantía

Para solicitar una garantía sobre cualquier producto cubierto por esta política hay que presentar la prueba de compra original. El comprobante de la tarjeta de crédito no constituye una prueba de compra suficiente. En primer lugar, en caso de garantía, el consumidor debe devolver el producto al lugar original donde lo compró con su prueba de compra. La máquina será enviada a nuestras instalaciones de servicio centrales, donde se le hará una inspección. Si se descubre que la máquina tiene un fallo será reparada y enviada de vuelta a la dirección del consumidor sin coste alguno. Las máquinas que cuesten menos de 100 €, impuestos de ventas incluidos, suelen ser sustituidas.

Si en las instalaciones de servicio centrales se descubre que la máquina no tiene ningún fallo, se avisará al consumidor que tiene que pagar el coste de la reparación.

Esta política de garantía está sujeta a variaciones periódicas para adaptarse a las necesidades de nuevos productos. Habrá disponible una copia de la última política y garantía en [www.greenworkstools.eu](http://www.greenworkstools.eu).



## Garanzia Utensili Greenworks per Dispositivi per Lavori fai da te

### PERIODO DI GARANZIA

Tutti gli Utensili Greenworks vengono forniti con una garanzia di 2 anni per le parti e l'eventuale lavoro dalla data originale di acquisto. È disponibile una garanzia di 30 giorni per i dispositivi utilizzati professionalmente dal momento che gli Utensili Greenworks sono progettati principalmente per essere utilizzati da consumatori del mercato fai-da-te. Questa garanzia non è trasferibile.

### LIMITAZIONI

Questa garanzia si applica solo a parti/componenti difettosi e non copre eventuali riparazioni dovute a:

1. Normale usura e consumo.
2. Regolazioni o alterazioni di routine.
3. Danni causati da gestione scorretta/stress/utilizzo scorretto o non curanza.
4. Surriscaldamento a causa di mancata manutenzione.
5. Danni dovuti a dispositivi di bloccaggio/fissaggio che si allentano/scollegano a causa di mancanza di manutenzione.
6. Danni causati da operazioni di pulizia con acqua.
7. Utensili sottoposti a manutenzione o riparati da centri servizi Utensili Greenworks non autorizzati.
8. Utensili non correttamente montati o regolati.
9. Danni causati da un utilizzo scorretto dell'utensile.
10. Danni causati da un riponimento invernale scorretto (idropultrici a pressione)
11. Elementi considerati come parti consumabili non normalmente coperte da garanzia, compresi ma non limitati a:
  - Batterie
  - Cavi elettrici
  - Lame e gruppo lame
  - Cinghie
  - Filtri
  - Mandrini e reggiutensili
12. Alcuni prodotti possono contenere componenti come motori e trasmissioni prodotte da altre ditte, questi componenti potranno essere soggetti a garanzie delle rispettive ditte produttrici tranne ove la Greenworks Tools Europe GmbH indichi e sia d'accordo a sottoscrivere eventuali richieste che non rientrino nel periodo di garanzia della ditta produttrice di cui sopra.
13. Gli utensili di seconda mano non sono coperti dalla presente garanzia.
14. Il montaggio di parti di ricambio, di sostituzione o di ulteriori componenti non forniti o approvati dalla Greenworks Tools Europe GmbH.

### Garanzia

Per presentare una richiesta di garanzia su qualsiasi prodotto è obbligatorio presentare una prova di acquisto dello stesso. Un estratto conto della carta di credito non si qualifica come sufficiente prova di acquisto. Quando si deve richiedere un intervento di garanzia per la prima volta il consumatore dovrà riportare il prodotto nel luogo di acquisto originale assieme alla prova di acquisto. L'utensile verrà inviato presso un centro servizi clienti centrale e verrà fatto un primo controllo. Se l'utensile è difettoso, dovrà essere riparato e inviato all'indirizzo del consumatore gratuitamente. Gli utensili venduti a meno di €100 euro comprese le tasse di vendita verranno di solito sostituiti.

Se il centro servizi clienti rileva che l'utensile non è difettoso a causa di un danno di fabbrica il consumatore dovrà pagare per il costo delle riparazioni.

Questa garanzia è soggetta a cambiamenti di tanto in tanto per rispettare le necessità di nuovi prodotti. Una copia della garanzia più recente sarà disponibile presso il sito [www.greenworkstools.eu](http://www.greenworkstools.eu).



## Politique de garantie de Greenworks Tools pour les outils de bricolage

### PÉRIODE DE LA GARANTIE

Tous les nouveaux outils Greenworks Tools sont livrés avec une garantie de 2 ans protégeant l'outil contre les défauts de matériau et main d'œuvre à partir la date d'achat originale. Une garantie de 30 jours est disponible pour les outils utilisés à titre professionnel, car les outils Greenworks sont principalement conçus pour être utilisés par des bricoleurs. Cette garantie est incessible.

### LIMITATIONS

Cette garantie s'applique uniquement aux pièces/composants défectueux et ne couvre pas les réparations dues à :

1. L'usure normale.
2. Une amélioration ou un réglage de routine.
3. Les dommages causés par une manutention inadéquate/un abus/une utilisation inadéquate ou une négligence.
4. Une surchauffe due à une manque de maintenance.
5. Les dommages dus à des fixations/installations se desserrant/détachant en raison d'un manque de maintenance.
6. Les dommages causés par un nettoyage à l'eau.
7. Les outils entretenus ou réparés par un centre de réparation non agréé par Greenworks Tools.
8. Les outils assemblés ou réglés de manière incorrecte.
9. Les dommages causés par une utilisation inadéquate de l'outil.
10. Les dommages causés par un aménagement pour l'hiver inadéquat (nettoyeur à haute pression).
11. Les éléments considérés par des consommables ne sont pas normalement couverts par la garantie, cela inclut mais ne se limite pas aux éléments suivants :
  - Piles
  - Câbles électriques
  - Lames et assemblages des lames
  - Courroies
  - Filtres
  - Mandrins et supports pour outils
12. Certains produits peuvent contenir des composants comme des moteurs, des transmissions d'un autre fabricant, ces éléments sont soumis à la politique de garantie du fabricant respectif, sauf si Greenworks Tools Europe GmbH accepte de garantir des réparations en dehors de la période de garantie dudit fabricant.
13. Les outils d'occasion ne sont pas couverts par cette politique de garantie.
14. L'installation des pièces de rechange ou accessoires supplémentaires non fournis ou approuvés par Greenworks Tools Europe GmbH.

### Garantie

Une preuve d'achat est requise pour faire valoir la garantie d'un produit liée à cette politique. Le relevé de carte de crédit ne constitue pas une preuve d'achat suffisante. En cas de problème couvert par la garantie, le consommateur doit apporter le produit et sa preuve d'achat au lieu d'achat original. L'appareil sera par la suite expédié à un centre de réparation afin d'y être examiné. En présence de dommage, l'appareil sera réparé et renvoyé gratuitement à l'adresse du consommateur. Il convient de noter que les appareils dont le prix de vente est inférieur à 100 € euros (TTC) sont généralement remplacés par un produit neuf.

Si le centre de réparation juge que l'appareil n'est pas défectueux, il avertira le consommateur qu'il devra payer le coût de la réparation.

Cette politique de garantie est soumise à des modifications régulières, celles-ci visent à s'adapter aux nouveaux produits. Une copie de la politique de garantie est disponible à l'adresse [www.greenworkstools.eu](http://www.greenworkstools.eu).



## A política de garantia da Greenworks Tools para máquinas de bricolagem

### PERÍODO DE GARANTIA

Todas as máquinas novas da Greenworks Tools são fornecidas com 2 anos de garantia para as peças e o trabalho a partir da data de compra original. Está disponível uma garantia de 30 dias para as máquinas de uso profissional, dado que as ferramentas da Greenworks Tools são concebidas principalmente para ser utilizadas por consumidores de bricolagem. Esta garantia não é transmissível.

### LIMITAÇÕES

Esta garantia apenas se aplica a peças/componentes defeituosos e não cobre as reparações devido ao seguinte:

1. Desgaste habitual
2. A afinação ou ajuste
3. O dano causado por um manuseamento inadequado/abuso/mau uso/negligência.
4. O sobreaquecimento devido à falta de manutenção.
5. O dano devido a que os acessórios/fixações se desapertaram / soltaram por culpa de uma falta de manutenção.
6. O dano causados por uma limpeza com água.
7. As máquinas assistidas ou reparadas por um centro de assistência não autorizado pela Greenworks Tools.
8. As máquinas mal montadas ou mal ajustadas.
9. O dano causado por um uso inadequado da máquina.
10. O dano causado por um mau acondicionamento para o inverno (lavagem à pressão)
11. A garantia não costuma cobrir os elementos considerados peças consumíveis, incluindo, entre outros, o seguinte:
  - Pilhas
  - Cabos elétricos
  - Lâminas e conjuntos de lâminas
  - Cintos
  - Filtros
  - Porta-ferramentas
12. Alguns produtos podem conter componentes como motores ou transmissões de um fabricante alternativo; estes elementos estarão sujeitos à política de garantia do fabricante correspondente exceto nos casos em que a Greenworks Tools Europe GmbH acorde assumir qualquer reclamação fora do período de garantia desse fabricante.
13. Os artigos de segunda mão não estão cobertos pela presente política de garantia.
14. A colocação de peças sobressalentes ou componentes adicionais não fornecidos nem autorizados pela Greenworks Tools Europe GmbH.

### Garantia

Para solicitar uma garantia sobre qualquer produto coberto por esta política é necessário apresentar a prova de compra original. O comprovativo do cartão de crédito não constitui uma prova de compra suficiente. Em primeiro lugar, em caso de garantia, o consumidor deve devolver o produto no local original onde o comprou com a sua prova de compra. A máquina será enviada para as nossas instalações de serviço centrais, onde será feita uma inspeção. Caso se descubra que a máquina tem uma falha será reparada e enviada de volta para o endereço do consumidor sem qualquer custo. As máquinas que custem menos de 100 €, incluindo os impostos de vendas, costumam ser substituídas.

Se, nas instalações de serviço centrais se descobrir que a máquina não tem qualquer falha, será avisado o consumidor que tem de pagar o custo da reparação.

Esta política de garantia está sujeita a alterações periódicas para se adaptar às necessidades de novos produtos. Estará disponível uma cópia da última política e garantia em [www.greenworkstools.eu](http://www.greenworkstools.eu)



## Greenworks Tools garantiebeleid voor doe-het-zelfmachine

### GARANTIETERMIJN

Al het nieuwe Greenworks Tools gereedschap wordt geleverd met een garantie van 2 jaar op onderdelen en werk vanaf de aankoopdatum. Een garantie van 30 dagen is beschikbaar voor machines die professioneel worden gebruikt, aangezien Greenworks Tools vooral ontworpen zijn voor doe-het-zelvers.

Deze garantie is niet overdraagbaar.

### BEPERKINGEN

Deze garantie is uitsluitend van toepassing op defecte onderdelen en dekt geen herstellingen als gevolg van:

1. Normale slijtage.
2. Routine onderhoud of afstelling.
3. Schade veroorzaakt door foutieve handelingen/misbruik of verwaarlozing.
4. Oververhitting tengevolge van een gebrek aan onderhoud.
5. Schade tengevolge van verbinders/armaturen die los komen door een gebrek aan onderhoud.
6. Schade veroorzaakt door reiniging met water.
7. Machines die worden onderhouden of hersteld door niet-geautoriseerde Greenworks Tools onderhoudscentra.
8. Machines die foutief zijn gemonteerd of afgesteld.
9. Schade veroorzaakt door een foutief gebruik van de machine.
10. Schade veroorzaakt door foutieve voorbereidingen voor winterisering (hogedrukreiniger)
11. Voorwerpen die als verbruiksartikelen worden beschouwd, zijn normaal gezien niet door de garantie gedekt, met inbegrip van, maar niet beperkt tot:
  - Batterijen
  - Elektrische kabels
  - Zaagblad en bladonderdelen
  - Riemen
  - Filters
  - Boor- en gereedschapshouders
12. Bepaalde producten kunnen onderdelen bevatten, zoals motoren of transmissies van een andere fabrikant. Deze voorwerpen zijn onderworpen aan het overeenkomstige garantiebeleid van de fabrikant, behalve in de gevallen waar Greenworks Tools Europe GmbH ermee instemt om vorderingen te aanvaarden die zich buiten de garantieperiode van de respectievelijke fabrikant bevinden.
13. Tweedehandsartikelen zijn niet gedekt onder dit garantiebeleid.
14. Het monteren van vervang- of bijkomende onderdelen die niet door Greenworks Tools Europe GmbH worden geleverd of zijn goedgekeurd.

### Garantie

Om in het kader van dit beleid een vordering voor een product in te dienen, is het noodzakelijk een bewijs van de originele aankoopbon voor te leggen. Een kredietkaartafschrift geldt niet als voldoende aankoopbewijs. Bij een eerste garantie-incident dient de klant het product naar de originele aankoopplaats terug te brengen, voorzien van het aankoopbewijs. De machine wordt naar onze centrale onderhoudsdienst gestuurd, waar een inspectie wordt uitgevoerd. Indien wordt vastgesteld dat er een fout aan de machine aanwezig is, zal deze worden hersteld en gratis naar het adres van de klant worden teruggezonden. Machines met een verkoopprijs van minder dan €100, inclusief BTW, worden over het algemeen vervangen.

Als de centrale onderhoudsdienst vaststelt dat de machine geen fout bevat, wordt de klant op de hoogte gesteld van het feit dat hij de kosten van de herstelling dient te betalen.

Dit garantiebeleid is onder voorbehoud van wijzigingen om tegemoet te komen aan de noden van nieuwe producten. Een exemplaar van het meest recente garantiebeleid is beschikbaar op [www.greenworkstools.eu](http://www.greenworkstools.eu).



## Гарантийные обязательства компании Greenworks Tools в отношении агрегатов для дома и строительства

### С Р О К ГАРАНТИИ

Все новые агрегаты поставляются, в случае домашнего использования, с 2-летней гарантией от первоначальной даты покупки на запчасти и работу по ремонту, и 1 год на аккумуляторные батареи и, в случае коммерческого использования, с гарантией 90 дней от первоначальной даты покупки на запчасти и работу по ремонту.

На профессиональную технику 80Вольт и аккумуляторные ручные инструменты 24Вольт (отвертки, дрели, лобзики, циркулярная пила, гайковерты, фонарик, мульти-устройство) действует гарантия в 1 год. Эта гарантия не подлежит передаче.

### ОГРАНИЧЕНИЯ

Настоящая гарантия распространяется только на дефектные части / компоненты и не охватывает ремонт, который потребовался как следствие:

1. Нормального износа.
2. Плановой настройки или регулировки.
3. Ущерб, причиненный в результате неправильного обращения / ненадлежащего использования или пренебрежения.
4. Перегрев из-за отсутствия технического обслуживания.
5. Повреждения, вызванные разбалтыванием / отсоединением фитингов / крепежных деталей, из-за отсутствия технического обслуживания.
6. Повреждения, вызванные очисткой при помощи воды.
7. Агрегаты, обслуживание или ремонт которых проводился не авторизованными сервисными центрами компании GREENWORKS.
8. Агрегаты, неправильно собранные или отрегулированные.
9. Повреждения, вызванные неправильным использованием агрегата.
10. Ущерб, причиненный в результате неправильной подготовки к эксплуатации в зимний период (моющие устройства высокого давления).
11. Позиции, рассматриваемые в качестве расходных деталей, и обычно не покрываемые гарантией, включая, но не ограничиваясь, следующим:
  - Электрические кабели
  - Ножи и режущие полотна
  - Ремни
  - Фильтры
  - Зажимные устройства и держатели инструмента
12. Подержанные товары не подпадают под данные гарантийные обязательства.
13. Установка запчастей, сменных деталей или дополнительных компонентов, которые не поставляются компанией Greenworks Tools Europe GmbH, или не утверждены этой компанией.

### Гарантия

Чтобы подать заявку на гарантийное обслуживание какого-либо продукта в рамках данных гарантийных обязательств, требуется доказательство первоначальной покупки. Доказательство покупки включает в себя одно из:

- Квитанция розничного продавца
- Счет, подтверждающий покупку в Интернете
- Копия свидетельства о регистрации продукта

### Продукт необходимо зарегистрировать на сайте:

[www.greenworkstools.ru](http://www.greenworkstools.ru)

Выписка по кредитной карте не считается достаточным доказательством покупки. В первую очередь, при возникновении гарантийного случая потребитель должен обратиться в авторизованный сервис, или к импортеру, указанных в инструкции, или на сайте [www.Greenworkstools.eu](http://www.Greenworkstools.eu) с соответствующим доказательством покупки. Агрегат будет отправлен в наш центральный сервисный центр и там проведена проверка. Если будет установлено, что агрегат неисправен, то он будет бесплатно отремонтирован. Агрегаты, которые продаются в розницу менее чем за 7 000 рублей, включая налоги с продаж, как правило, подлежат замене. Если установлено, что агрегат не является не гарантийным случаем, то потребителю будет предложено оплатить ремонт.

Настоящие гарантийные обязательства подлежат периодическим изменениям, чтобы удовлетворить потребности новой продукции. Копия последней редакции гарантийных обязательств будет доступна на сайте [www.greenworkstools.eu](http://www.greenworkstools.eu) и на русскоязычной версии сайта [www.greenworkstools.ru](http://www.greenworkstools.ru).

Адрес сервисной и гарантийной службы в России:

Горячая линия: +74997132292

Россия, Москва, 2-й Грайвороновский проезд 48

Техносервис

Проходная завода «Сатурн»

ИП Осипян

+74997132292



## Greenworks Toolsin takuukäytäntö TI-laitteille

### TAKUUKAUSI

Kaikilla uusilla Greenworks Toolsin laitteilla on 2 vuoden osa- ja valmistustakuu, joka alkaa alkuperäisenä hankintapäivänä. 30 päivän takuu myönnetään ammattikäyttöön hankituille laitteille, koska Greenworks Toolsin laitteet on suunniteltu ensisijaisesti TI-kuluttajille. Tätä takuuta ei voi siirtää.

### RAJOITUKSET

Tämä takuu kattaa ainoastaan vialliset osat/komponentit, eikä se kata seuraavista seikoista aiheutuvia korjauksia:

1. Normaali kuluminen.
2. Rutiininomainen viritys tai säätö.
3. Virheellisen käsittelin/väärinkäytön/virheikäytön tai laiminlyönnin aiheuttamat vahingot.
4. Huollon puutteesta johtuva ylikuumentuminen.
5. Huollon puutteesta johtuvasta liittimien/kiinnikkeiden löystymisestä/irtoamisesta aiheutuvat vauriot.
6. Vedellä puhdistamisesta aiheutuvat vauriot.
7. Valtuuttamattomissa Greenworks Tools -huolloissa huolletut tai korjatut laitteet.
8. Virheellisesti kootut tai säädetyt laitteet.
9. Laitteen virheellisestä käytöstä johtuvat vahingot.
10. Virheellisestä talvivalmistelusta johtuvat vauriot (puskurijousen vasteet).
11. Takuu ei tavallisesti kata tuotteita, joita pidetään kulutustarvikkeina, kuten mm. seuraavia:
  - akut
  - sähköjohdot
  - terät ja teräkokooppa
  - hihnat
  - suodattimet
  - istukat ja työkalupidikkeet
12. Tietyissä tuotteissa saattaa olla jonkun muun valmistajan komponentteja, kuten moottoreita tai voimansiirtolaitteita; tällaiset osat ovat asianmukaisen valmistajan takuukäytännön alaisia, paitsi silloin kun Greenworks Tools Europe GmbH suostuu hyväksymään vaatimukset mainitun valmistajan takuukauden ulkopuolella.
13. Tämä takuukäytäntö ei kata käytettynä hankittuja tuotteita.
14. Sellaisten varaosien asentaminen, vaihtaminen tai lisääminen, joita Greenworks Tools Europe GmbH ei ole toimittanut tai hyväksynyt.

### Takuu

Vaadittaessa takuuhuoltoa mille tahansa tuotteelle tämän käytännön puitteissa on esitettävä alkuperäinen ostotosite. Luottokorttiliite ei riitä ostotositteeksi. Jos takuun alainen tapahtuma ilmenee, kuluttajan tulee välittömästi palauttaa tuote alkuperäiseen hankintapaikkaan ostotositteen kanssa. Laite lähetetään keskushuoltoomme, jossa se tarkistetaan. Jos laitteessa havaitaan vika, se korjataan ja lähetetään takaisin kuluttajan osoitteeseen veloituksetta. Laitteet, joiden jälleenmyyntihinta on alle 100 euroa (ml. ALV), tavallisesti vaihdetaan uuteen.

Jos keskushuollossa havaitaan, että laitteessa ei ole vikaa, asiasta ilmoitetaan kuluttajalle, ja hänen on katettava korjauskulut.

Tämä takuukäytäntö saattaa muuttua ajoittain kattamaan uusien tuotteiden vaatimukset. Tuorein takuukäytäntö on saatavilla osoitteessa [www.greenworkstools.eu](http://www.greenworkstools.eu).



## Greenworks Tools garanti för hobbymaskiner

### GARANTIPERIOD

Alla nya Greenworks Tools verktyg garanteras i 2 år gällande delar och sammansättning från ursprungligt inköpsdatum. Det finns en 30 dagars garanti för maskiner som används yrkesmässigt eftersom Greenworks Tools är primärt designade för användning av hobbykonsumenter. Denna garanti kan inte överlåtas.

### BEGRÄNSNINGAR

Denna garanti omfattar enbart defekta delar/komponenter och täcker inte reparationer på grund av:

1. Normalt slitage.
2. Regelbundet underhåll och justering.
3. Skada som uppkommit på grund av felaktig hantering/vanvård/missbruk eller försummelse.
4. Överhettning på grund av uteblivet underhåll.
5. Skada på grund av att fästen/låsanordningar blivit lösa/har lossnat på grund av uteblivet underhåll.
6. Skada orsakad av rengöring med vatten.
7. Maskiner där underhålls- eller reparationsarbete har utförts av icke auktoriserat servicecenter för Greenworks Tools.
8. Maskiner som har monterats eller justerats felaktigt.
9. Skada på grund av felaktig användning av maskinen.
10. Skada på grund av felaktig vinterförvaring (högtryckstvätter)
11. Objekt som anses vara slitage- och förbrukningsdelar omfattas normalt inte av garantin, inklusive utan begränsning:
  - Batterier
  - Strömkablar
  - Blad och bladanslutning
  - Remmar
  - Filter
  - Chuckar och verktygshållare
12. Vissa produkter kan innehålla komponenter som motorer, växellådor eller liknande från andra tillverkare. Sådana komponenter omfattas av respektive tillverkarens garanti förutom då Greenworks Tools Europe GmbH samtycker till att hantera eventuella krav som ligger utanför ovannämnda tillverkarens garantiperiod.
13. Begagnade varor omfattas inte av denna garanti.
14. Användning av reservdelar, utbytesdelar eller ytterligare komponenter som inte levererats eller godkänts av Greenworks Tools Europe GmbH.

### Garanti

För garantikrav för någon produkt enligt denna garanti krävs bevis på ursprungligt inköp. Kredit-/betalkortsutdrag gäller inte som inköpsbevis. I första skedet av ett garantikrav ska kunden returnera produkten till den ursprungliga inköpsplatsen tillsammans med inköpsbevis. Maskinen skickas till vår centrala serviceanläggning för inspektion. Om maskinen befinns vara felaktig repareras den och skickas tillbaka till kundens adress utan någon kostnad. Maskiner som kostar under 100 EUR inklusive moms byts oftast ut.

Om vår centrala serviceanläggning inte finner att maskinen är felaktig kommer kunden att meddelas vad deras kostnad blir för reparationen.

Denna garanti kan ändras från tid till annan av hänsyn till behov gällande nya produkter. En kopia av senaste garantin finns tillgänglig på [www.greenworkstools.eu](http://www.greenworkstools.eu).





## Greenworks Tools garantibetingelser for gjør-det-selv-maskiner

### GARANTIPERIODE

Alle nye Greenworks Tools-maskiner dekkes av en 2-årig garanti for deler og arbeid beregnet fra kjøpsdato. En 30-dagers garanti er tilgjengelig for maskiner som brukes profesjonelt idet Greenworks Tools i hovedsak retter seg mot gjør-det-selv-forbrukere. Garantien kan ikke overføres.

### BEGRENSNINGER

Denne garantien gjelder bare defekte deler/komponenter og dekker ikke reparasjoner på grunn av:

1. Normal slitasje.
2. Rutinemessige oppgraderinger eller justeringer.
3. Skader som følge av feilaktig bruk/misbruk eller vanskjøtsel.
4. Overoppvarming som følge av manglende vedlikehold.
5. Skade som følge av at festeanordninger løsner på grunn av manglende vedlikehold.
6. Skade som følge av rengjøring med vann.
7. Maskiner vedlikeholdt eller reparert av et verksted som ikke er autorisert av Greenworks Tools.
8. Maskiner som er feilaktig montert eller justert.
9. Skade som følge av feilaktig bruk av maskinen.
10. Skade som følge av feil vinterklargjøring (trykkskiver)
11. Deler som forbruksartikler dekkes normalt sett ikke av garantien, inkludert men ikke begrenset til:
  - Batterier
  - Elektriske ledninger
  - Kniver og knivenheter
  - Reimer
  - Filtre
  - Chucker og verktøyholdere
12. Visse produkter kan inneholde komponenter som motorer eller transmisjoner fra en annen produsent. Disse delene vil dekkes av garantien til vedkommende produsent unntatt der Greenworks Tools Europe GmbH er villig til å dekke krav utenfor nevnte produsents garantiperiode.
13. Brukkjøpte produkter dekkes ikke av denne garantien.
14. Montering av reservedeler, erstatninger eller ekstra komponenter som ikke er levert eller godkjent av Greenworks Tools Europe GmbH.

### Garanti

For å kunne kreve en at garantien gjøres gjeldende må eieren kunne framlegge originalkvittering for kjøpet. Utskrift av kredittkortavregning kvalifiserer ikke som tilfredsstillende bevis for kjøp. Dersom eieren krever at garantien gjøres gjeldende må produktet returneres til stedet hvor det ble kjøpt sammen med originalkvittering for kjøpet. Maskinen vil bli sendt til vårt sentrale serviceverksted og en inspeksjon foretatt. Hvis det fastslås at maskinen har en feil som dekkes av garantien vil den bli reparert og sendt tilbake til eieren kostnadsfritt. Maskiner med en utsalgspris på under €100 inkludert mva. vil generelt sett bli erstattet.

Hvis sentralverkstedet finner at maskinen har en feil som ikke dekkes av garantien vil eieren bli orientert om at de må selv betale for kostnadene ved en reparasjon.

Disse garantibestemmelsene vil kunne endres fra tid til annen for å være i overensstemmelse med nye produkter. En kopi av de nyeste garantibestemmelsene finnes på [www.greenworkstools.eu](http://www.greenworkstools.eu).



## Greenworks Tools garantipolitikk for gjør det selv-maskiner

### GARANTIPERIODE

Alle nye Greenworks Tools maskiner leveres med en 2-års garanti på dele og arbeidskraft fra den oprindelige købsdato. En 30 dages garanti er tilgængelig for maskiner, der anvendes professionelt, da Greenworks Tools primært er designet til brug af gør det selv-forbrugere. Denne garanti kan ikke videregives.

### BEGRÆNSNINGER

Denne garanti gælder kun for defekte dele/komponenter og dækker ikke reparationer forårsaget af:

1. Normal slitage.
2. Rutinemæssig indstilling eller justering.
3. Skader forårsaget af forkert håndtering/misbrug/mishandling eller forsømmelse.
4. Overophedning på grund af manglende vedligeholdelse.
5. Skader forårsaget af løse/frakoblede fittings/lukkemekanismer, på grund af manglende vedligeholdelse.
6. Skader ved rengøring med vand.
7. Maskiner serviceres eller repareres af ikke-godkendte Greenworks Tools-service centre.
8. Maskiner samles eller justeres forkert.
9. Skader forårsaget af forkert brug af maskinen.
10. Skader forårsaget af forkert klargjøring til vinter (højtryksspulere)
11. Genstande, der betragtes som forbrugsdele, dækkes normalt ikke af garantien, herunder men ikke begrænset til:
  - Batterier
  - Elkabler
  - Knive og knivmonteringer
  - Bånd
  - Filtre
  - Patroner og værktøjsholdere
12. Visse produkter kan indeholde komponenter såsom motorer, transmissioner fra en anden producent, disse elementer vil være underlagt de relevante producenters garantipolitik, undtagen hvor Greenworks Tools Europe GmbH accepterer at hæfte for ethvert erstatningskrav, uden for de nævnte producentens garantiperiode.
13. Brugte varer dækkes ikke af denne garantipolitik.
14. Montering af reservedele, udskiftninger eller ekstra komponenter, der ikke er leveret eller godkendt af Greenworks Tools Europe GmbH.

### Garanti

For at få en garanti på ethvert produkt under denne politik, kræves et originalt købsbevis. Kreditkortopgørelser betragtes ikke som tilstrækkelig bevis for køb. Ved den første forekomst af en garantibegivenhed, skal forbrugeren returnere produktet til det oprindelige købssted med deres købsbevis. Maskinen sendes til vores centrale servicecenter og der udføres en kontrol. Hvis maskinen findes at være defekt, vil den blive repareret og sendt tilbage til forbrugers adresse, uden gebyrer. Maskiner der sælges for mindre end €100 euro inklusiv moms, vil som regel blive erstattet.

Hvis det centrale servicecenter påviser, at denne maskine ikke er defekt, vil forbrugeren blive underrettet om, at de bliver nødt til at betale for omkostningerne i forbindelse med reparationen.

Denne garantipolitik kan ændres fra tid til anden for at imødekomme behovene i nye produkter. En kopi af den seneste garantipolitik vil være tilgængelig på [www.greenworkstools.eu](http://www.greenworkstools.eu).



## Zasady gwarancji firmy Greenworks Tools w zakresie urządzeń wykorzystywanych amatorsko

### OKRES TRWANIA GWARANCJI

Wszystkie nowe urządzenia marki Greenworks Tools posiadają dwuletnią gwarancję na części i robociznę od dnia dokonania zakupu. W przypadku maszyn używanych w sposób profesjonalny, dostępna jest gwarancja 30-dniowa z uwagi na to, że narzędzia Greenworks Tools przeznaczone są przede wszystkim dla osób, które samodzielnie wykonują prace. Gwarancji nie można przenosić na inne osoby.

### OGRANICZENIA

Gwarancja obejmuje wyłącznie uszkodzone części/komponenty i nie pokrywa napraw wynikłych z następujących przyczyn:

1. Normalne zużycie.
2. Rutynowa regulacja czy nastawa.
3. Uszkodzenia spowodowane przez nieprawidłową obsługę/nadmierną eksploatację/niewłaściwe użycie czy zaniedbanie.
4. Przegrzanie wskutek braku konserwacji.
5. Uszkodzenia spowodowane przez obluźzowanie elementów złącznych/mocujących wskutek braku konserwacji.
6. Uszkodzenia spowodowane czyszczeniem z użyciem wody.
7. Maszyny serwisowane lub naprawiane przez centra serwisowe nieautoryzowane przez Greenworks Tools.
8. Urządzenia nieprawidłowo zmontowane lub wyregulowane.
9. Uszkodzenia spowodowane przez nieprawidłowe użytkowanie maszyny.
10. Uszkodzenia spowodowane niewłaściwym przygotowaniem do warunków zimowych (myjki ciśnieniowe).
11. Elementy uznawane za materiały eksploatacyjne zwykle nie podlegają gwarancji, należą tu między innymi:
  - Baterie
  - Przewody elektryczne
  - Ostrza i zespoły ostrzy
  - Pasy
  - Filtry
  - Chwytaaki i uchwyty narzędziowe
12. Niektóre produkty mogą zawierać komponenty od innych producentów, jak silniki czy przekładnie, tego typu komponenty objęte są odpowiednią gwarancją oferowaną przez ich producenta, z wyjątkiem, gdy firma Greenworks Tools Europe GmbH oferuje gwarancję po upływie okresu gwarancji zapewnianej przez producenta.
13. Towary używane nie są objęte niniejszą gwarancją.
14. Montaż części zapasowych, wymiennych lub komponentów dodatkowych, które nie są dostarczone lub zatwierdzone przez firmę Greenworks Tools Europe GmbH.

### Gwarancja

Aby złożyć reklamację w ramach gwarancji obejmującej produkt, wymagane jest przedstawienie dowodu zakupu. Wyciąg z karty kredytowej nie jest uznawany za wystarczający dowód zakupu. W przypadku składania reklamacji z tytułu gwarancji po raz pierwszy, klient zobowiązany jest zwrócić produkt do miejsca dokonania zakupu z dołączonym dowodem zakupu. Maszyna zostanie przesłana do centrum serwisowego celem wykonania przeglądu. W przypadku stwierdzenia winy po stronie maszyny, zostanie ona naprawiona i następnie nieodpłatnie przesłana na adres klienta. Maszyny sprzedawane po cenie detalicznej poniżej 100 euro z podatkiem VAT są na ogół wymieniane.

W przypadku, gdy centrum serwisowe stwierdzi brak winy po stronie maszyny, wtedy klient ponosi koszty naprawy.

Niniejsza gwarancja podlega okresowym zmianom celem dostosowania do nowych produktów. Najnowszą kopię gwarancji można uzyskać na stronie [www.greenworkstools.eu](http://www.greenworkstools.eu).



## Záruční podmínky nástrojů Greenworks pro hobby zařízení

### DOBA ZÁRUKY

Všechna nová zařízení Greenworks Tools jsou dodávána s 2letou zárukou na díly a provoz od původního data zakoupení. Záruka 30 dnů je poskytována na zařízení používané profesionálně, protože nástroje Greenworks Tools jsou navrženy především k používání hobby spotřebiteli.

Tato záruka je nepřevoditelná.

### OMEZENÍ

Tato záruka se vztahuje pouze na vadné díly nebo komponenty a netýká se oprav, které byly způsobeny:

1. Běžným opotřebením a nošením;
2. Rutinním seřizením a nastavením;
3. Škodami způsobenými nesprávnou manipulací, hrubým zacházením, nevhodným používáním nebo zanedbáním;
4. Přehřátím kvůli nedostatku údržby;
5. Poškozením z důvodu údržby, uvolněním upevňovacích prvků nebo rozpojením způsobeným nedostatečnou údržbou;
6. Poškozením způsobeným čištěním vodou;
7. Servisními pracemi nebo opravami zařízení neautorizovanými servisními středisky Greenworks Tools;
8. Nesprávným sestavením nebo nastavením zařízení;
9. Poškozením způsobeným nesprávným používáním zařízení;
10. Poškozením způsobeným nesprávnou přípravou na zimu (tlakové myčky).
11. Na položky, které jsou považovány za spotřební díly, se normálně nevztahuje záruka, včetně, ale nikoli výhradně na:
  - Baterie
  - Elektrické kabely
  - Čepele a sestavy čepelí
  - Pasy
  - Filtry
  - Sklíčidla a držáky nástrojů
12. Některé produkty mohou obsahovat součásti, jako jsou motory, převodovky od alternativního výrobce. Na tyto položky se budou vztahovat záruční podmínky příslušného výrobce výjma těch případů, kde společnost Greenworks Tools Europe GmbH souhlasí s tím, že se zaručí za veškeré nároky mimo záruku uvedeného výrobce.
13. Tyto záruční podmínky se nevztahují na použité zboží.
14. Záruka se nevztahuje na montáž náhradních dílů, výměnu nebo zvláštní komponenty, které nejsou dodávány nebo schváleny společností Greenworks Tools Europe GmbH.

### Záruka

Nárokování záruky na výrobek v rámci těchto podmínek vyžaduje doklad o zakoupení. Výpis z kreditní karty se nepovažuje za dostatečný důkaz o zakoupení. Pokud nastane událost spojená s nárokováním záruky, v první řadě musí spotřebitel produkt vrátit do původního místa nákupu s dokladem o zakoupení. Zařízení bude zasláno do našeho centrálního servisního podniku, kde bude provedena jeho kontrola. Je-li zařízení vadné, bude bezplatně opraveno a zasláno zpět na adresu spotřebitele. Zařízení, jejichž maloobchodní cena byla menší nebo rovna 100 EUR včetně DPH, budou obvykle vyměněna.

Jestliže centrální servisní podnik zjistí, že stroj není vadný, pak bude spotřebitel na tuto skutečnost upozorněn a bude muset zaplatit za náklady na opravu.

Tyto záruční podmínky se mohou čas od času změnit, aby vyhovovaly potřebám nových výrobků. Kopie nejnovějších záručních podmínek bude k dispozici na webu [www.greenworkstools.eu](http://www.greenworkstools.eu).



## Záručné zásady spoločnosti Greenworks Tools pre stroje pre domáce dielne

### ZÁRUČNÁ DOBA

Všetky stroje spoločnosti Greenworks Tools sa dodávajú s 2-ročnou zárukou na diely a vypracovanie od dátumu zakúpenia. Pre stroje používané profesionálne je dispozícií je 30-dňová záruka, keďže stroje Greenworks Tools sú určené primárne na použitie zákazníkmi v domácich dielnach.

Táto záruka je neprenosná.

### OBMEDZENIA

Táto záruka platí len na chybné diely/komponenty a nepokrýva opravy dôsledkom:

1. Bežného opotrebovania.
2. Bežného nastavovania alebo úprav.
3. Škôd v dôsledku nesprávnej manipulácie/zlého zaobchádzania/nesprávneho používania alebo nedbalosti.
4. Prehriatia v dôsledku nedostatočnej údržby.
5. Škôd v dôsledku uvoľnenia/odpojenia armatúr/upínadiel pri nedostatočnej údržbe.
6. Škôd spôsobenými čistením vodou.
7. Strojov servisovaných alebo opravovaných v servisných centrách neautorizovaných spoločnosťou Greenworks Tools.
8. Strojov nesprávne zmontovaných alebo nastavených.
9. Škôd spôsobených nesprávnym používaním stroja.
10. Škôd spôsobených nesprávnym otužovaním (tlakové podložky)
11. Položky považované za spotrebné diely nie sú bežne pokryté touto zárukou, napríklad:
  - Akumulátory
  - Elektrické káble
  - Ostria a zostavy ostrí
  - Remene
  - Filtre
  - Skľučovadlá a držiaky nástrojov
12. Určité produkty môžu obsahovať komponenty, napríklad motory, prevodovky od alternatívneho výrobcu a tieto položky budú podliehať záručným podmienkam príslušného výrobcu, okrem prípadov, kedy spoločnosť Greenworks Tools Europe GmbH súhlasí, že prijíma akékoľvek nároky mimo uvedenej záručnej doby výrobcu.
13. Tovary z druhej ruky nie sú pokryté týmito záručnými podmienkami.
14. Inštalácie náhradných dielov alebo extra komponentov, ktoré nie sú dodané alebo schválené spoločnosťou Greenworks Tools Europe GmbH.

### Záruka

Na nárokovaní si záruky na ľubovoľný produkt podľa týchto podmienok je potrebný originál dokladu o zakúpení. Výpis z kreditnej karty nie je dostatočný doklad o zakúpení. Pri prvom výskyte záručnej udalosti musí zákazník vrátiť produkt na pôvodnom mieste zakúpenia s príslušným dokladom o zakúpení. Stroj bude odoslaný do nášho centrálného servisného zariadenia a bude vykonaná kontrola. Ak sa zistí, že je stroj chybný, bude bezplatne opravený a odoslaný späť na adresu zákazníka. Všeobecne platí, že stroje, ktoré stoja menej ako 100 € vrátane DPH, budú vymenené.

Ak centrálny servisný zariadenie zistí, že stroj nie je chybný, zákazníkovi bude oznámené, že musí zaplatiť náklady opravy.

Tieto záručné podmienky sa môžu občas zmeniť ako prispôbenie potrebám našich nových produktov. Kópia najnovších záručných podmienok sa nachádza na adrese [www.greenworkstools.eu](http://www.greenworkstools.eu).



## Garancija podjetja Greenworks Tools za naprave za neprofesionalne uporabnike

### GARANCIJSKI ROK

Vse nove naprave znamke Greenworks Tools imajo 2-letno garancijo za nadomestne dele in delo od prvotnega datuma nakupa. Na voljo je 30-dnevna garancija za naprave, ki se jih uporablja profesionalno, saj so naprave Greenworks Tools zasnovane predvsem za neprofesionalne uporabnike.

Ta garancija ni prenosljiva.

### OMEJITVE

Ta garancija velja le za okvarjene dele/komponente in ne pokriva popravil, potrebnih zaradi:

1. Običajne obrabe.
2. Rutinske uravnave ali prilagoditve.
3. Škode zaradi nepravilnega ravnanja/zlorabe/napačne rabe ali zanemarjanja.
4. Pregretja zaradi pomanjkljivega vzdrževanja.
5. Škode, ki so jo povzročile napeljave ali zaponke, zrahljane/odpadle zaradi pomanjkljivega vzdrževanja.
6. Škode, ki jo je povzročilo čiščenje z vodo.
7. Servisa ali popravila naprav na servisih, ki niso pooblaščenih servisi podjetja Greenworks Tools.
8. Napačno sestavljenih ali prilagojenih naprav.
9. Škode zaradi nepravilne uporabe naprave.
10. Škode zaradi nepravilne priprave na zimo (tlačni čistilniki).
11. Delov, ki veljajo za potrošne, garancija običajno ne krije, kar med drugim vključuje:
  - baterije
  - električne kable
  - rezila in sklope rezil
  - jermene
  - filtre
  - vpenjala in orodna držala.
12. Določeni izdelki lahko vključujejo komponente, kot so motorji ali prenose moči drugega proizvajalca. Za te dele velja ustrezna garancija proizvajalca, razen v primerih, ko podjetje Greenworks Tools Europe GmbH soglaša, da bo krilo morebitne reklamacije zunaj garancijskega obdobja drugega proizvajalca.
13. Ta garancija ne krije rabljene opreme.
14. Nameščenja rezervnih, nadomestnih ali dodatnih komponent, ki jih ne dobavi ali odobri podjetje Greenworks Tools Europe GmbH.

### Garancija

Za uveljavljanje garancije za vsak izdelek, ki ga krije ta garancijski list, je potrebno potrdilo o prvotnem nakupu. Izpisek plačil s kreditno kartico ne velja za potrdilo o nakupu. Pri prvem primeru uveljavljanja garancije mora potrošnik izdelek skupaj s potrdilom o nakupu vrniti na kraj nakupa. Naprava bo poslana v naše servisno središče, kjer jo bodo pregledali. Če je ugotovljeno, da gre za tovarniško napako, bodo napravo brezplačno popravili in vrnili na potrošnikov naslov. Naprave, ki se skupaj s prometnim davkom prodajajo za manj kot 100 EUR, bodo običajno zamenjane.

Če v servisnem središču ugotovijo, da ne gre za tovarniško napako, bodo potrošniku sporočili, da bo moral plačati stroške popravila.

Ta garancija se lahko občasno spreminja zaradi izpolnjevanja potreb novih izdelkov. Izvod najnovejše garancije bo dostopen na naslovu [www.greenworkstools.eu](http://www.greenworkstools.eu).



## RAZDOBLJE JAMSTVA

Svi novi strojevi tvrtke Greenworks Tools isporučeni su s jamstvom od 2 godine na dijelove i rad od datuma kupovine. Jamstvo od 30 dana dostupno je za strojeve koji se profesionalno koriste kao Greenworks Tools jer su primarno namijenjeni za korištenje od strane DIY korisnika. Ovo jamstvo se ne može prenijeti.

## OGRANIČENJA

Ovo jamstvo primjenjuje se samo na oštećene dijelove/komponente i ne pokriva popravke zbog:

1. Normalnog trošenja i habanja.
2. Rutinskog podešavanja.
3. Oštećenja uzrokovanih nepravilnim rukovanjem/zloupotrebom/pogrešnom upotrebom ili nemarom.
4. Pregrijavanje zbog lošeg održavanja.
5. Oštećenja zbog toga jer pričvrtni elementi postanu labavi/odspojeni zbog slabog održavanja.
6. Oštećenja uzrokovanih čišćenjem s vodom.
7. Servisiranja strojeva ili popravaka od strane servisnih centara koji nisu ovlašteni od tvrtke Greenwork Tools.
8. Strojevi su nepravilno sklopljeni ili podešeni.
9. Oštećenja uzrokovanih nepravilnim korištenjem stroja.
10. Oštećenja uzrokovanih nepravilnom vinterizacijom (tlačne podloške)
11. Stavke koje se smatraju potrošnim dijelovima nisu pokrivene jamstvom, uključujući no ne ograničavajući se na:

- Baterije
- Električne kabele
- Oštrice i sklopove oštrica
- Remene
- Filtere
- Glave i držače alata

12. Određeni proizvodi mogu sadržavati komponente poput motora, prijenosa od drugog proizvođača, ove stavke bit će predmet odgovarajućeg jamstva proizvođača osim gdje se tvrtka Greenworks Tool Europe GmbH slaže potpisati bilo kakve tvrdnje izvan navedenog jamstvenog roka proizvođača.

13. Rabljena dobra nisu pokrivena ovim jamstvom.

14. Rezervni pričvrtni elementi, zamjenske ili dodatne komponente koje nisu isporučene ili odobrene od strane tvrtke Greenworks Tools Europe GmbH.

## Jamstvo

Za potvrdu jamstva na bilo koji proizvod pod ovom izjavom potreban je dokaz originalne kupovine. Izvadak od kreditne kartice nije dovoljan za dokaz o kupovini. Na prvoj instanci kada dođe do korištenja jamstva korisnik treba vratiti proizvod na mjesto kupovine proizvoda s dokazom o kupovini. Stroj treba poslati u naš centralni servis i izvršiti provjeru. Ako se pronađe da je stroj u kvaru bit će popravljen i vraćen natrag na adresu korisnika bez naknade. Strojevi čiji je popravak manji od 100 eura uključujući poreze općenito se zamjenjuju.

Ako centralni servis pronađe da stroj nije u kvaru, korisnik plaća trošak popravka.

Ovo jamstvo podložno je promjeni kako bi se uskladilo s potrebama proizvoda. Kopija najnovijeg jamstva dostupna je na stranici [www.greenworkstools.eu](http://www.greenworkstools.eu).



## SZAVATOSSÁGI IDŐ

Minden új Greenworks Tools gép a vásárlás dátumától számított 2 éves, az alkatrészekre és a kivitelezésre vonatkozó jótállással rendelkezik. A professzionális célra használt gépekre 30 napos jótállás vonatkozik, mivel a Greenworks Tools gépek elsődlegesen a barkácsoló fogyasztók számára készültek.

Ez a jótállás nem ruházható át.

## KORLÁTOZÁSOK

Ez a jótállás csak a hibás alkatrészekre/részegységekre vonatkozik, és nem vonatkozik a következők miatti javításokra:

1. Normál kopás és elhasználódás.
2. Rutin finomhangolás és beállítás.
3. Nem megfelelő kezelés/rongálás/helytelen használat vagy hanyagság okozta károsodás.
4. Karbantartás hiánya miatti túlmelegedés.
5. A szerelvények/kötőelemek karbantartás hiánya miatti kilazulása/leválása okozta károsodás.
6. Vízzel való tisztítás okozta károsodás.
7. Nem hivatalos Greenworks Tools szervizközpontokba szervizelt vagy javított gépek.
8. Rosszul összeszerelt vagy beállított gépek.
9. A gép helytelen használata okozta károsodás.
10. Helytelen téliesítés okozta károsodás (magasnyomású mosók)
11. A fogyóalkatrésznek tekintett elemekre nem vonatkozik a jótállásba, különösen, de nem kizárólag beleértve a következőket:

- Akkumulátorok
- Elektromos kábelek
- Kések és késszerelvények
- Szíjak
- Szűrők
- Tokmányok és szerszámtartók

12. Bizonyos termékek tartalmazhatnak bizonyos összetevőket, pl. egy másik gyártótól származó motorokat, hajtóműveket, amelyekre a megfelelő gyártó jótállása vonatkozik, kivéve, ha az Greenworks Tools Europe GmbH beleegyezik, hogy átvállal az említett gyártó jótállási időtartamán kívüli feltételeket.

13. A használt termékekre a jelen garancia nem terjed ki.

14. Pótalkatrészek, cserealkatrészek vagy extra részegységek felszerelése, amelyeket nem a Greenworks Tools Europe GmbH szállított, illetve nem hagyott jóvá.

## Jótállás

Bármely termékkel kapcsolatos bármilyen jótállás igényléséhez szükség van a vásárlás igazolására. A hitelkártya-kivonat nem elegendő a vásárlás igazolására. Az első jótállási eseménykor a fogyasztónak a vásárlást igazoló dokumentummal együtt vissza kell vinnie a terméket a vásárlás helyére. A gépet elszállítjuk a központi szervizlétesítményünkbe, ahol átvizsgáljuk. Ha a gép meghibásodása a jótállás hatálya alá tartozik, megjavítjuk, és a javítása után ingyenesen visszaküldjük a fogyasztó címére. Az adókkal együtt 100 eurónál kisebb értékű gépeket általában kicseréljük.

Ha a központi szervizlétesítményben kiderül, hogy a gép meghibásodására a jótállás nem vonatkozik, felhívjuk a fogyasztó figyelmét, hogy fizesse ki a javítás költségét.

Ezen jótállási feltételek időről időre változhatnak, hogy megfeleljen az új termékek igényeinek. A jótállási feltételek legfrissebb másolata megtalálható a [www.greenworkstools.eu](http://www.greenworkstools.eu) webhelyen.



## Политика de garanție a uneltelor Greenworks pentru aparate de bricolaj

### PERIOADA DE GARANȚIE

Toate aparatele noi Greenworks Tools sunt furnizate cu o garanție a pieselor și de lucru de 2 ani de la data achiziționării. O garanție de 30 de zile este disponibilă pentru aparatele folosite în mod profesional întrucât aparatele Greenworks Tools sunt proiectate în principal a fi folosite de consumatori pentru lucrări de bricolaj. Această garanție nu este transferabilă.

### LIMITĂRI

Această garanție se aplică doar la piesele/componentele defecte și nu acoperă reparațiile datorate:

1. Uzurii și folosirii normale.
2. Reglării sau ajustării de rutină.
3. Deteriorării cauzate de manipularea incorectă/abusul/întreținutarea greșită sau neglijenței.
4. Supraîncălzirii datorate lipsei de întreținere.
5. Deteriorării datorate slăbirii/desprinderii prin lipsa întreținerii a garniturilor/șuruburilor.
6. Deteriorării cauzate de curățarea cu apă.
7. Aparatelor servitate sau reparate la centre service neautorizate de Greenworks Tools.
8. Aparatelor incorect asamblate sau reglate.
9. Deteriorării cauzate de folosirea necorespunzătoare a aparatului.
10. Deteriorării cauzate de pregătirea necorespunzătoare pentru iarnă (aparate de spălat cu presiune)
11. Articolelor considerate ca fiind piese consumabile și care în mod normal nu sunt acoperite de garanție, incluzând dar nelimitându-se la:
  - Acumulatori
  - Cabluri electrice
  - Lame și ansamblu de lame
  - Curele
  - Filtre
  - Mandrine și suporturi unelte
12. Anumite produse pot conține componente precum motoare, transmisii de la alți producători, aceste articole vor fi subiect a politicii de garanție a acelor producători, cu excepția cazului când Greenworks Tools Europe GmbH este de acord să subscrie orice pretenții în afara perioadei de garanție a producătorului menționat.
13. Bunurile la mâna a doua nu sunt acoperite de această politică de garanție.
14. Fixarea pieselelor de schimb, înlocuirea sau extra componentelor ce nu sunt furnizate sau aprobate de Greenworks Tools Europe GmbH.

### Гаранție

Pentru a revendica garanția asupra oricărui produs sub această politică este necesară o dovadă originală de achiziționare. Extrasul cardului de credit nu se califică a fi o dovadă suficientă de achiziționare. În cazul primei revendicări a garanției consumatorul trebuie să returneze produsul la locul original de achiziționare cu dovada de achiziție. Aparatul va fi trimis la centrul nostru service și va avea loc o inspecție a lui. Dacă aparatul se dovedește a fi defect va fi reparat și trimis la adresa consumatorului fără nicio taxă. Aparatele care în comerț costă mai puțin de 100 € incluzând taxele de vânzare, în general vor fi înlocuite.

Dacă service-ul central găsește că aparatul nu este defect din cauza lui, atunci consumatorul va fi anunțat că va trebui să plătească costul reparației.

Această politică de garanție se supune schimbării periodice pentru a se potrivi cu nevoile noilor produse. O copie a politicii de garanție cea mai recentă va fi disponibilă la [www.greenworkstools.eu](http://www.greenworkstools.eu).



## Гаранционни правила на Greenworks Tools за самоделни машини

### ПЕРИОД НА ГАРАНЦИЯТА

Всички машини на Greenworks Tools се предоставят с 2-годишна гаранция за сервизна дейност и резервни части, считано от датата на закупуване на продукта. Предоставя се само 30-дневна гаранция за професионално използваните машини, защото продуктите на Greenworks Tools са предназначени предимно за клиенти, работещи със самоделни машини. Настоящата гаранция не може да се прехвърля.

### ОГРАНИЧЕНИЯ

Настоящата гаранция е валидна само за дефектни части/компоненти и не покрива ремонти, породени от:

1. Нормално износване и амортизация.
2. Рутинни настройки или дейности по регулиране.
3. Повреди, причинени от неправилно боравене/злоупотреба/грешно използване или проява на небрежност.
4. Прегряване поради лоша поддръжка.
5. Повреди поради разхлабени/разкачени снадки или скрепителни елементи в следствие на лоша поддръжка.
6. Повреди, причинени в следствие на почистване с вода.
7. Машини, обслужвани или ремонтирани от сервизни центрове, които не са оторизирани от Greenworks Tools.
8. Машини, които са сглобени или регулирани неправилно.
9. Повреди, породени от неправилно боравене с машината.
10. Повреди, породени от неправилно зазимяване (водоструйки)
11. Елементи, които се считат за консумативи, но обикновено не се покриват от гаранцията, включително (но не само):
  - Батерии
  - Електрически кабели
  - Остриета и комплекти остриета
  - Ремъци
  - Филтри
  - Патронници и държачи за инструменти
12. Някои продукти могат да съдържат компоненти (например двигатели, трансмисии) от други производители – за тези елементи са в сила гаранционните условия на съответния производител освен в случаите, когато Greenworks Tools Europe GmbH се съгласи да покрие щетите, които не се покриват от гаранционния период на този производител.
13. Стоки втора употреба не се покриват от настоящата гаранция.
14. Монтирането на резервни части, заместващи или допълнителни компоненти, които не са предоставени или одобрени от Greenworks Tools Europe GmbH.

### Гаранция

За предявяване на гаранционен иск за даден продукт трябва да се предостави доказателство за първоначалното му закупуване. Извлеченията от кредитни карти не представляват валидно доказателство за закупуване. При първото възникване на условие, позволяващо предявяване на гаранционен иск, клиентът трябва да занесе продукта на мястото на неговото първоначално закупуване, където трябва да предостави доказателство за закупуването. Машината ще бъде изпратена до нашия главен сервизен център, където ще бъде извършена инспекция. Ако се установи фабричен дефект по машината, тя ще бъде безплатно ремонтирана и изпратена обратно на адреса на клиента. Машините на пазарна стойност под 100 евро (вкл. данък продажба) обикновено ще бъдат подменени с нови.

Ако нашият главен сервизен център не установи фабрични дефекти по машината, клиентът ще бъде уведомен, че той ще трябва да заплати разходите по ремонта на продукта.

Настоящите гаранционни правила могат да бъдат променени периодично, за да бъдат актуално адаптирани към новите продукти. Копие на най-актуалните гаранционни правила е налично на адрес [www.greenworkstools.eu](http://www.greenworkstools.eu).





## Greenworks Tools Kendin Yap Makineleri Garanti Poliçesi

### GARANTİ SÜRESİ

Tüm yeni Greenworks Tools makineleri orijinal satın alma tarihinden itibaren 2 yıllık parça ve işçilik garantisi ile birlikte temin edilir. Greenworks Tools ürünleri esas itibarıyla Kendin Yap tüketicileri tarafından kullanılmak üzere tasarlandığından profesyonel olarak kullanılan makineler için 30 günlük garanti mevcuttur. Bu garanti devredilemez.

### SINIRLAMALAR

Bu garanti sadece kusurlu parçalar/bileşenler için geçerlidir ve aşağıdakilerden kaynaklanan onarım çalışmalarını kapsamaz:

1. Normal aşınma ve yıpranma.
2. Rutin ince ayar ve ayarlama.
3. Hatalı taşıma/suistimal/yanlış kullanım veya ihmalden kaynaklanan hasar.
4. Eksik bakım nedeniyle aşırı ısınma.
5. Eksik bakım nedeniyle tespit elemanlarının/sabitleme elemanlarının gevşemesinden kaynaklanan hasar.
6. Su ile temizlik nedeniyle meydana gelen hasar.
7. Yetkili olmayan Greenworks Tools servis merkezleri tarafından servisi veya onarımı yapılan makineler.
8. Yanlış monte edilmiş veya ayarlanmış makineler.
9. Makinenin hatalı kullanımından kaynaklanan hasar.
10. Hatalı kış hazırlığından (basınçlı yıkayıcılardan) kaynaklanan hasar.
11. Bunlarla sınırlı olmamakla birlikte aşağıdakiler de dahil olmak üzere sarf malzemesi olarak değerlendirilen parçalar normal şartlarda garanti kapsamına dahil değildir:
  - Piller
  - Elektrik kabloları
  - Bıçak ve bıçak düzenekleri
  - Kayışlar
  - Filtreler
  - Kovanlar ve alet tutucular
12. Belirli ürünler alternatif bir üreticiden temin edilmiş motorlar, şanzımanlar gibi bileşenler içerebilir, bu parçalar Greenworks Tools Europe GmbH'nin söz konusu üreticinin garanti süresi dışında her tür hak talebini üstlenmeyi kabul ettiği durumlar hariç uygun üretici garanti poliçesine tabidir.
13. İkinci el mallar bu garanti poliçesi kapsamına dahil değildir.
14. Greenworks Tools Europe GmbH tarafından temin edilmemiş veya onaylanmamış yedek parçaların, ikame parçaların veya ilave parçaların takılması.

### Garanti

Bu poliçe kapsamında herhangi bir ürünle ilgili garanti talebinde bulunmak için orijinal satın alma kanıtının sunulması gerekir. Kredi kartı ekstresi yeterli satın alma kanıtı olarak değerlendirilmez. Garantinin kullanılacağı durumlarda öncelikle tüketici ürünü satın alma kanıtı ile birlikte satın aldığı yere iade etmelidir. Makine merkez servis tesisimize gönderilir ve bir inceleme yapılır. Eğer makinenin arızalı olduğu tespit edilirse ücretsiz olarak onarılabilecek ve tüketicinin adresine geri gönderilecektir. Satış vergileri de dahil 100 €'nin altında perakende olarak satılan makinelerde genellikle değişim yapılacaktır.

Eğer merkez servis tesisimiz makede arıza tespit edemezse tüketiciye onarım masrafını ödemesinin gerekeceği bildirilecektir.

Bu garanti poliçesi yeni ürünlerin ihtiyaçlarını karşılamak için zaman zaman değiştirilebilir. En son garanti poliçesinin bir kopyasına [www.greenworkstools.eu](http://www.greenworkstools.eu) adresinden ulaşılabilir.



## תונכמ רובע Greenworks Tools לש תוירחאה תוינדמ "רמצעב תאז השע"

### תוירחאה תפוקת

תוירחא מע לעפמהמ תועיגמ Greenworks Tools תרצותמ תושדחה תונכמה לכ לש תוירחא תמייק. ירוקמה השיכרה ריראתמ לחה הדובעהו מיקלחה לע מיינתש לש תודעוימ Greenworks Tools-ש תויה, יעוצקמ שומיש ונה השענש תונכמ לע מימי 30 "רמצעב תאז השע" תטישב מינכרצ ידי לע הקיעב שומישל הרבעהה תנתיני אל זו תוירחא.

### תולבגמ

- מ: האצותכ מישרדנה מינוקית הסכמ אלו מימוגפ מיביכר/מיקלח לע קר הלח זו תוירחא
1. ילמרונו שומיש מיקזנו הקיחש.
  2. יתרגש ונווכ.
  3. החנזה וא הערל שומיש/מיינתם יתלב לופיטמ האצותכ מרגנש קזנ.
  4. הקוזחכת רסוחמ האצותכ רתי תוממחתה.
  5. הקוזחכת רסוח לשב מיקדמה/מיינתם לש תוקנתה וא תורחתשהמ האצותכ קזנ.
  6. מימב יוקינמ האצותכ מרגנש קזנ.
  7. Greenworks Tools מעטמ השרומ וניאש מרוג ידי לע ונקות וא ולפוטש תונכמ.
  8. יוגש נפואב ונווכ או ובכרהש תונכמ.
  9. הנוכמב מלוה יתלב שומישמ האצותכ מרגנש קזנ.
  10. (ץחלב הפיטש ינקתמ) פרוחל היוקל הנכהמ האצותכ מרגנש קזנ.
  11. תוירחאה תרגסמב ללכ ררדב מיסוכמ מניא מילכתמ מיקלחל מיבשחנש מיטיר.
- קר אל רא תוברל:
- תוללוס
  - למשח ילבכ
  - מיבהל ילולכמו מיבהל
  - תועוצר
  - מינסמ
  - מילכ יקיזחמו תוינספת
- רחא ורצי תרצותמ תורסממ או מיעונמ ווגכ מיביכר ליכהל מיינושע מירצומהמ קלח. Greenworks Tools Europe מא טעמל ורצי ותוא לש תוירחאה תרגסמב מיסוכמה ורצי. ותוא לש תוירחאה תרגסמב תוללכנ וניאש תועיבתב לפטל המיכסמ Greenworks Tools Europe GmbH. זו תוירחא תוינדמב מיסוכמ מניא היינש דימ יבוט.
13. ורשוא אלש וא הנוכמל מירצומ מניאש מיפסנו מיביכר או פולח יקלח לש הנקתה.
14. ורשוא אלש וא הנוכמל מירצומ מניאש מיפסנו מיביכר או פולח יקלח לש הנקתה.
15. ורשוא אלש וא הנוכמל מירצומ מניאש מיפסנו מיביכר או פולח יקלח לש הנקתה.

### תוירחא

לש ונבשח יפד. תירוקמ השיכר תחכוה איצמהל שי זו תוירחא תרגסמב העיבתל עוריאש הנושארמה מעפב. השיכרל תקפסמ החכוהל מיבשחנ אל יארשא מיטירכ הבש תונחל רצומה תא ריזחהל נכרצה לע, שחרתמ תוירחאה תרגסמב הסוכמה יזכרמה תורישה וקתמל חלשית הנוכמה. השיכרה תחכוה מע דחי ותוא שכר אוה תולע אלל חלשיתו וקתת אוה, תלקלוקמ הנוכמה יכ איצמנ מא. הקידב ררצול ונלש ללכ וריא 100-מ קומני יאנועמקה וריחמש תונכמ, ללכ ררדב. נכרצה תבוטלל הרחב ופלחוי מ"עמ.

רק לע העדוה לבקי נכרצה, הנוכמב הלקת יא יכ ונבאמ יזכרמה תורישה וקתמ מא ונקיתיה תולע תא מלשל וילעש.

מישדח מירצומל מיינתהל ידכ מעפל מעפמ מיינוישל הנותנ זו תוירחא תוינדמ [www.greenworkstools.eu](http://www.greenworkstools.eu) תבותכ תוירחאה לש וכדועמה קתועה תא אוצמל ותינ.



## GARANTIJOS LAIKOTARPIS

Visi nauji „Greenworks Tools“ įrenginiai yra tiekiami su 2 metų garantija dalims ir darbui, kuri galioja nuo pradinio įsigijimo dienos. Jeigu įrenginiai naudojami profesionaliam darbui, jiems galioja 30 dienų garantija, nes „Greenworks Tools“ gaminiai yra skirti visų pirma buitiniams naudotojams. Ši garantija yra neperduodama.

## APRIBOJIMAI

Ši garantija galioja tik defektuotoms dalims ar komponentams ir nėra taikoma remontui, kurio prireikia dėl:

1. įprasto nusidėvėjimo;
2. rutininio derinimo ar reguliavimo;
3. žalos, kuri buvo padaryta netinkamai kilnojant, naudojant, piktnaudžiaujant arba elgiantis aplaidžiai,
4. įrenginiui perkaitus dėl techninės priežiūros stokos;
5. žalos, kuri atsirado atsipalaidavus arba atitrūkus detalėms ar tvirtinimo elementams, nes nebuvo atliekama techninė priežiūra;
6. žalos, kuri buvo padaryta plaunant vandeniu;
7. įrenginių priežiūros arba remonto darbus atliko asmenys, kurie nėra įgalioti „Greenworks Tools“ serviso centrai;
8. netinkamo įrenginių surinkimo arba reguliavimo;
9. žalos, kuri buvo padaryta netinkamai naudojant įrenginį;
10. žalos, kuri buvo padaryta dėl netinkamo paruošimo žiemai (slėginiai plautuvai).
11. Dalykams, kurie laikomi vartojimo reikmenimis, garantija paprastai netaikoma, o tokiais reikmenimis be kita ko laikomi:
  - akumulatoriai;
  - elektros laidai;
  - ašmenys ir ašmenų komplektai;
  - diržai;
  - filtrai;
  - griebtuvai ir įrankių laikikliai.
12. Tam tikruose gaminiuose gali būti komponentų, pavyzdžiui, variklių ar transmisijų, kuriuos pagamino kitas gamintojas. Šiems komponentams bus taikomos atitinkamo gamintojo garantinės taisyklės, išskyrus tuos atvejus, kai „Greenworks Tools Europe GmbH“ sutinka apsiimti nagrinėti pretenzijas, pateiktas ne per minėtojo gamintojo garantinį laikotarpį.
13. Ši garantija nėra taikoma perparduotiems gaminiams.
14. Garantija nėra taikoma sumontuotoms atsarginėms, pakaitinėms arba papildomoms dalims, kurių „Greenworks Tools Europe GmbH“ netiekia arba nėra patvirtinusi.

## Garantija

Norint pagal šias taisykles pateikti garantinę pretenziją dėl bet kurio gaminio, būtina pateikti šio gaminio pirminio įsigijimo įrodymą. Kredito kortelių išrašai nėra laikomi pakankamu įsigijimo įrodymu. Pirmą kartą įvykus garantiniam įvykiui, pirkėjas turi gražinti gaminį į pirminio įsigijimo vietą ir pateikti įsigijimo įrodymą. Įrenginys bus nusiųstas į mūsų pagrindinį serviso centrą ir ten jis bus patikrintas. Jeigu bus nustatyta, kad įrenginys turi defektą, jis bus nemokamai suremontuotas ir pristatytas pirkėjo adresu. Įrenginiai, kurių mažmeninės prekybos kaina kartu su pardavimo mokesčiais neviršija 100 eurų, paprastai yra pakeičiami naujais.

Jeigu pagrindinis serviso centras nustatys, kad įrenginys garantinių defektų neturi, tuomet pirkėjui bus pasiūlyta suremontuoti įrenginį už atitinkamą kainą.

Šios garantijos taisyklės laikui einant gali būti keičiamos, kad derintųsi su naujų gaminių ypatumais. Naujausią garantijos taisyklių versiją visada galima rasti adresu [www.greenworkstools.eu](http://www.greenworkstools.eu).



## GARANTIJAS PERIODS

Visas Greenworks Tools ierčes ir piegādātas ar 2 gadu garantiju daļām un aprīkojumam, sākot no iegādes datuma. Profesionāli izmantotajām Greenworks Tools ierčēm ir 30 dienu garantija, jo tās ir galvenokārt paredzētas izmantošanai DIY patērētājiem. Garantija nav nododama tālāk.

## IEROBEŽOJUMI

Šī garantija attiecas tikai uz bojātām daļām/komponentēm un neattiecas uz labojumiem saistībā ar:

1. Normāls nolietojums un plīsumi.
2. Ikdienas saskaņošana un pielāgošana.
3. Bojājumi, kurus izraisījis nepareiza apiešanās/jaunprātīga izmantošana/nepareiza lietošana vai nolaidība.
4. Pārkaršana apkopes neveikšanas dēļ.
5. Bojājumi, kas radušies tādēļ, ka pielāgojumi/stiprinājumi kļuvuši vaļīgi/atvienojušies apkopes neveikšanas dēļ.
6. Bojājumi, kas radušies tīrot ar ūdeni.
7. Ierčes apkopi vai labošanu veikuši Greenworks Tools neapstiprināti centri.
8. Ierčes nepareizi uzstādītas vai pielāgotas.
9. Bojājumus izraisījis ierčes nepareiza lietošana.
10. Bojājumus izraisījis ierčes nepareiza iezīmošana (spiediena mazgātājiem).
11. Sastāvdaļas, kas uzskatāmas par palīgmateriāliem parasti nesedz garantija, tai skaitā, bet neaprobežojoties ar:
  - akumulatori
  - elektrības vadi
  - asmens un tā sastāvdaļas
  - siksnas
  - filtri
  - plates un instrumentu turētāji
12. Noteiktas preces var saturēt komponentes kā dzinējus, transmisijas no dažādiem ražotājiem, šīs sastāvdaļas attieksies uz attiecīgā ražotāja garantijas politiku, izņemot, ja Greenworks Tools Europe GmbH piekrīt izskatīt sūdzības ārpus ražotāja garantijas perioda.
13. Šī garantijas politika neattiecas uz lietotām precēm.
14. Greenworks Tools Europe GmbH nepiegādātu un neapstiprinātu rezerves, aizstājēj vai papildu komponentu pielāgošana.

## Garantija

Lai izvīrītu prasību par garantiju ikvienai precei saskaņā ar šo politiku, nepieciešams oriģināls pirkuma pierādījums. Kredītkartes pārskats nav uzskatāms par atbilstošu pirkuma pierādījumu. Pirmajā reizē, kad notiek uz garantiju attiecināms gadījums, preces lietotājam tā jāatgriež oriģinālajā pirkuma vietā, kopā ar pirkuma pierādījumu. Ierīce tiks nosūtīta uz mūsu centrālo pakalpojumu centru, lai veiktu pārbaudi. Ja noskaidrosies, ka ierīcei ir defekts, tā tiks salabota un nosūtīta atpakaļ preces lietotājam bez maksas. Ierīces, kuras pārdod par mazāk nekā 100€, tai skaitā pārdošanas nodokļi, tiks nomainītas pilnībā.

Ja centrālo pakalpojumu centrs noskaidros, ka ierīcei nav defekta, par to paziņos preces lietotājam, kuram būs jāmaksā par labošanu.

Šī garantijas politika var laiku pa laikam mainīties, lai pielāgotos jaunu preču vajadzībām. Jaunākās garantijas politikas kopija ir pieejama [www.greenworkstools.eu](http://www.greenworkstools.eu).





## **GARANTIIAEG**

Kõikidele Greenworks Toolsi uute seadmete osadele ja töötlusele antakse 2-aastane garantii, mis hakkab kehtima ostukuupäeval. Kui seadmeid kasutatakse kutselise kasutaja poolt ärilisel eesmärgil, antakse 30-päevane garantii, sest Greenworks Tools seadmed on ette nähtud põhiliselt kodukasutuseks (DIY).  
Garantii ei ole ülekantav.

## **PIIRANGUD**

See garantii on rakendatav ainult nõuetekohaselt mittetöötavatele detailidele/osadele ja ei ole rakendatav järgmistel juhtudel.

1. Loomulik kulumine.
2. Tavapärane häälestamine ja reguleerimine.
3. Vigastus on põhjustatud väärast käsitsemisest, mittesihipärasest kasutamisest, valest kasutamisest või hooletusest.
4. Puudulikust hooldusest tingitud ülekuumenemine.
5. Puudulikust hooldusest tingitud vigastus, mille puhul liitmikud või kinnitid on lõtvunud või eemaldunud.
6. Veega pesemisest tingitud vigastus.
7. Seadmeid pole hooldatud ja teenindatud Greenworks Toolsi poolt heaks kiidetud hoolduskeskustes.
8. Seadmed on valesti kokku pandud või reguleeritud.
9. Seadme väärkasutamisest tingitud vigastus.
10. Talveks ette valmistamata jätmisest tingitud vigastus (kõrgsurvepesuritel).
11. Tavaline garantii ei kehti allpool loetletud kuluvatele osadele, kuid mitte ainult:
  - akud,
  - elektri kaablid,
  - lõiketerad ja lõiketerade koostud,
  - veorihmad,
  - filtrid,
  - kinnituspadrunid ja tööristahoidikud.
12. Seadmetes leiduvate teise tootja osadele, nagu mootorid, käigukastid, kehtib vastava tootja garantiieeskiri, mille kohustused tagab Greenworks Tools Europe GmbH ka väljaspool selle teise tootja garantiiaega.
13. See garantiieeskiri ei kehti teise kasutusringi seadmetele.
14. Seadmele on paigaldatud varuosad, asendusosad või lisaosad, mis ei ole tarnitud või heaks kiidetud Greenworks Tools Europe GmbH poolt.

## **Garantii**

Iga selle garantiieeskirjaga rakenduva seadme garantii aluseks on ostu originaaldokument. Ostu ei saa tõendada krediitkaardi väljavõttega. Garantii juhtumi korral tuleb kliendil esmalt tagastada seade ostukohta koos ostu tõestava dokumendiga. Seade saadetakse meie kesksesse teenindusasutusse, kus tehakse selle ülevaatus. Kui tuvastatakse seadme rikkisolek, siis see parandatakse ja saadetakse tagasi kliendi aadressile tasuta. Kui seadme jaehind koos käibemaksuga on vähem kui 100 eurot, siis see tavaliselt asendatakse.

Kui meie keskses teeninduskeskuses garantiiga kaetud riket ei leita, siis teavitatakse klienti, et tal tuleb tasuda remondi maksumus.

Garantiieeskirja võidakse aeg-ajalt muuta, et seda kohandada uute toodete vajadustele. Garantiieskirja viimane versioon on saadaval veebilehel [www.greenworkstools.eu](http://www.greenworkstools.eu).

**EN** EC DECLARATION OF CONFORMITY FOR MACHINERY

Manufacturer: Changzhou Globe Co., Ltd.  
Address: No.65 Xinggang Road Zhonglou Zone Changzhou, Jiangsu 213000  
P.R.China

Name and address of the person authorised to compile the technical file:

Name: Gary Gao Naixin (Director of Outdoor Power Equipment)

Address: Greenworks Tools Europe GmbH

Wankelstrasse 40.

50996 Koln

Germany

Herewith we declare that the product

Category ..... **CORDLESS BLOWER**

Model..... 2400807

Serial number ..... See product rating label

Year of Construction ..... See product rating label

• is in conformity with the relevant provisions of the Machinery Directive (2006/42/EC)

• is in conformity with the provisions of the following other EC-Directive

2014/30/EU (EMC-Directive), and

2000/14/EC (Noise-Directive) incl. modifications (2005/88/EC)

And furthermore, we declare that

• the following (parts/clauses of) European harmonised standards have been used

EN 60335-1, EN 50636-2-100;

EN 62233, EN ISO 3744; EN 55014-1;

EN 55014-2

Measured sound power level LWA: 99.7 dB(A)

Guaranteed sound power level 104 dB(A)

Conformity assessment method to Annex V/ Directive 2000/14/EC

Place, date: Changzhou, 22/07/2016

Signature: Gary Gao Naixin (BEng, CEng,

MIET) Vice president of Engineering

**DE** EC KONFORMITÄTSERKLÄRUNG FÜR MASCHINEN

Hersteller: Changzhou Globe Co., Ltd.  
Adresse: No.65 Xinggang Road Zhonglou Zone Changzhou, Jiangsu 213000  
P.R.China

Name und Adresse der Person, die autorisiert ist, die technische Akte

zusammenzustellen:

Name: Gary Gao Naixin (Leiter Motorgartengeräte)

Adresse: Greenworks Tools Europe GmbH

Wankelstrasse 40.

50996 Koln

Germany

Hiermit erklären wir, dass das Produkt

Kategorie..... **AKKU-BLASSGERÄT**

Modell..... 2400807

Seriennummer ..... siehe Produkt-Leistungsschild

Baujahr..... siehe Produkt-Leistungsschild

• in Übereinstimmung mit den entsprechenden Bestimmungen der

Maschinenrichtlinie ist (2006/42/EC)

• mit den Bestimmungen der folgenden anderen EC-Richtlinien übereinstimmt

2014/30/EU (EMC-Richtlinie), und

2000/14/EC (Geräuschemissionen durch Geräte im Außeneinsatz) einschl.

Modifikationen (2005/88/EC)

und weiterhin erklären wir, dass

• die folgenden (Teile/Bestimmungen aus) europäischen harmonisierten Normen

verwendet wurden

EN 60335-1, EN 50636-2-100;

EN 62233, EN ISO 3744; EN 55014-1;

EN 55014-2

Gemessener Schallleistungspegel LWA: 99.7 dB(A)

Garantierter Schallleistungspegel 104 dB(A)

Konformitätsbeurteilungsmethode zu Anhang V/Richtlinie 2000/14/EC

Ort, Datum: Changzhou, 22/07/2016 Unterschrift: Gary Gao Naixin (BEng, CEng,

MIET) Vizepräsident Technik

**ES** DECLARACIÓN CE DE CONFORMIDAD PARA MAQUINARIA

Fabricante: Changzhou Globe Co., Ltd.  
Dirección: No.65 Xinggang Road Zhonglou Zone Changzhou, Jiangsu 213000  
China

Nombre y dirección de la persona autorizada para compilar el expediente técnico:

Nombre: Gary Gao Naixin (Director de Equipos motorizados para uso exterior)

Dirección: Greenworks Tools Europe GmbH

Wankelstrasse 40.

50996 Koln

Germany

Por la presente declaramos que el producto

Categoría..... **SOPLADOR INALÁMBRICO**

Modelo..... 2400807

Número de serie..... Ver etiqueta de clasificación de productos

Año de fabricación..... Ver etiqueta de clasificación de productos

• está en conformidad con las disposiciones pertinentes de la Directiva de

maquinaria 2006/42/EC

• está en conformidad con las disposiciones de estas otras Directivas-EC

2014/30/EU (Directiva EMC), y

2000/14/EC (Directiva sobre el ruido) incl. modificaciones (2005/88/EC)

Y además, declaramos que

• se han utilizado las siguientes (partes o cláusulas de las) normas armonizadas

europas

EN 60335-1, EN 50636-2-100;

EN 62233, EN ISO 3744; EN 55014-1;

EN 55014-2

Nivel de potencia acústica medido LWA: 99.7 dB (A)

Nivel de potencia acústica garantizado 104 dB (A)

Método de evaluación de conformidad con el anexo V/Directiva 2000/14/EC

Lugar, fecha: Changzhou, 22/07/2016 Firma: Gary Gao Naixin (BEng, CEng, MIET)

Vicepresidente de Ingeniería

**IT** DICHIARAZIONE DI CONFORMITÀ EC PER L'UTENSILE

Ditta produttrice: Changzhou Globe Co., Ltd.  
Indirizzo: No.65 Xinggang Road Zhonglou Zone Changzhou, Jiangsu 213000  
Repubblica Popolare Cinese

Nome e indirizzo della persona autorizzata a compilare il file tecnico:

Nome: Gary Gao Naixin (Direttore degli elettroattrezzi da esterni)

Indirizzo: Greenworks Tools Europe GmbH

Wankelstrasse 40.

50996 Koln

Germany

Con la presente dichiariamo che il presente prodotto

Categoria..... **SOFFIATORE A BATTERIA**

Modello..... 2400807

Numero di serie..... Vedere l'etichetta nominale sul prodotto

Anno di costruzione..... Vedere l'etichetta nominale sul prodotto

• è conforme con le rilevanti norme della Direttiva Macchine 2006/42/EC

• è conforme con le norme delle seguenti Direttive Europee

2014/30/EU (Direttiva EMC), e

2000/14/EC (Direttiva sul Rumore) comprese modifiche (2005/88/EC)

E inoltre, si dichiara di seguito che

• I seguenti standard europei armonizzati (parti/clausole degli stessi) sono stati

utilizzati

EN 60335-1, EN 50636-2-100;

EN 62233, EN ISO 3744; EN 55014-1;

EN 55014-2

Livello di potenza sonora misurata LWA: 99.7 dB(A)

Livello di potenza sonora garantita 104 dB(A)

Metodo di valutazione della conformità svolto secondo l'Allegato V/ Direttiva

2000/14/EC

Luogo, data: Changzhou, 22/07/2016 Firma: Gary Gao Naixin (BEng, CEng, MIET)

Vice Presidente Sezione Ingegneria

**FR** DÉCLARATION DE CONFORMITÉ CE CONCERNANT LES MACHINES

Fabricant : Changzhou Globe Co., Ltd.  
Adresse : No.65 Xinggang Road Zhonglou Zone Changzhou, Jiangsu 213000 R.P. de Chine  
Nom et adresse de la personne habilitée à établir le dossier technique :  
Name: Gary Gao Naixin (Directeur de l'Outillage Extérieur à Moteur)  
Adresse : Greenworks Tools Europe GmbH  
Wankelstrasse 40.  
50996 Koln  
Germany

Nous déclarons par la présente que le produit

Catégorie ..... **SOUFFLEUR SANS FIL**  
Modèle ..... 2400807

Numéro de série ..... Voir plaque signalétique du produit  
Année de fabrication ..... Voir plaque signalétique du produit

- est conforme aux réserves applicables de la Directive Machinerie (2006/42/EC)
  - est conforme aux réserves applicables des autres Directives CE suivantes  
2014/30/EU (Directive EMC), et  
2000/14/CE (Directive Émissions Sonores) y-compris modifications (2005/88/CE)
- Nous déclarons par ailleurs que
- les parties suivantes (parties/clauses des) standards Européens harmonisés ont été utilisées

EN 60335-1, EN 50636-2-100;  
EN 62233, EN ISO 3744; EN 55014-1;  
EN 55014-2

Niveau de puissance sonore mesuré LWA : 99.7 dB(A)  
Niveau de puissance sonore garanti 104 dB(A)  
Méthode d'évaluation de conformité de l'annexe V/Directive 2000/14/CE

Lieu, date : Changzhou, 22/07/2016 Signature : Gary Gao Naixin (BEng, CEng, MIET) Vice président de l'Ingénierie

**PT** DECLARAÇÃO EC DE CONFORMIDADE PARA MÁQUINAS

Fabricante: Changzhou Globe Co., Ltd.  
Endereço: No.65 Xinggang Road Zhonglou Zone Changzhou, Jiangsu 213000 China  
Nome e endereço da pessoa autorizada a compilar o dossier técnico:  
Nome: Gary Gao Naixin (Diretor de Equipamento Eléctrico para Exteriores)  
Endereço: Greenworks Tools Europe GmbH  
Wankelstrasse 40.  
50996 Koln  
Germany

Pelo presente declaramos que o produto

Categoria ..... **SOPRADOR SEM FIO**  
Modelo ..... 2400807

Número de série ..... Ver etiqueta de classificação do produto  
Ano de construção ..... Ver etiqueta de classificação do produto

- encontra-se em conformidade com as disposições relevantes da Directiva sobre Máquinas (2006/42/EC)
  - se encontra em conformidade com as provisões das outras seguintes Directivas EC  
2014/30/EU (Directiva EMC), e  
2000/14/EC (directiva sobre ruído) incluindo modificações (2005/88/EC)
- Além disso, declaramos que
- as seguintes (partes/cláusulas de) normas harmonizadas europeias foram utilizadas

EN 60335-1, EN 50636-2-100;  
EN 62233, EN ISO 3744; EN 55014-1;  
EN 55014-2

Nível de potência sonora medido LWA: 99.7 dB(A)  
Nível de potência sonora garantido 104 dB(A)  
Método de avaliação de conformidade para o anexo V/ Directiva 2000/14/EC

Local, data: Changzhou, 22/07/2016 Assinatura: Gary Gao Naixin (BEng, CEng, MIET) Vice-presidente de Engenharia

**NL** EC CONFORMITEITSVERKLARING VOOR MACHINES

Fabrikant: Changzhou Globe Co., Ltd.  
Adres: No.65 Xinggang Road Zhonglou Zone Changzhou, Jiangsu 213000 P.R.China  
Naam en adres van de person die verantwoordelijk is voor de opmaak van de technische fiche:  
Naam: Gary Gao Naixin (Director of Outdoor Power Equipment)  
Adres: Greenworks Tools Europe GmbH  
Wankelstrasse 40.  
50996 Koln  
Germany

Hierbij verklaren wij dat het product

Categorie ..... **ACCU-BLADBLAZER**  
Model ..... 2400807

Serienummer ..... Zie etiket productrating  
Bouwjaar ..... Zie etiket productrating

- is in overeenstemming met de relevante bepalingen van de Machinerichtlijn (2006/42/EC)
- is in overeenstemming met de bepalingen van de volgende andere EU-richtlijnen

2014/30/EU (EMC-richtlijn) en  
2000/14/EC (Lawaairichtlijn) incl. wijzigingen (2005/88/EC)

En bovendien verklaren wij dat

- de volgende (delen/clausules van) de Europese gestandaardiseerde normen werden gebruikt

EN 60335-1, EN 50636-2-100;  
EN 62233, EN ISO 3744; EN 55014-1;  
EN 55014-2

Gemeten geluidsdruk niveau LWA: 99.7 dB(A)  
Gegarandeerd geluidsdruk niveau 104 dB(A)

Conformiteitsanalyse methode in overeenstemming met Annex V/ Richtlijn 2000/14/EC

Plaats, datum: Changzhou, 22/07/2016 Handtekening: Gary Gao Naixin (BEng, CEng, MIET) Vice-president ontwerp

**RU** DECLARAÇÃO EC DE CONFORMIDADE PARA MÁQUINAS

Fabricante: Changzhou Globe Co., Ltd.  
Endereço: No.65 Xinggang Road Zhonglou Zone Changzhou, Jiangsu 213000 China  
Nome e endereço da pessoa autorizada a compilar o dossier técnico:  
Nome: Gary Gao Naixin (Diretor de Equipamento Eléctrico para Exteriores)  
Endereço: Greenworks Tools Europe GmbH  
Wankelstrasse 40.  
50996 Koln  
Germany

Pelo presente declaramos que o produto

Categoria ..... **БЕСПРОВОДНОЕ ВОЗДУХОДУВНОЕ УСТРОЙСТВО**  
Modelo ..... 2400807

Número de série ..... Ver etiqueta de classificação do produto  
Ano de construção ..... Ver etiqueta de classificação do produto

- encontra-se em conformidade com as disposições relevantes da Directiva sobre Máquinas (2006/42/EC)
- se encontra em conformidade com as provisões das outras seguintes Directivas EC

2014/30/EU (Directiva EMC), e  
2000/14/EC (directiva sobre ruído) incluindo modificações (2005/88/EC)

Além disso, declaramos que

- as seguintes (partes/cláusulas de) normas harmonizadas europeias foram utilizadas

EN 60335-1, EN 50636-2-100;  
EN 62233, EN ISO 3744; EN 55014-1;  
EN 55014-2

Nível de potência sonora medido LWA: 99.7 dB(A)  
Nível de potência sonora garantido 104 dB(A)

Método de avaliação de conformidade para o anexo V/ Directiva 2000/14/EC

Local, data: Changzhou, 22/07/2016 Assinatura: Gary Gao Naixin (BEng, CEng, MIET) Vice-presidente de Engenharia

**FI LAITTEIDEN EY:N VAATIMUSTENMUKAISUUSVAKUUTUS**

Valmistaja: Changzhou Globe Co., Ltd.  
 Osoite: No.65 Xinggang Road Zhonglou Zone Changzhou, Jiangsu 213000,  
 P.R.China

Sen henkilön nimi ja osoite, jolla on lupa koota tekninen tiedosto:

Nimi: Gary Gao Naixin (Ulkokäyttökoneiden osaston päällikkö)

Osoite: Greenworks Tools Europe GmbH  
 Wankelstrasse 40.  
 50996 Koln  
 Germany

Ilmoitamme täten, että tuote

Luokka ..... **JOHDOTON PUHALLIN**

Malli ..... 2400807

Sarjanumero ..... Viittaa tuotteen nimikilpeen

Valmistusvuosi ..... Viittaa tuotteen nimikilpeen

• noudattaa konedirektiivin asianmukaisia edellytyksiä (2006/42/EC)

• noudattaa seuraavien muiden EC-direktiivien edellytyksiä:

2014/30/EU (EMC-direktiivi) ja

2000/14/EC (Meludirektiivi) muutoksineen (2005/88/EC)

Ilmoitamme edelleen, että

• olemme käyttäneet seuraavia eurooppalaisia yhdenmukaistettuja standardeja

EN 60335-1, EN 50636-2-100;

EN 62233, EN ISO 3744; EN 55014-1;

EN 55014-2

Mitattu äänenteho LWA: 99.7 dB(A)

Taattu äänenteho 104 dB(A)

Säännösten noudattaminen tarkastettu direktiivin 2000/14/EC liitteen V mukaisesti

Paikka, päiväs: Changzhou, 22/07/2016 Allekirjoitus: Gary Gao Naixin (BEng, CEng, MIET) Varapresidentti, Suunnitteluosasto

**SV EU-DEKLARATION OM ÖVERENSSTÄMMELSE FÖR MASKINER**

Tillverkare: Changzhou Globe Co., Ltd.

Adress: No.65 Xinggang Road Zhonglou Zone Changzhou, Jiangsu 213000 Kina  
 Namn och adress för person ansvarig för sammanställning av tekniskt underlag:

Namn: Gary Gao Naixin (Chef för Outdoor Power Equipment)

Adress: Greenworks Tools Europe GmbH  
 Wankelstrasse 40.  
 50996 Koln  
 Germany

Härmed intygar vi att produkten

Kategori ..... **BATTERIDRIVEN LÖVBLÅS**

Modell ..... 2400807

Serienummer ..... Se produktens klassificeringsetikett

Konstruktionsår ..... Se produktens klassificeringsetikett

• överensstämmer med relevanta krav i maskindirektivet (2006/42/EC)

• överensstämmer med krav i följande andra EU-direktiv

2014/30/EU (EMC-direktiv) och

2000/14/EC (bullerdirektiv) inklusive förändringar (2005/88/EC)

Vidare intygar vi att

• följande (delar/punkter i) Europeiska harmoniserade standarder har använts

EN 60335-1, EN 50636-2-100;

EN 62233, EN ISO 3744; EN 55014-1;

EN 55014-2

Uppmätt ljudeffekt LWA: 99.7 dB(A)

Garanterad ljudeffekt 104 dB(A)

Bedömningsmetod för överensstämmelse, Annex V Directive 2000/14/EC

Plats, datum: Changzhou, 22/07/2016 Underskrift: Gary Gao Naixin (BEng, CEng, MIET) Chef för Engineering

**NO EC SAMSVARERKLÆRING FOR MASKINER**

Produsent: Changzhou Globe Co., Ltd.

Adresse: No.65 Xinggang Road Zhonglou Zone Changzhou, Jiangsu 213000  
 P.R.China

Navn og adresse på vedkommende person som er autorisert til å sette sammen den tekniske datafilen:

Navn: Gary Gao Naixin (Direktør for utendørs motorisert redskap)

Adresse: Greenworks Tools Europe GmbH  
 Wankelstrasse 40.  
 50996 Koln  
 Germany

Herved erklærer vi at produktet

Kategori ..... **OPPLADBAR BLÅSEMASKIN**

Modell ..... 2400807

Serienummer ..... Se produktetiketten

Byggeår ..... Se produktetiketten

• er i samsvar med relevante bestemmelser i Maskindirektivet (2006/42/EC)

• er i samsvar med bestemmelsene i følgende øvrige EC-direktiver

2014/30/EU (EMC-Direktivet), og

2000/14/EC (Støydirektiv) inkl. endringer (2005/88/EC)

I tillegg erklærer vi at

• følgende (elementer/bestemmelser i) harmoniserte europeiske standarder er benyttet

EN 60335-1, EN 50636-2-100;

EN 62233, EN ISO 3744; EN 55014-1;

EN 55014-2

Målt lydeffektnivå LWA: 99.7 dB(A)

Garantert lydeffektnivå 104 dB(A)

Samsvarsvurdering til Tillegg V/Direktiv 2000/14/EC

Sted, dato: Changzhou, 22/07/2016 Signatur: Gary Gao Naixin (BEng, CEng, MIET) Visepresident for konstruksjon

**DA EF-OVERENSSTEMMELSESERKLÆRING FOR MASKINEN**

Producent: Changzhou Globe Co., Ltd.

Adresse: No. 65 Xinggang Road Zhonglou Zone Changzhou, Jiangsu 213000, Kina  
 Navn og adresse på personen med bemyndigelse til udarbejdelse af den tekniske fil:

Navn: Gary Gao Naixin (direktør for eludstyr til udendørs brug)

Adresse: Greenworks Tools Europe GmbH  
 Wankelstrasse 40.  
 50996 Koln  
 Germany

Vi erklærer hermed, at produktet

Kategori ..... **BATTERIDREVEN BLÅSEMASKINE**

Model ..... 2400807

Serienummer ..... Se produktets mærkeplade

Byggeår ..... Se produktets mærkeplade

• er i overensstemmelse med alle relevante bestemmelser i EF-maskindirektivet (2006/42/EC)

• er i overensstemmelse med bestemmelserne i følgende øvrige EF-direktiver

2014/30/EU (EMC-direktivet) og

2000/14/EØF (støjdirektivet) inkl. modifikationer (2005/88/EØF)

Vi erklærer desuden, at

• der er anvendt følgende (dele/klausuler af) europæiske harmoniserede standarder:

EN 60335-1, EN 50636-2-100;

EN 62233, EN ISO 3744; EN 55014-1;

EN 55014-2

Målt lydeffektniveau LWA: 99.7 dB(A)

Garanteret lydeffektniveau 104 dB(A)

Overensstemmelsesvurderingsmetode iht. Tillegg VI / Direktiv 2000/14/EØF

Sted, dato: Changzhou, 22/07/2016 Underskrift: Gary Gao Naixin (BEng, CEng, MIET) Vicedirektør for maskinteknik

**PL** DEKLARACJA ZGODNOŚCI WE DLA MASZYN

Producent: Changzhou Globe Co., Ltd.  
Adres: No.65 Xinggang Road Zhonglou Zone Changzhou, Jiangsu 213000 P.R. China  
Nazwisko i adres osoby upoważniona do przygotowania dokumentacji technicznej:  
Nazwisko: Gary Gao Naixin (dyrektor ds. zewnętrznych urządzeń elektrycznych)  
Adres: Greenworks Tools Europe GmbH  
Wankelstrasse 40.  
50996 Koln  
Germany

Niniejszym deklarujemy, że produkt  
Kategoria ..... **DMUCHAWA BEZPRZEWODOWA**  
Model .....2400807  
Numer seryjny ..... Patrz tabliczka znamionowa produktu  
Rok budowy ..... Patrz tabliczka znamionowa produktu  
• jest zgodny z odpowiednimi przepisami dyrektywy maszynowej (2006/42/EC)  
• jest zgodny z postanowieniami następującej innej dyrektywy WE

2014/30/EU (dyrektywa EMC)  
2000/14/WE (dyrektywa dot. hałasu) wraz z modyfikacjami (2005/88/WE)  
A ponadto, oświadczamy, że  
• zostały zastosowane następujące (klauzule/części) europejskie normy zharmonizowane

EN 60335-1, EN 50636-2-100;  
EN 62233, EN ISO 3744; EN 55014-1;  
EN 55014-2

Nivelul măsurat al puterii acustice: LWA: 99.7 dB (A)  
Maksymalny poziom natężenia hałasu: 104 dB (A)  
Metoda oceny zgodności do załącznika V/dyrektywy 2000/14/WE

Miejsce, data: Changzhou, 22/07/2016  
Podpis: Gary Gao Naixin (BEng, CEng, MIET)

Wiceprezes ds. technologii



**CS** EC PROHLÁŠENÍ O SHODĚ PRO STROJE

Výrobce: Changzhou Globe Co., Ltd.  
Adresa: No.65 Xinggang Road Zhonglou Zone Changzhou, Jiangsu 213000 P.R.China  
Jméno a adresa osoby pověřené řídit technickou dokumentaci:  
Název: Gary Gao Naixin (Ředitel pro elektrické nástroje pro venkovní používání)  
Adresa: Greenworks Tools Europe GmbH  
Wankelstrasse 40.  
50996 Koln  
Germany

Tímto prohlašujeme, že výrobek:  
Druh..... **AKUMULÁTOROVÝ FOUKAČ**  
Model.....2400807  
Výrobní číslo..... Viz výkonový štítek na výrobku  
Rok výroby..... Viz výkonový štítek na výrobku  
• je v souladu s příslušnými ustanoveními směrnice o strojích (2006/42/EC)  
• je v souladu s příslušnými ustanoveními následujících směrnic EC.

2014/30/EU (Technické požadavky pro zařízení z hlediska elektromagnetické kompatibility) a  
2000/14/EC (Směrnice o hluku) vč. změn (2005/88/EC)

A tímto prohlašujeme, že  
• byly použity následující (části/odstavce) harmonizované evropské normy

EN 60335-1, EN 50636-2-100;  
EN 62233, EN ISO 3744; EN 55014-1;  
EN 55014-2

Změřená hladina akustického výkonu: LWA: 99.7 dB(A)  
Zaručená hladina akustického výkonu: 104 dB(A)  
Soulad s metodou určování pro přílohu V/směrnice 2000/14/EC

Místo, datum: Changzhou, 22/07/2016

Signature: Gary Gao Naixin (BEng, CEng, MIET) Viceprezident pro strojírenství



**SK** VYHLÁŠENIE CE O ZHODE FOR MACHINERY PRE STROJNÍCTVO

Výrobca: Changzhou Globe Tools Co., Ltd.  
Adresa: No. 65 Xinggang Road Zhonglou Zone Changzhou, Jiangsu 213000, Čína  
Meno a adresa osoby oprávnenej zostavovať technický súbor:  
Meno: Gary Gao Naixin (riaditeľ pre exteriérové elektrické zariadenia)  
Adresa: Greenworks Tools Europe GmbH  
Wankelstrasse 40.  
50996 Koln  
Germany

Týmto vyhlasujeme, že produkt  
Kategória ..... **AKUMULÁTOROVÝ FÚKAČ**  
Model.....2400807  
Sériové číslo ..... Pozrite štítok s údajmi produktu  
Rok konštrukcie ..... Pozrite štítok s údajmi produktu  
• je v súlade s platnými ustanoveniami Smernice pre strojové zariadenia(2006/42/EC)  
• je v súlade s ustanoveniami nasledujúcej ďalšej Smernice EK

2014/30/EU (Smernica EMC) a  
2000/14/EC (Smernica pre hluk) vrátane modifikácií (2005/88/EC)  
A ďalej vyhlasujeme, že  
• boli použité nasledujúce (části/klauzuly) Európskych harmonizovaných noriem  
EN 60335-1, EN 50636-2-100;  
EN 62233, EN ISO 3744; EN 55014-1;  
EN 55014-2

Nameraná hladina akustického výkonu LWA: 99.7 dB(A)  
Garantovaná hladina akustického výkonu 104 dB(A)  
Metóda zhodnotenia zhody k Dodatku V/Smernice 2000/ 14/EC

Miesto, dátum: Changzhou, 22/07/2016

Podpis: Gary Gao Naixin (BEng, CEng, MIET)

Viceprezident pre strojárstvo



**SL** EC IZJAVA O SKLADNOSTI STROJEV

Proizvajalec: Changzhou Globe Co., Ltd.  
Naslov: No.65 Xinggang Road Zhonglou Zone Changzhou, Jiangsu 213000 LR Kitajska  
Ime in naslov osebe, ki je pooblaščen za sestavljanje tehnične dokumentacije:  
Ime: Gary Gao Naixin (direktor oddelka za električne naprave za uporabo na prostem)  
Naslov: Greenworks Tools Europe GmbH  
Wankelstrasse 40.  
50996 Koln  
Germany

Izjavljamo, da je izdelek  
Kategorija ..... **BREŽIČNI PUHALNIK**  
Model.....2400807  
Serijska številka ..... Glejte nalepko s podatki o izdelku  
Leto izdelave..... Glejte nalepko s podatki o izdelku  
• Skladen z veljavnimi določbami Direktive o strojih (2006/42/EC)  
• skladen z določili naslednjih ostalih EC direktiv

2014/30/EU (Direktiva o elektromagnetni združljivosti), in  
2000/14/EC (Direktiva o emisiji hrupa) vklj. s spremembami (2005/88/EC)  
Poleg tega izjavljamo, da  
• so bili upoštevani naslednji evropski harmonizacijski standardi (njihovi deli/stavki)  
EN 60335-1, EN 50636-2-100;  
EN 62233, EN ISO 3744; EN 55014-1;  
EN 55014-2

Izmerjena raven zvočne moči LWA: 99.7 dB (A)  
Zajamčena raven zvočne moči 104 dB (A)

Način ugotavljanja skladnosti z aneksom V/direktive 2000/14/EC

Kraj, datum: Changzhou, 22/07/2016 Podpis: Gary Gao Naixin (BEng, CEng, MIET) Podpredsednik tehničnega oddelka



**HR EC IZJAVA O USKLAĐENOSTI ZA STROJEVE**

Proizvođač: Changzhou Globe Co., Ltd.  
 Adresa: No.65 Xinggang Road Zhonglou Zone Changzhou, Jiangsu 213000  
 P.R.China  
 Ime i prezime, i adresa osobe ovlaštene da sastavi tehničku datoteku:  
 Ime i prezime: Gary Gao Naixin (Direktor za Opremu za korištenj e na otvorenom)  
 Adresa: Greenworks Tools Europe GmbH  
 Wankelstrasse 40.  
 50996 Koln  
 Germany

Ovime izjavljujemo da je proizvod  
 Kategorija ..... **BEŽIČNA PUHALICA**  
 Model.....2400807  
 Serijski broj ..... Pogledajte naljepnicu na proizvodu  
 Godina proizvodnje ..... Pogledajte naljepnicu na proizvodu  
 • usklađen s relevantnim odredbama Direktive o strojevima 2006/42/EC  
 • usklađen s odredbama sljedećih EC-Direktiva  
 2014/30/EU (EMC-Direktiva) i  
 2000/14/EC (Direktiva o buci) uključujući preinake (2005/88/EC).  
 Nadalje, izjavljujemo da su  
 • korišteni sljedeći (dijelovi/klauzule) europski usklađenih normi  
 EN 60335-1, EN 50636-2-100;  
 EN 62233, EN ISO 3744; EN 55014-1;  
 EN 55014-2  
 Izmjerena razina zvučne snage LWA:99.7 dB (A)  
 Jamčena razina zvučne snage 104 dB (A)  
 Metoda procjene usklađenosti prema dodatku V/Direktive 2000/14/EC

Mjesto, datum: Changzhou, 22/07/2016 Potpis: Gary Gao Naixin (BEng, CEng, MIET)  
 Potpredsjednik/zjenjeringa

**HU EK GÉPÉSZETI MEGFELELŐSÉGI NYILATKOZAT**

Gyártó: Changzhou Globe Co., Ltd.  
 Cím: No.65 Xinggang Road Zhonglou Zone Changzhou, Jiangsu 213000, Kina  
 A műszaki dokumentáció összeállítására feljogosított személy neve és címe:  
 Név: Gary Gao Naixin (igazgató, Kültéri Szerszámgépek)  
 Cím: Greenworks Tools Europe GmbH  
 Wankelstrasse 40.  
 50996 Koln  
 Germany

Ezúton kijelentjük, hogy a termék:  
 Kategória ..... **LOMBFÚVÓ GÉP, VEZETÉK NÉLKÜLI**  
 Típus.....2400807  
 Sorozatszám ..... Lásd a termék adattábláján  
 Gyártási év ..... Lásd a termék adattábláján  
 • megfelel a Gépészeti Irányelv vonatkozó rendelkezéseinek 2006/42/EC  
 • megfelel az alábbi EK irányelvek vonatkozó rendelkezéseinek:  
 2014/30/EU(EMC irányelv) és  
 2000/14/EK (Zaj irányelv), beleértve a módosításokat (2005/88/EK) is.  
 Továbbá kijelentjük, hogy  
 • a következő harmonizált európai szabványokat (részeit/pontjait) használtuk fel:  
 EN 60335-1, EN 50636-2-100;  
 EN 62233, EN ISO 3744; EN 55014-1;  
 EN 55014-2  
 Mért hangteljesítményszint LWA: 99.7 dB(A)  
 Garantált hangteljesítményszint 104 dB(A)  
 A megfelelőségi értékelési eljárás a 2000/14/EK irányelv IV. függeléke szerint történt

Hely, dátum: Changzhou, 22/07/2016 Aláírás: Gary Gao Naixin (BEng, CEng, MIET)  
 Alelnök, tervezés

**RO DECLARAȚIE DE CONFORMITATE C.E. PENTRU APARAT**

Producător: Changzhou Globe Co., Ltd.  
 Adresă: No.65 Xinggang Road Zhonglou Zone Changzhou, Jiangsu 213000 China  
 Numele și adresa persoanei autorizate să completeze fișa tehnică:  
 Nume: Gary Gao Naixin (Director Echipamente electrice pentru exterior)  
 Adresa: Greenworks Tools Europe GmbH  
 Wankelstrasse 40.  
 50996 Koln  
 Germany

Prin prezenta declar că produsul  
 Categoria ..... **SUFLĂTOR FĂRĂ FIR**  
 Model.....2400807  
 Număr serie ..... Vezi eticheta de clasificare a produsului  
 Data fabricației ..... Vezi eticheta de clasificare a produsului  
 • este în conformitate cu prevederile relevante a Directivei privind Aparatele 2006/42/EC  
 • este în conformitate cu prevederile următoarelor Directive CE in conformity with  
 the provisions of the following other EC-Directive  
 Directiva EMC) 2014/30/EU și  
 (Directiva privind emisia de zgomot) 2000/14/EC inclusiv modificările (2005/88/EC)  
 În plus, declarăm că:  
 • următoarele standarde armonizate europene (părți/clauze) au fost folosite  
 EN 60335-1, EN 50636-2-100;  
 EN 62233, EN ISO 3744; EN 55014-1;  
 EN 55014-2  
 Nivel măsurat de putere sonoră LWA: 99.7 dB(A)  
 Nivel garantat de putere sonoră 104 dB(A)  
 Metoda declarației de conformitate la Anexa V /Directiva 2000/14/EC

Locul, data: Changzhou, 22/07/2016  
 Semnătura: Gary Gao Naixin (BEng, CEng, MIET) Vice președinte Departament  
 Inginerie

**BG EC ДЕКЛАРАЦИЯ ЗА СЪОТВЕТСТВИЕ НА МАШИНАТА**

Производител: Changzhou Globe Co., Ltd.  
 Адрес: No.65 Xinggang Road Zhonglou Zone Changzhou, Jiangsu 213000, Китай  
 Име и адрес на лицето, упълномощено да състави техническите документи:  
 Име: Gary Gao Naixin (Директор на отдела за външно механизирани  
 оборудване)  
 Адрес: Greenworks Tools Europe GmbH  
 Wankelstrasse 40.  
 50996 Koln  
 Germany

С настоящото декларираме, че продуктът  
 Категория ..... **БЕЗКАБЕЛНА МОТОРНА МЕТЛА**  
 Модел .....2400807  
 Серийен номер ..... Вижте етикета с номиналните стойности  
 Година на производство ..... Вижте етикета с номиналните стойности  
 • отговаря на съответните разпоредби на Директивата относно машините 2006/42/EC  
 • отговаря на разпоредбите на следните други директиви на ЕО  
 2014/30/EU (Директива за EMC) и  
 2000/14/EC (Излъчван шум от машини и съоръжения, които работят на открито)  
 включително промените (2005/88/EC)  
 Освен това декларираме, че  
 • са спазени (части/клаузи от) следните общите европейски стандарти  
 EN 60335-1, EN 50636-2-100;  
 EN 62233, EN ISO 3744; EN 55014-1;  
 EN 55014-2  
 Измерено ниво на шум LWA: 99.7 dB(A)  
 Гарантирано ниво на шум 104 dB(A)  
 Метод на оценяване на съответствието съобразно приложение V от Директива  
 2000/14/EC

Място, дата: Changzhou, 22/07/2016  
 Подпис: Gary Gao Naixin (BEng, CEng, MIET)

Вицепрезидент,  
 машиностроене



**EL** ΔΗΛΩΣΗ ΣΥΜΜΟΡΦΩΣΗΣ EK

Κατασκευαστής: Changzhou Globe Co., Ltd.  
Διεύθυνση: No.65 Xinggang Road Zhonglou Zone Changzhou,  
Jiangsu 213000 P.R.China  
Όνομα και διεύθυνση ατόμου εξουσιοδοτημένου να συντάξει τον τεχνικό φάκελο:  
Όνομα : Gary Gao Naixin (Διευθυντής υπαίθριου ηλεκτροκίνητου εξοπλισμού)  
Address: Greenworks Tools Europe GmbH  
Wankelstrasse 40.  
50996 Köln  
Germany

Δια του παρόντος δηλώνουμε ότι το προϊόν  
Κατηγορία ..... ΑΣΥΡΜΑΤΟΣ ΦΥΣΗΤΗΡΑΣ  
Μοντέλο.....2400807  
Αριθμός σειράς .....Βλ. επικέτα βαθμονόμησης προϊόντος  
Έτος κατασκευής .....Βλ. επικέτα βαθμονόμησης προϊόντος  
• είναι σύμφωνο με τις σχετικές διατάξεις της Οδηγίας Μηχανημάτων 2006/42/EK  
• Το προϊόν είναι σύμφωνο με τις προϋποθέσεις των παρακάτω λοιπών Οδηγιών της EK  
2014/30/EE (Οδηγία EMC) και  
2000/14/EK (Οδηγία θορύβου) συμπεριλαμβανομένων των τροποποιήσεων (2005/88/EK)

Και επιπλέον δηλώνουμε ότι  
• Εφαρμόστηκαν τα ακόλουθα Ευρωπαϊκά εναρμονισμένα πρότυπα (τήματα/ρήτρες)

EN 60335-1, EN 50636-2-100;  
EN 62233, EN ISO 3744; EN 55014-1;  
EN 55014-2

Μετρημένο επίπεδο έντασης ήχου LWA: 99.7 dB(A)  
Εγγυημένο επίπεδο έντασης ήχου 104 dB(A)  
Μέθοδος αξιολόγησης συμμόρφωσης προς Παράρτημα V/Οδηγία 2000/14/EK

Τόπος, ημερομηνία :Changzhou, 22/07/2016 Υπογραφή: Gary Gao Naixin (BEng, CEng,  
MIET) Αντιπρόεδρος μηχανολογικού τμήματος

**AR** إيذوناتا فيضوفم ليا عم ققباطم ليا نال ع

Changzhou Globe Co., Ltd.  
No.65 Xinggang Road Zhonglou Zone Changzhou,  
Jiangsu 213000 P.R.China.  
مين ققتلا فلما عم جب لوخمل ص خشلنا ناون عم ميا  
(في جخالنا قاطلا تاد عم ري دم) ميا ليا Gary Gao Naixin  
ناون عم ليا: Greenworks Tools Europe GmbH  
Wankelstrasse 40.  
50996 Köln  
Germany  
جت نلما اذ ن اب ن ح ن ر ق ن  
ي ل س ر ل ع ف ا ن  
2400807  
جت نلما في نصت ق صل م ر ظ ن ا  
جت نلما في نصت ق صل م ر ظ ن ا  
• ع ن ص ل ا ق ن س  
• ع ن و م و ن ا ل ن ع ي ب و ر و ا ل ا ه ي ج و ت ل ا ب ص ا خ ل ا ل ص ا ل ا ت ا ذ م ا ل ح ا ل ا ع م ق ف ا و ت ي  
• E C - D i r e c t i v e s ه ي ل ا ن ل ا ر ي خ ا ل ا ه ي ب و ر و ا ل ا ت ا ه ي ج و ت ل ا ب ص ا خ ل ا م ا ل ح ا ل ا ع م ق ف ا و ت ي  
(ي س ي ط ن ع ه و ر ت ل ا ل ا ق ف ا و ت ل ا ب ص ا خ ل ا ه ي ج و ت ل ا ) 2014/30/EU  
2000/14/EC (تال ي د ع ت ل ا ن م ض ت م (ء ا ض و ض ل ا ب ص ا خ ل ا ه ي ج و ت ل ا ) 2005/88/EC)

ن اب ا ض ي ا ر ق ن و  
• ع ج و م ل ا ه ي ب و ر و ا ل ا ع ي س ا ي ق ل ا ت ا ف ص ا و م ل ل ا ق ف و ه ي ل ا ت ل ا ( د و ن ل ل ا / ل ا ن ج ا ل ا ) م ا د خ ت س ا م ت  
EN 60335-1, EN 50636-2-100;  
EN 62233, EN ISO 3744; EN 55014-1;  
EN 55014-2

ص ا ق م ل ا ت و ص ل ا ق و ق ي و ت س م 99.7 ل ب ي س ي د ( ا )  
ق ن و م و ن ا ل ن ع ي ب و ر و ا ل ا ت ا ه ي ج و ت ل ا ب ص ا خ ل ا م ا ل ح ا ل ا ع م ق ف ا و ت ي 104 ل ب ي س ي د ( ا )  
ق ح ل م ل ا ب ل ا ش ت م ل ا م ي ي ق ت ق و ي ر ط V / D i r e c t i v e 2000/14/EK

22/07/2016، نوشت غناشت :خيخراشت، انفلما  
Gary Gao Naixin : عيقوتلا  
(قصدنلما يف رخا هيريقت تاجردو  
قصدنطل س ي ع ل ا ب ئ ا ن

**TR** AT UYGUNLUK BEYANI

Üretici: Changzhou Globe Co., Ltd.  
Adres: No.65 Xinggang Road Zhonglou Zone Changzhou,  
Jiangsu 213000 Çin Halk Cumhuriyeti  
Teknik dosyayı derleyecek yetkili kişinin adı ve adresi:  
Name: Gary Gao Naixin (Elektrikli Bahçe Ekipmanları Yöneticisi)  
Adı: Greenworks Tools Europe GmbH  
Wankelstrasse 40.  
50996 Köln  
Almanya

İşbu belge ile bu ürünün  
Kategori.....**KABLOSUZ YAPRAK ÜFLEME MAKİNESİ**  
Model.....2400807  
Seri numarası..... Ürün derecelendirme etiketine bakın  
Üretim Yılı..... Ürün derecelendirme etiketine bakın  
• Makine Direktifi 2006/42/AT nin ilgili hükümlerine uygun olduğunu beyan ediyoruz.  
• aşağıdaki diğer EC Direktiflerine hükümlerine uygun olduğunu beyan ediyoruz  
2014/30/EU (EMU Direktifi) ve  
2000/14/EC (Gürültü Direktifi), değişiklikler dahil (2005/88/EC)

Bunun yanı sıra aşağıdaki belgelerle uygunluğunu beyan ediyoruz:  
• Aşağıdaki Avrupa uyumlaştırılmış standartları (kısımları/maddeleri) kullanılmıştır  
EN 60335-1, EN 50636-2-100;  
EN 62233, EN ISO 3744; EN 55014-1;  
EN 55014-2

Ölçülen ses gücü seviyesi: 99,7dB (A)  
Garanti edilen ses gücü seviyesi: 104 dB (A)  
Ek V/ Direktif 2000/14/AT uyarınca uygunluk değerlendirmesi yöntemi

Yer, tarih: Changzhou, 22/07/2016 İmza: Gary Gao Naixin (BEng, CEng,  
MIET) Mühendislik Departmanı Başkan Yardımcısı

**HE** פוריארה דוחיאל תומיאת תרהצה

יורי: Changzhou Globe Co., Ltd.  
תבות: No.65 Xinggang Road Zhonglou Zone Changzhou, Jiangsu 213000 P.R.China  
יכטה עבוקה תביתל רמסומה סדאה תבותו מ  
(יחוב שומישל ילמשח דויצ להנמ) Gary Gao Naixin : מ  
Address: Greenworks Tools Europe GmbH  
Wankelstrasse 40.  
50996 Köln  
הינמר

רצומהש תאזב מיריחצמ ונא  
לכב אלל חופמ..... הירוגטק  
240087  
רצומה לש גורידה תקבדמב ייע ..... ירודיס' סמ  
רצומה לש גורידה תקבדמב ייע ..... רוצייה תנש  
• 2006/42/EC תונכמל עגונב היחנהה לש מימיאתמה מיאתנה לש תושיירב דמוע  
• להלש תופסונה EC תויחנהה לש מיאתב דמוע  
• 2014/30/EU (תטינגמורטקלא היחנה) עגונב היחנה  
2000/14/EC (מינוקיתה ללוכ) (שערל עגונב היחנה) (2005/88/EC)

ש: מיריחצמ ונא, וסונבו  
מיאבה תואקספ/מיקלחב מיינמרה מייפריא מינקתב שומיש השענ  
EN 60335-1, EN 50636-2-100;  
EN 62233, EN ISO 3744; EN 55014-1;  
EN 55014-2

הדדמנש שער תמצוע: 99.7 dB(A)  
תחטבמו שער תמצוע: 104 dB(A)  
2000/14/EC היחנה V / חפסנל מאתהב תומיאתל הכרעה תטיש

22/07/2016, וזגנא'צ: יריראת, מוקמ Gary Gao Naixin : המיתמ  
הסדנה ל"כנמס (BEng, CEng, MIET)

**LT EK ĮRENGIMŲ ATITIKTIES DEKLARACIJA**

Gamintojas: „Changzhou Globe Co., Ltd.“

Adresas: No. 65 Xinggang Road Zhonglou Zone Changzhou, Jiangsu 213000 P.R. Kinija

Asmens, įgalioto tvarkyti techninę bylą, vardas, pavardė ir adresas:

Vardas, pavardė: Gary Gao Naixin (Elektrų įrangos darbu lauke direktorius)

Adresas: Greenworks Tools Europe GmbH

Wankelstrasse 40.

50996 Koln

Germany

Mes pareiškiamo, kad šis gaminys

Kategorija.....**AKUMULIATORINIS NUPŪTĖJAS**

Modelis.....2400807

Serijinis numeris..... Žr. gaminio duomenų plokštelę

Gamybos metai..... Žr. gaminio duomenų plokštelę

• atitinka susijusius įrengimų direktyvos reikalavimus (2006/42/EC)

• atitinka šių EK direktyvų reikalavimus:

2014/30/EU (EMC-direktyva), ir

2000/14/EK (Triukšmo direktyva) įskaitant pakeitimus (2005/88/EK).

Mes taip pat pareiškiamo, kad

• buvo atsižvelgta į šiuos Europos harmonizuotus standartus (jų dalis / straipsnius):

EN 60335-1, EN 50636-2-100;

EN 62233, EN ISO 3744; EN 55014-1;

EN 55014-2

Išmatuotas akustinis lygis: LWA: 99.7 dB (A)

Garantuotas akustinis lygis 104 dB (A)

Atitikties įvertinimo metodas pagal direktyvos 2000/14/EK, V Priedą.

Vieta, data: Changzhou, 22/07/2016

Parašas: Gary Gao Naixin (BEng,

CEng, MIET)

Viceprezidentas, Inžinerija

**LV MAŠINU EK ATBILSTĪBAS DEKLARĀCIJA**

Ražotājs: Manufacturer: Changzhou Globe Co., Ltd.

Adrese: No.65 Xinggang Road Zhonglou Zone Changzhou, Jiangsu 213000 P.R.China

Personas, kas pilnvarota sastādīt tehnisko dokumentāciju, vārds, uzvārds un adrese:

Vārds, uzvārds: Gary Gao Naixin (Lauka iekārtu daļas direktors)

Adrese: Greenworks Tools Europe GmbH

Wankelstrasse 40.

50996 Koln

Germany

Ar šo mēs paziņojam, ka prece

Kategorija.....**BEZVADA ELEKTRISKAIS PŪTĒJS**

Modelis.....2400807

Sērijas numurs..... Skatīt preces specifikāciju etiķeti

Uzbūvēšanas gads..... Skatīt preces specifikāciju etiķeti

• atbilst attiecīgajiem Mehānismu direktīvas noteikumiem 2006/42/EC

• atbilst attiecīgajiem citu sekojošu EK direkīvu noteikumiem

2014/30/EU (Elektromagnētiskās atbilstības (EMC) direktīva), un

2000/14/EK (Direktīva par trokšņu emisiju), ieskaitot grozījumus (2005/88/EK)

Turklāt, mēs paziņojam, ka

• ir tikuši izmantoti sekojošie Eiropas saskaņotie standarti (daļas / panti)

EN 60335-1, EN 50636-2-100;

EN 62233, EN ISO 3744; EN 55014-1;

EN 55014-2

Izmērītais skaņas jaudas līmenis LWA: 99.7 dB(A)

Garantētais skaņas jaudas līmenis 104 dB(A)

Atbilstības novērtēšana saskaņā ar pielikumu V/ 2000/14/EK direktīva

Vieta, datums: Changzhou, 22/07/2016

Paraksts: Gary Gao Naixin (BEng,

CEng, MIET)

Mašīnbūves daļas priekšsēdētāja vietnieks

**ET MASINA EC VASTAVUSDEKLARATSIOON**

Tootja: Changzhou Globe Co., Ltd.

Address: No.65 Xinggang Road Zhonglou Zone Changzhou, Jiangsu 213000

P.R.China

Tehnilise faili koostamiseks volitatud isik ja tema aadress.

Nimi: Gary Gao Naixin (Välisseadmete direktor)

Address: Greenworks Tools Europe GmbH

Wankelstrasse 40.

50996 Koln

Germany

Kinnitame, et see toode

Klass.....**AKUTOITEGA PUHUR**

Mudel.....2400807

Seerianumber..... vaadake toote tehasesilti

Tootmisaasta..... vaadake toote tehasesilti

• Vastab masinadirektiivi asjakohastele nõuetele 2006/42/EC

• ja on vastav järgmiste EC direktiivide nõuetele:

2014/30/EU (elektromagnetilise ühilduvuse direktiiv) ja

2000/14/EC (müradirektiiv) kaasa arvatud muudatused direktiiviga 2005/88/EC

Lisaks deklareerime, et

• on kasutatud järgmisi Euroopa harmoniseeritud standardeid (nende osi/sätteid):

EN 60335-1, EN 50636-2-100;

EN 62233, EN ISO 3744; EN 55014-1;

EN 55014-2

Mõõdetud helivõimsuse tase LwA: 99.7 dB(A)

Garanteeritud helivõimsuse tase 104 dB(A)

Vastavushindamine vastavalt lisale V direktiivis 2000/14/EC

Address, kuupäev: Changzhou, 22/07/2016

Allkiri: Gary Gao Naixin (BEng, CEng, MIET)

Asepresident tootmise alal

**ET MASINA EC VASTAVUSDEKLARATSIOON**